

# sGymRower

ROWING MACHINE

RUDERGERÄT

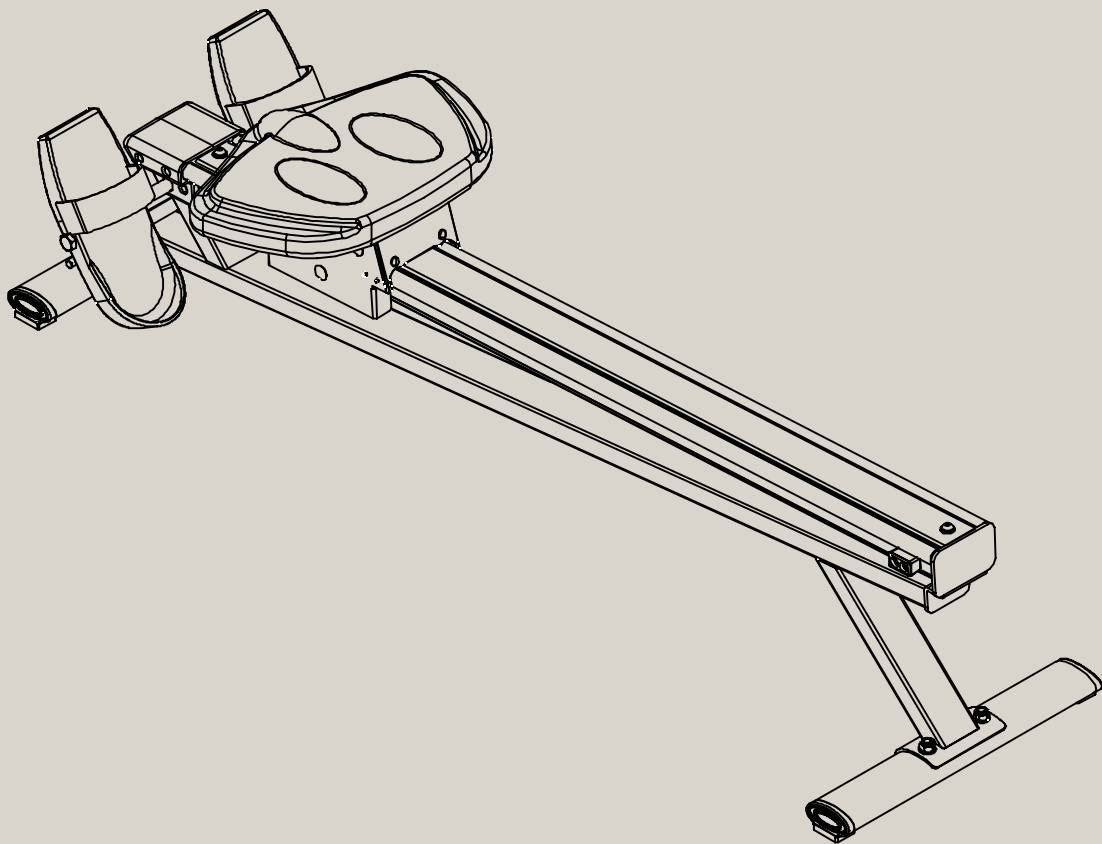

DE

EN

ES

FR

IT



# Benutzerhandbuch

Liebe Kund\*innen,

wir freuen uns, dass Sie sich für ein Gerät aus dem SPORTSTECH-Sortiment entschieden haben. Mit Sportgeräten von SPORTSTECH erhalten Sie höchste Qualität und neueste Technik.

Um das Potenzial Ihres Gerätes voll und sicher auszuschöpfen und viele Jahre Freude daran zu haben, lesen Sie diese Anleitung vor Inbetriebnahme und Trainingsbeginn aufmerksam durch. Verwenden Sie das Gerät entsprechend der Anleitung.

Für Schäden durch Fehlgebrauch übernehmen wir keine Haftung.



## WARNUNG! Gefahr durch Fehlgebrauch!



- Stellen Sie sicher, dass **ALLE** Personen, die das Gerät verwenden, diese Bedienungsanleitung gelesen und verstanden haben. Bewahren Sie diese Anleitung in der Nähe des Geräts auf.
- Befolgen Sie **ALLE** Sicherheitshinweise in diesem Handbuch.
- Überanstrengen Sie sich oder andere **NIEMALS** bei der Verwendung des Geräts.

## Inhaltsverzeichnis

1. Lieferumfang .....	4
2. Technische Daten.....	4
3. Explodierte Ansicht / Ersatzteilliste.....	4
4. Sicherheitshinweise.....	5
5. Aufstellen und Verschieben .....	7
5.1 Aufstellen.....	7
5.2 Positionieren .....	7
5.3 Kabelzug einstellen.....	8
<b>SPORTSTECH LIVE</b> App .....	8
6. Reinigung & Wartung .....	9
6.1 Reinigung.....	9
6.2 Wartung .....	9
7. Entsorgung.....	10

# 1. Lieferumfang

Rudergerät, Handbuch, Rudergriff, 2x Karabiner

## 2. Technische Daten

MASCHINE	
Gewicht	18.8kg
Abmessungen	139,4 × 43 × 37,8cm
Maximales zulässiges Benutzergewicht	120kg
Geeignete Benutzergröße	1,60 .. 1,90 m (5.3 .. 6.2 ft)
Kombinierbar mit	sGym Pro



### 3. Explodierte Ansicht / Ersatzteilliste

- Identifizieren Sie das benötigte Ersatzteil anhand der Zeichnung und der Liste und notieren Sie die Nummer.
- Kontaktieren Sie unseren Kundenservice und geben Sie die Nummer des Ersatzteils an. Die Kontaktinformationen finden Sie auf der Rückseite des Handbuchs oder auf unserer Website.
- Klären Sie alle weiteren Schritte mit unseren Mitarbeitern.

Unter folgendem Link finden Sie die exploded view und die Ersatzteilliste:

**[https://sportstech.link/sGymRower\\_spareparts\\_0625](https://sportstech.link/sGymRower_spareparts_0625)**

## 4. Sicherheitshinweise



### WARNUNG! Gefahr durch unsachgemäßen Gebrauch!

- Lesen Sie alle Anweisungen und Sicherheitshinweise, bevor Sie das Gerät verwenden. Befolgen Sie sie sorgfältig.
- Gefahr von Gesundheitsschäden oder sogar Tod durch unsachgemäßes oder übermäßiges Training!
- Das Gerät ist nicht für medizinische Zwecke und Anwendungen mit hoher Genauigkeit geeignet.
- Wenden Sie auch Ihren gesunden Menschenverstand an, um Risiken zu vermeiden.



### PERSÖNLICHE VORAUSSETZUNGEN

#### ALLGEMEINE VORAUSSETZUNGEN

#### WARNUNG! Gefahr von Gesundheitsschäden oder sogar Tod durch unsachgemäßes oder übermäßiges Training!

#### Die Verwendung des Geräts ist anstrengend für den Kreislauf und den Bewegungsapparat.

- Stellen Sie vorab sicher, dass keine Erkrankungen oder Verletzungen vorliegen, die die Verwendung des Geräts ausschließen. Konsultieren Sie gegebenenfalls einen Arzt; insbesondere bei bekannten oder vermuteten Problemen.
- Die Intensität der Nutzung darf niemals die aktuelle Fitness der nutzenden Person übersteigen.
- Achten Sie auf Signale des Körpers. Pulsmess-Systeme können ungenau sein.
- Beenden Sie das Training umgehend z.B. bei folgenden Symptomen: Schmerzen, Engegefühl in der Brust, unregelmäßiger Herzschlag, Kurzatmigkeit, Schwindel oder Übelkeit. Konsultieren Sie anschließend einen Arzt.
- Menschen mit eingeschränkten Fähigkeiten dürfen das Gerät nur mit einer geeigneten Aufsichtsperson und mit niedriger Geschwindigkeit benutzen.

#### Gewichts- und Altersvoraussetzungen

- Kinder dürfen das Gerät **nicht** benutzen.
- **Das maximal zulässige Nutzergewicht ist 120kg.**



### AUSPACKEN UND MONTIEREN

#### KURZ NACH DEM AUSPACKEN

- Halten Sie nach dem ersten Auspacken Plastiktüten u. ähnliches von Kindern und Haustieren fern.
- Bewahren Sie während der Rückgabefrist das Verpackungsmaterial auf, um eine eventuelle Rücksendung der Ware zu erleichtern. Entsorgen Sie das Verpackungsmaterial später entsprechend den örtlichen Vorschriften (z. B. Recycling).



### ALLGEMEINE HINWEISE

- Halten Sie Kinder und Haustiere während des Gebrauchs und auch während der Lagerung vom Trainingsgerät fern.
- Halten Sie Flüssigkeiten vom Gerät fern (z. B. Trinkwasser oder nasse Hände).
- Gerät nicht kommerziell nutzen, sondern nur für den Heimgebrauch.
- Gerät nicht für therapeutische Zwecke nutzen.

#### WARNUNG! Gefahr durch unsachgemäßen Gebrauch!

- Lesen Sie alle Anweisungen und Sicherheitshinweise, bevor Sie das Gerät verwenden. Befolgen Sie sie sorgfältig.
- Gefahr von Gesundheitsschäden oder sogar Tod durch unsachgemäßes oder übermäßiges Training!
- Das Gerät ist nicht für medizinische Zwecke und Anwendungen mit hoher Genauigkeit geeignet.
- Wenden Sie auch Ihren gesunden Menschenverstand an, um Risiken zu vermeiden.
- Kinder und Haustiere müssen mit einem Sicherheitsabstand von mindestens 3 m (10 ft) vom Gerät ferngehalten werden.



## GERÄT VORBEREITEN

- Prüfen Sie vor jedem Training den einwandfreien Zustand des Gerätes. Prüfen Sie hierbei auch, dass alle Befestigungsteile und Schutzabdeckungen angebracht und intakt sind. Verwenden Sie das Gerät niemals im Falle einer Beschädigung. Wenden Sie sich in solchen Fällen an den Kundendienst.
- Prüfen Sie vor jedem Training, dass die Schrauben für alle verstellbaren Teile und für alle anderen Verbindungen eingerastet und fest angezogen sind. Ziehen Sie sie gegebenenfalls nach.
- Aufbauort und Einsatzort des Gerätes müssen diese Anforderungen erfüllen:
  - Trockener und sauberer Innenbereich, frei von explosiven oder brennbaren Stoffen und Staub
  - Keine Hindernisse oder gefährlichen Gegenstände unter oder in der Nähe des Geräts
  - Mindestabstand zu Wänden oder Gegenständen 2 m (6,6 ft)
  - Ebener, fester und rutschfester Untergrund; mit Schutzmatte für empfindliche Oberflächen
- Prüfen Sie, dass das Gerät horizontal ausgerichtet ist.



## VORSICHTSMASSNAHMEN WÄHREND DES TRAININGS

- Wärmen Sie sich vor dem Training immer ausreichend auf. Wärmen Sie sich nach dem Training ab.
- Bei Gliederschmerzen, Brustschmerzen, Übelkeit, Atemnot oder ähnlichem das Training nicht fortsetzen. Holen Sie ärztlichen Rat ein, bevor Sie fortfahren.
- Tragen Sie Kleidung, die eng genug ist, um zu vermeiden, dass sie von Maschinenteilen erfasst wird. Verwenden Sie einen Haarschutz, wenn Sie langes Haar haben.



## MASSNAHMEN NACH DEM TRAINING/ BEI LAGERUNG

- Entfernen Sie nach dem Training Schweiß vom Gerät mit einem trockenen oder leicht feuchten Tuch. Verwenden Sie keine aggressiven Reinigungsmittel.
- Stellen Sie sicher, dass Typenschild und andere Aufkleber intakt und lesbar sind.
- Heben Sie das Gerät zum Verschieben auf den Rollen nur am Handgriff des hinteren Standfußes an.
- Der Lagerort des Gerätes muss diese Anforderungen erfüllen:
  - Trockener und sauberer Innenbereich, frei von explosiven oder brennbaren Stoffen und Staub
  - Keine direkte Sonneneinstrahlung
- Für längere Lagerung gegen Staub schützen.

## Weitere Informationen

### Unsere **Video-Tutorials** für Sie!

Montage, Verwendung, Demontage.

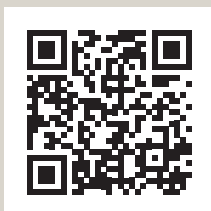

Link zu den Videos:  
[https://sportstech.link/sGymRower\\_video](https://sportstech.link/sGymRower_video)

### Uns gibt es auch auf **Social Media!**

Hol dir die neuesten Produktinfos, Trainingsinhalte uvm. auf unserer:

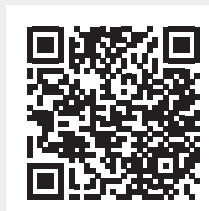

Instagram-Seite  
<https://www.instagram.com/sportstech.official/>

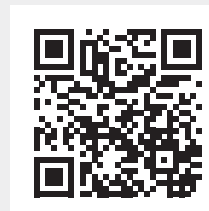

Facebook-Seite  
<https://www.facebook.com/sportstech.de>



## SICHERHEITSAUFKLEBER

Die Sicherheitsaufkleber müssen sich an den in der folgenden Abbildung gezeigten Positionen befinden.

- Stellen Sie sicher, dass sie immer intakt und gut lesbar sind.

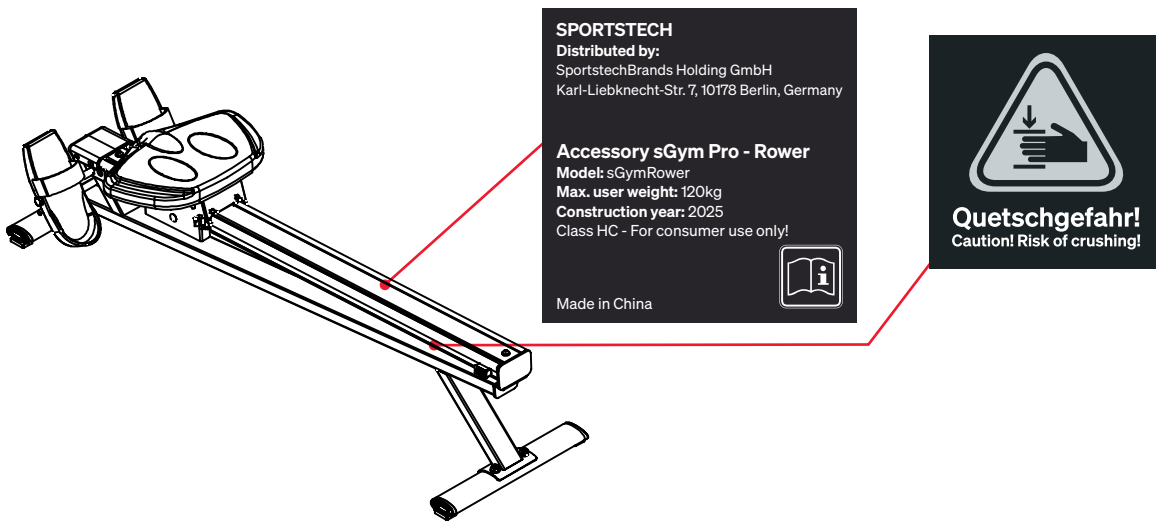

## 5. Aufstellen und Verschieben

### 5.1 AUFSTELLEN

#### Aufstellort

Aufbauort und Einsatzort des Gerätes müssen diese Anforderungen erfüllen:

- Trockener und sauberer Innenbereich, frei von explosiven oder brennbaren Stoffen und Staub
- Keine Hindernisse oder gefährlichen Gegenstände unter oder in der Nähe des Geräts
- Mindestabstand zu Wänden oder Gegenständen 2 m (6,6 ft)
- Ebener, fester und rutschfester Untergrund; mit Schutzmatte für empfindliche Oberflächen

### 5.2 POSITIONIEREN

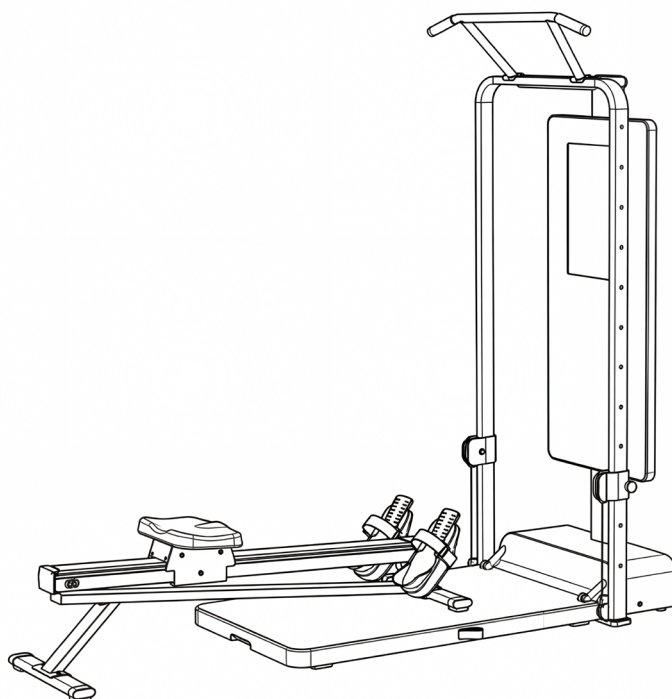

Der sGymRower sollte wie in der Abbildung gezeigt aufgestellt werden. Die genaue Aufstellung hängt von der Körpergröße des Benutzers ab. Die vorderen FüÙe des Geräts sollten sich etwas vor der markierten Linie auf der Grundplatte des sGym befinden. Die hinteren FüÙe des Geräts befinden sich etwa einen halben Meter hinter der Trainingsplatte.

### 5.3 KABELZUG EINSTELLEN

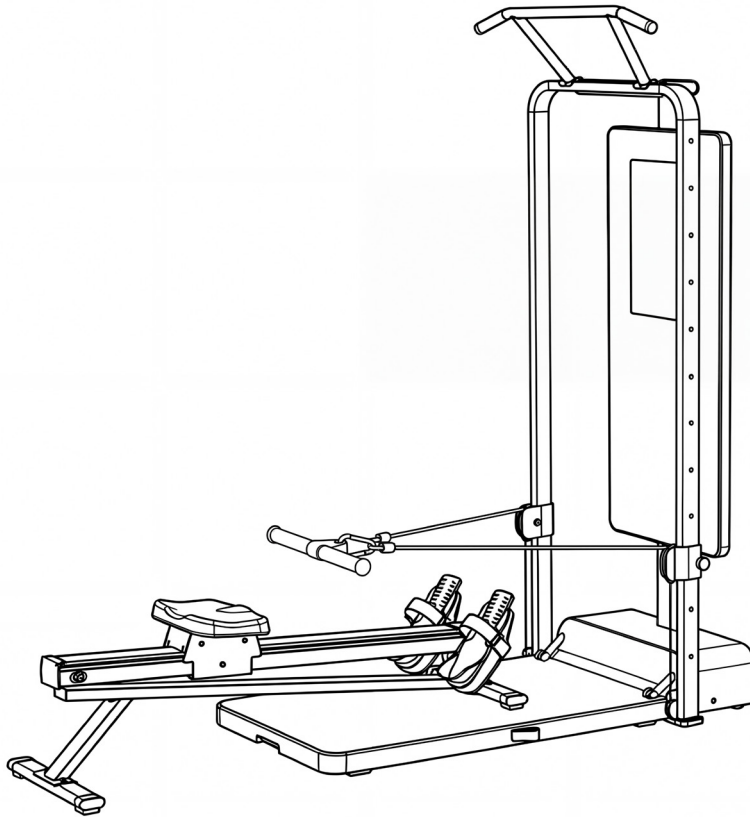

Die beiden Kabelzüge (links und rechts) des sGym Pros müssen mit den Karabinern am mitgelieferten Trainingsgriff befestigt werden. Weiterhin muss der Kabelzug vom sGym Pro in die gewünschte Höhe gestellt werden. Das Kabel sollte sich beim Rudern parallel zu den Beinen bewegen.

### SPORTSTECH LIVE APP

Die Sportstech LIVE App bietet Ihnen unter anderem:

- Individuelle Workouts von Profi-Trainer\*<sup>n</sup>
- Landscape- und Outdoor-Videos
- Trainingsschwerpunkte festlegen
- Trainingsdaten in Echtzeit
- Trainingshistorie und -metriken
- Im Competition Mode mit Anderen messen – im Ranking Trophäen sammeln
- Geräteunabhängige Trainings z.B. für Yoga
- Leckere und abwechslungsreiche Kochrezepte
- ...und vieles mehr!

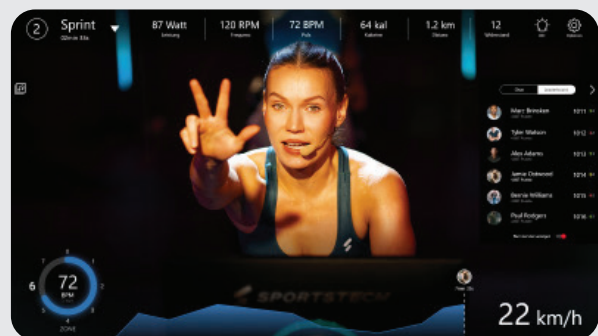

Hier informieren:

<https://www.sportstech.care/hc/de>

# 6. Reinigung & Wartung



**WARNUNG!** Gefahr von Verletzungen und Sachschäden!

- Gerät niemals verwenden, wenn Komponenten locker oder beschädigt sind.
- Wenn möglich, Verbindungen nachziehen. Wenn erforderlich, Reparatur veranlassen.
- In allen Zweifelsfällen Kundendienst kontaktieren.

## 6.1 REINIGUNG

- Entfernen Sie nach dem Training Schweiß vom Gerät mit einem trockenen oder leicht feuchten Tuch.
- Verwenden Sie keine aggressiven Reinigungsmittel. Nie Feuchtigkeit in ein Gehäuse eindringen lassen.
- Stellen Sie sicher, dass Typenschild und andere Aufkleber intakt und lesbar sind.

## 6.2 WARTUNG

- Prüfen Sie vor und nach jedem Training den einwandfreien Zustand des Gerätes. Prüfen Sie hierbei auch, dass alle Befestigungsteile und Schutzabdeckungen angebracht und intakt sind.
- Prüfen Sie vor jedem Training, dass die Schrauben für alle verstellbaren Teile und für alle anderen Verbindungen eingerastet und fest angezogen sind. Ziehen Sie sie gegebenenfalls nach.
- Das Gerät ist mit abgedichteten Lagern ausgestattet. Schmierung ist nicht erforderlich.

# 7. Entsorgung

## HINWEISE ZUR RÜCKNAHME VON ELEKTROALTGERÄTEN UND ALTBATTERIEN

Liebe Kund\*innen, als Endnutzer sind Sie gesetzlich verpflichtet, Elektroaltgeräte und Altbatterien sowie Altakkumulatoren einer vom Siedlungsabfall getrennten Erfassung zuzuführen. Dies möchten wir Ihnen so einfach wie möglich machen. Bitte beachten Sie hierzu folgende Hinweise:



### Hinweise zum Elektro- und Elektronikgerätegesetz (ElektroG)

Wir weisen Besitzer von Elektro- und Elektronikgeräten darauf hin, dass Elektroaltgeräte gemäß den geltenden gesetzlichen Vorschriften einer vom Siedlungsabfall getrennten Erfassung zuzuführen sind.

Das dargestellte und auf Elektro- und Elektronikgeräten aufgebrachte Symbol einer durchgestrichenen Abfalltonne weist zusätzlich auf die Pflicht zur getrennten Erfassung hin.

### Kennzeichnung von Sammel- und Rückgabestellen für den Endnutzer - Sammellogo:

Wo immer Sie dieses Zeichen sehen, z.B. im Handel oder an einem Wertstoffhof, können Sie sicher sein, dass Altgeräte zurückgegeben werden können.



Vertreiber von Elektro- und Elektronikgeräten sind nach den in § 17 Abs. 1 ElektroG definierten Voraussetzungen zur Rücknahme von Elektro- und Elektronikgeräten verpflichtet. Stationäre Vertrieber müssen beim Verkauf eines neuen Elektro- und Elektronikgeräts ein Elektroaltgerät der gleichen Art kostenfrei zurücknehmen (1:1-Rücknahme). Dies gilt auch bei Lieferungen nach Hause. Diese Vertrieber müssen außerdem bis zu drei kleine Elektroaltgeräte ( $\leq 25\text{cm}$ ) zurücknehmen, ohne dass dies an einen Neukauf geknüpft werden darf (0:1-Rücknahme). Sofern Sie dies wünschen, müssen Fernabsatzvertreiber (z. B. Online-Vertreiber) nach den in § 17 Abs. 2 ElektroG definierten Voraussetzungen bei Auslieferung eines Elektro- und Elektronikgeräts der Kategorie 1, 2 und 4 im Sinne von Anlage 1 ElektroG am Ort der Abgabe des Neugeräts (z. B. Ihre Wohnung) ein vergleichbares Elektroaltgerät kostenlos abholen. Außerdem müssen diese Vertrieber nach § 17 Abs. 2 ElektroG für die Produktkategorien 3, 5 und 6 im Sinne von Anlage 1 ElektroG Rücknahmestellen für Elektroaltgeräte in zumutbarer Entfernung zu den Endnutzern bereithalten.

Nachfolgend möchten wir Sie auf die von uns geschaffenen Rückgabemöglichkeiten nach § 17 Abs. 1 und Abs. 2 ElektroG informieren.

### Sie können 3 Elektroaltgeräte einer Geräteart bis zu einer Größe von 25 cm unentgeltlich in unseren Shops abgeben:

- 10178 Berlin, Karl-Liebnecht-Straße 7

Sie können größere Elektroaltgeräte bei einem Kauf eines vergleichbaren Neugeräts ebenfalls in unseren Shops abgeben. Sie können Elektroaltgeräte aber auch in den unter <https://www.take-e-back.de/Verbraucher-Ruecknahmestellen-finden> angeführten Rücknahmestellen zurückgeben.

Nach dem ElektroG sind wir als Fernabsatzvertreiber von Elektrogeräten nach § 17 Abs. 2 ElektroG in Verbindung mit § 17 Abs. 1 ElektroG verpflichtet, Elektro- und Elektronikaltgeräte auch in Fällen der Auslieferung unentgeltlich zurückzunehmen. Dieser gesetzlichen Verpflichtung kommen wir **über** die take-e-way GmbH nach. Sofern Sie von uns ein Elektrogerät der Kategorie 1, 2 oder 4 im Sinne von Anlage 1 ElektroG erworben haben, können Sie von uns bei der Auslieferung des bestellten Neugeräts die unentgeltliche Abholung eines vergleichbaren Elektroaltgeräts fordern. Bitte wenden Sie sich hierfür an unsere Mitarbeiter. Sie erreichen uns per E-Mail unter [takeaway@sportstech.de](mailto:takeaway@sportstech.de).

Weitergehende Informationen zur Abholung eines Elektroaltgeräts finden Sie unter [www.sportstech.de/entsorgung](http://www.sportstech.de/entsorgung).

Daneben können Sie Elektroaltgeräte an den Sammelstellen der öffentlich-rechtlichen Entsorgungsträger abgeben. Sie leisten einen wichtigen Beitrag zur Wiederverwendung, zum Recycling und zur sonstigen Verwertung von Altgeräten, indem Sie Ihre Altgeräte einer getrennten Erfassung in den richtigen Sammelgruppen zuführen.

- Für die Löschung personenbezogener Daten auf den zu entsorgenden Elektroaltgeräten sind Sie als Endnutzer vor der Abgabe selbst verantwortlich.
- Besitzer von Altgeräten haben Altbatterien und Altakkumulatoren, die nicht vom Altgerät umschlossen sind,

sowie Lampen, die zerstörungsfrei aus dem Altgerät entnommen werden können, im Regelfall vor der Abgabe an einer Erfassungsstelle vom Altgerät zu trennen und einer hierfür vorgesehenen Entsorgung zuzuführen.

## B. Hinweise zur Entsorgung und Symbolik für ein Elektrogerät mit Hinweis zum Batteriegesetz (BattG)

Altbatterien und Altakkus dürfen nicht im Hausmüll entsorgt werden. Als Endnutzer sind Sie zur Rückgabe von Altbatterien gesetzlich verpflichtet. Das Zeichen mit der durchgekreuzten Abfalltonne bedeutet, dass Sie Altbatterien und Altakkus nicht im Hausmüll entsorgen dürfen.

Nutzen Sie dafür die offiziellen Rücknahmestellen wie etwa die Sammelstellen öffentlich-rechtlicher Entsorgungsträger. Sie können Altbatterien außerdem auch in Handelsgeschäften zurückgeben, sofern diese Batterien veräußern. Finden sich unter dem Zeichen der durchgekreuzten Abfalltonne auf der Batterie oder der Verpackung zusätzlich die Zeichen Cd, Hg oder Pb ist das ein Hinweis darauf, dass die Batterie entweder Cadmium, Quecksilber oder Blei enthält. Es handelt sich dabei um giftige Schwermetalle, die nicht nur erhebliche Risiken für die Umwelt, sondern auch für die menschliche Gesundheit bergen.



### Kennzeichnung von Sammel- und Rückgabestellen für den Endnutzer- Sammellogo:

HINWEIS: In die Sammelboxen mit diesem Zeichen gehören nur Gerätebatterien und keine batteriebetriebenen Elektrogeräte



Altbatterien, die wir als Neubatterie führen oder geführt haben, können Sie auch bei uns im Versandlager oder in unseren Shops zurückgeben:

- Sportstech Brands Holding GmbH; Karl-Liebknecht-Str. 7, 10178 Berlin
- Zur Vermeidung von Kurzschlüssen sollten die Pole von Lithium-Batterien vor der Rückgabe verklebt werden.
- Aus Sicherheitsgründen bitten wir Sie, die Batterien nicht postalisch an uns zu verschicken und verweisen exemplarisch dazu auf die Regelungen zum Versand von Gefahrgut der Deutschen Post.
- Sie können die Haltbarkeit Ihrer Batterien positiv beeinflussen, indem Sie Geräte, die Sie nicht nutzen, ausschalten und zusätzlich die Batterien herausnehmen.

### Unabhängig davon weisen wir auf Folgendes hin:

Altbatterien enthalten Schadstoffe, die bei nicht sachgemäßer Lagerung oder Entsorgung die Umwelt oder Ihre Gesundheit schädigen können. Batterien enthalten aber auch wichtige Rohstoffe wie z.B. Eisen, Zink, Mangan oder Nickel und können verwertet werden. Wenn Sie Batterien über den Hausmüll entsorgen, werden diese auf eine Mülldeponie gebracht. Dadurch gehen diese wichtigen Rohstoffe verloren und verschmutzen die Umwelt.



### RECYCLINGKREISLAUF

Verpackungsmaterialien können wieder dem Rohstoffkreislauf zugeführt werden. Entsorgen Sie die Verpackung gemäß den aktuellen Bestimmungen. Informationen erhalten Sie bei den Rückgabe- und Sammelsystemen Ihrer Gemeinde.



# User Manual

**Dear customer,**

we are pleased you chose a device from the SPORTSTECH product range. With sports equipment from SPORTSTECH you get the highest quality and latest technology.

To fully and safely use the potential of your device and to enjoy it for many years, read this manual carefully before starting up and beginning of training. Use the device according to the instructions.

We shall not assume any liability for damages resulting from improper use.



**WARNING! Danger from improper use!**



- Make sure that **ALL** persons using the device have read and understood this user manual. Keep this manual in a safe place close to the device.
- Adhere to **ALL** Safety Advice in this manual.
- **NEVER** overexert yourself or others when using the device.

## Table of contents

1. Scope of delivery .....	14
2. Technical Data.....	14
3. Exploded view / Spare parts list.....	14
4. Safety Instructions.....	15
5. Set up and move.....	17
5.1 Setting up .....	17
5.2 Positioning.....	17
5.3 Adjusting the cable pull .....	18
<b>SPORTSTECH LIVE</b> App .....	18
6. Cleaning & Maintenance .....	19
6.1 Cleaning .....	19
6.2 Maintenance .....	19
7. Disposal .....	20

# 1. Scope of delivery

Rudergerät, Handbuch, Rudergriff, 2x Karabiner

## 2. Technical Data

MACHINE	
Weight	18.8kg
Physical dimensions	139,4 × 43 × 37,8cm
Maximum permissible weight of the user	120kg
Suitable height of the user	1,60 .. 1,90 m (5.3 .. 6.2 ft)
Can be combined with	sGym Pro



### 3. Exploded view / Spare parts list

- Identify the required spare part with drawing and list and write down the number.
- Contact our customer service and give the number of the spare part. The contact details can be found on the back of the manual or on our website.
- Clarify all further steps with our employees.

Under the following link you will find the exploded view and the spare parts list:

**[https://sportstech.link/sGymRower\\_spareparts\\_0625](https://sportstech.link/sGymRower_spareparts_0625)**

## 4. Safety Instructions



### WARNING! Danger from improper use!

- Read all instructions and safety notes before using the device. Follow them carefully.
- Danger of health damage or even death due to improper or excessive training!
- The device is not suitable for medical purposes and high accuracy applications.
- Also apply common sense to prevent risks.



## PERSONAL REQUIREMENTS

### GENERAL PHYSICAL CONDITIONS

#### WARNING! Improper or excessive training can cause injury or even death!

#### Using this device puts strain on your cardiovascular and musculoskeletal systems.

- Ensure in advance that you do not have any medical conditions or injuries that would prevent you from using the device. Consult a doctor if necessary, especially if you have known or suspected problems.
- The intensity of use must never exceed the current fitness level of the user.
- Pay attention to your body's signals. Heart rate monitoring systems can be inaccurate.
- Stop training immediately if you experience any of the following symptoms: pain, tightness in the chest, irregular heartbeat, shortness of breath, dizziness, or nausea. Consult a doctor afterwards.
- People with limited abilities may only use the device with a suitable supervisor and at low speed.

### WEIGHT AND AGE REQUIREMENTS

- Children are not permitted to use the device.
- **The maximum permissible user weight is 120 kg.**



## UNPACKING AND ASSEMBLING

### SHORTLY AFTER UNPACKING

- After unpacking, keep plastic bags and similar items away from children and pets.
- Keep the packaging material during the return period to facilitate any return of the goods. Dispose of the packaging material later in accordance with local regulations (e.g., recycling).



## GENERAL INFORMATION

- Keep children and pets away from the exercise machine during use and storage.
- Keep liquids away from the device (e.g., drinking water or wet hands).
- Do not use the device commercially, only for home use.
- Do not use the device for therapeutic purposes.

#### WARNING! Danger due to improper use!

- Read all instructions and safety information before using the device. Follow them carefully.
- Danger of health damage or even death due to improper or excessive training!
- The device is not suitable for medical purposes or applications requiring high accuracy.
- Use common sense to avoid risks.
- Children and pets must be kept at a safe distance of at least 3 m (10 ft) from the device.



## PREPARING THE DEVICE

Check that the equipment is in good working order before each workout. Also check that all fasteners and protective covers are in place and intact. Never use the equipment if it is damaged. In such cases, contact customer service.

- Before each workout, check that the screws for all adjustable parts and all other connections are locked and tightened. Tighten them if necessary.
- The installation and operating location of the device must meet the following requirements:
  - Dry and clean indoor area, free of explosive or flammable substances and dust
  - No obstacles or dangerous objects under or near the device
  - Minimum distance to walls or objects 2 m (6.6 ft)
  - Level, firm, and non-slip surface; with protective mat for sensitive surfaces
- Check that the device is level.



## PRECAUTIONS DURING EXERCISE

- Always warm up sufficiently before training. Cool down after exercising.
- If you experience limb pain, chest pain, nausea, shortness of breath, or similar symptoms, do not continue exercising. Seek medical advice before continuing.
- Wear clothing that is tight enough to prevent it from getting caught in machine parts. Use a hair cover if you have long hair.



## PRECAUTIONS AFTER TRAINING / DURING STORAGE

- Unplug the power plug from the wall socket after training.
- After training, remove sweat from the device with a dry or slightly wetted cloth. Do not use aggressive cleaning agents. Never allow moisture to penetrate a housing.
- Make sure that the nameplate and other stickers are intact and legible.
- To move the device on the rollers, lift it only by the handle of the rear stand. When moving, make sure that the monitor does not hit, swivel and/or collide.
- The storage location of the device must meet these requirements:
  - Dry and clean interior, free of explosive or flammable substances and dust
  - Temperature within the permitted range for operation (see technical data)
  - No direct sunlight
  - For longer storage, protect against dust.

## Further information

### Our **video tutorials** for you!

Assembly, use, disassembly.

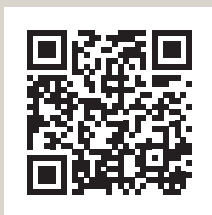

Link to videos:  
[https://sportstech.link/sGymRower\\_video](https://sportstech.link/sGymRower_video)

### We are also on **Social Media!**

Get the latest product information, training content and much more on our:



Instagram-page  
<https://www.instagram.com/sportstech.official/>

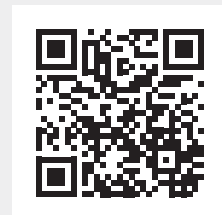

Facebook-page  
<https://www.facebook.com/sportstech.de>



## SAFETY STICKERS

The safety stickers must be at the positions shown in the following figure.

- Make sure they are always intact and fully readable.

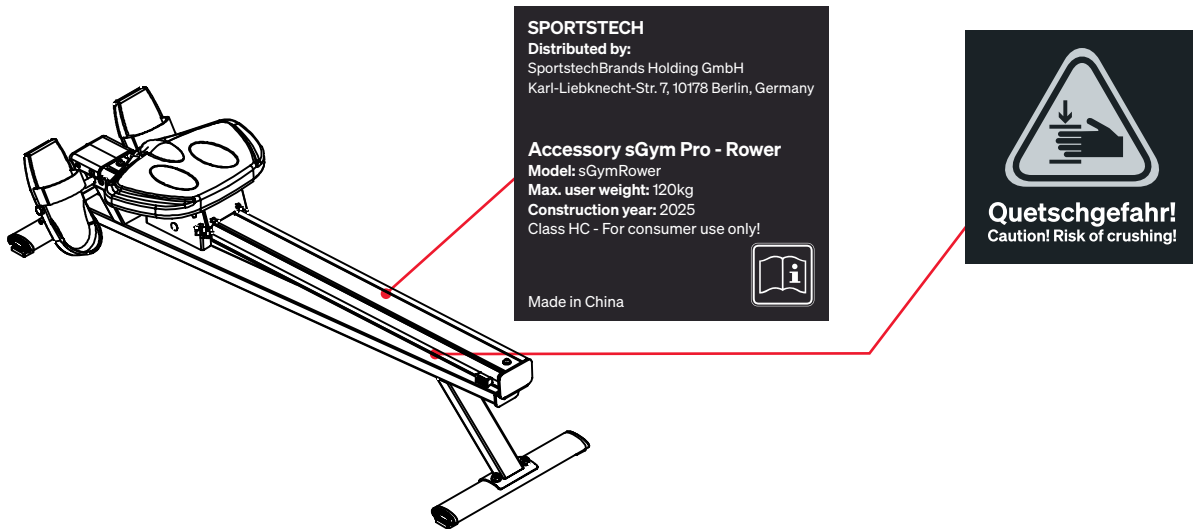

## 5. Set up and move

### 5.1 SETTING UP

#### Set-up location

The set-up location and place of use of the device must meet these requirements:

- Dry and clean interior, free of explosive or flammable substances and dust
- Temperature within the permitted range for operation (see technical data)
- No obstacles or dangerous objects under or near the device,
- No heat sources or vents under or near the unit,
- Minimum distance to walls or objects 2 m (6.6 ft),
- Flat, firm and non-slip surface; with protective mat for sensitive surfaces.

### 5.2 POSITIONING

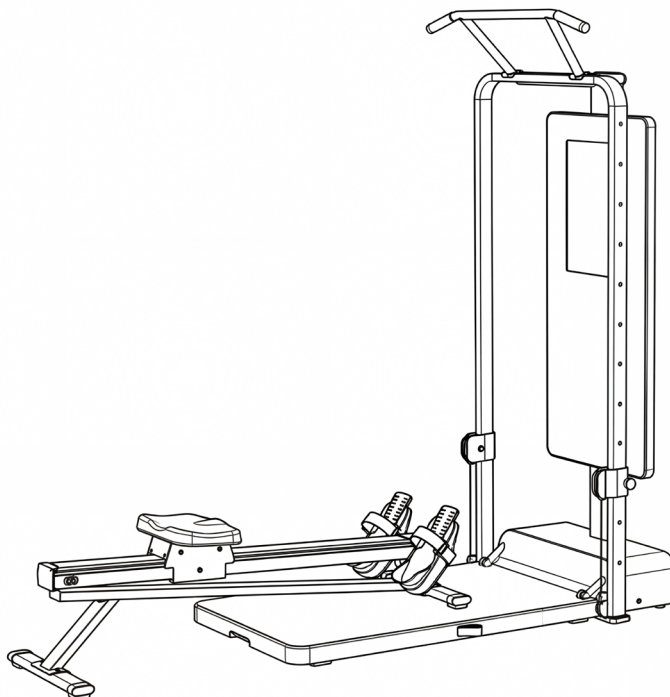

The sGymRower should be set up as shown in the illustration. The exact setup depends on the user's height. The front feet of the device should be slightly in front of the marked line on the base plate of the sGym. The rear feet of the device are located about half a meter behind the training plate.

### 5.3 ADJUSTING THE CABLE PULL

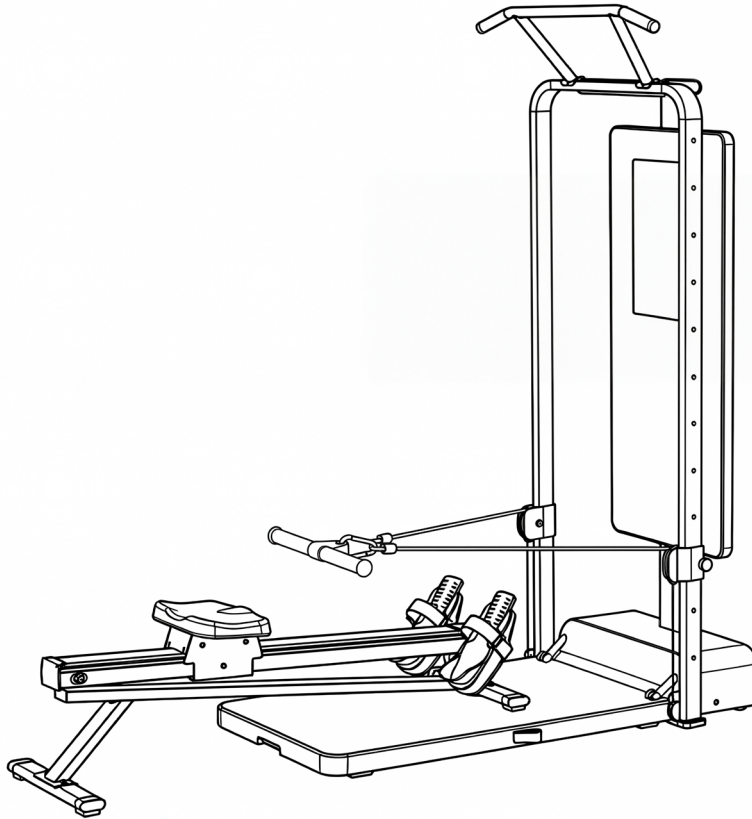

The two cable pulls (left and right) of the sGym Pro must be attached to the supplied training handle with the carabiners. Furthermore, the cable pull of the sGym Pro must be set to the desired height. The cable should move parallel to the legs when rowing.

### SPORTSTECH LIVE APP

The Sportstech LIVE App offers you, among other things:

- Individual workouts with professional trainers
- Landscape and outdoor videos
- Determining training priorities
- Training data in real time
- Training history and metrics
- Compete with others in Competition Mode - collect trophies in Ranking
- Equipment-independent workouts e.g. for yoga
- Delicious and varied cooking recipes
- ...and much more!

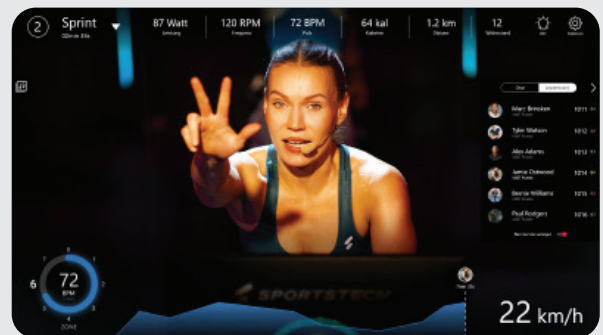

More information here:  
<https://www.sportstech.care/hc/de>

# 6. Cleaning & Maintenance



**WARNING!** Danger of injury and damage to property!

- Never use the device if any components are loose or damaged.
- If possible, tighten connections. If necessary, arrange for repair.
- In all cases of doubt, contact customer service.

## 6.1 CLEANING

- After training, remove sweat from the device with a dry or slightly damp cloth.
- Do not use aggressive cleaning agents. Never allow moisture to penetrate the housing.
- Ensure that the type plate and other stickers are intact and legible.

## 6.2 MAINTENANCE

- Check that the device is in perfect condition before and after each workout. Also check that all fasteners and protective covers are in place and intact.
- Before each workout, check that the screws for all adjustable parts and all other connections are locked and tightened. Tighten them if necessary.
- The device is equipped with sealed bearings. Lubrication is not necessary.

# 7. Disposal

Dear customers,

As an end user, you are legally obliged to collect waste electrical and electronic equipment and batteries as well as accumulators separately from municipal waste. We want to make this as easy as possible for you. Please note the information on this page and on the back.



**Notes on EU directive 2012/19/EU - in Germany implemented in ElektroG (Law about electric and electronic devices); elsewhere implementation may differ)**



We advise owners of electric and electronic equipment that waste electrical and electronic equipment must be collected separately from municipal waste in accordance with the applicable legal regulations. The symbol of a crossed-out garbage can, which is shown on waste electrical and electronic equipment, also indicates the obligation to collect this waste separately.



**Notes on disposal and symbols for an electrical appliance based on EU Directive 2006/66/EU (in Germany in accordance with the Battery Act (BattG); elsewhere, implementation may differ)**



Old batteries and accumulators must not be disposed of with household waste. As an end user, you are legally obliged to return used batteries. The symbol with the crossed-out garbage can means that you are not allowed to dispose of old batteries in the household waste.

Use the official collection points for this, such as the collection points of public waste disposal carriers. You can also return used batteries to retail outlets, provided they sell batteries. If the symbol Cd, Hg, or Pb is displayed under the symbol of the crossed-out garbage can, this is an indication that the battery contains either cadmium, mercury or lead. These are toxic heavy metals that not only pose significant risks to the environment but also to human health.

## Recycling loop



Packaging material can be conveyed back to the raw material cycle. Dispose of packaging material in accordance with legal provisions. Information can be retrieved from the return or collections systems of your community.



# Manual de usuario

## Estimado/a cliente,

Nos complace que haya elegido un dispositivo de la línea de productos SPORTSTECH. Con el equipo deportivo de SPORTSTECH usted obtiene la más alta calidad y la mejor tecnología.

Con el fin de usar todo el potencial de su dispositivo y para que pueda disfrutarlo durante muchos años, por favor lea este manual cuidadosamente antes de comenzar a ejercitarse. Use el dispositivo de acuerdo a las instrucciones.

Nosotros no asumimos ninguna responsabilidad por daños resultantes del uso inadecuado o incorrecto del dispositivo.



### ADVERTENCIA ¡Peligro por uso inadecuado!



- Asegúrese de que **TODAS** las personas que vayan a manejar este equipo lean y comprendan las instrucciones de uso. Conserve este manual cerca del equipo.
- Respete **TODAS** las indicaciones de seguridad descritas en este manual.
- No haga esfuerzos excesivos, ni deje que otros lo hagan, **NUNCA** cuando utilice el equipo.

## Manual de usuario

1. Contenido .....	23
2. Datos técnicos.....	23
3. Vista desglosada / Lista de recambios .....	23
4. Indicaciones de seguridad.....	24
5. Colocación y desplazamiento.....	27
5.1 Montaje .....	27
5.2 Posicionamiento.....	27
5.3 Ajustar el cable de tracción.....	28
<b>SPORTSTECH LIVE</b> App .....	28
6. Limpieza y mantenimiento.....	29
6.1 Limpieza.....	29
6.2 Atención.....	29
7. Desecho.....	30

# 1. Contenido

Rudergerät, Handbuch, Rudergriff, 2x Karabiner

## 2. Datos técnicos

MÁQUINA	
Peso	18.8kg
Dimensiones	139,4 × 43 × 37,8cm
Peso máximo soportado por usuario	120kg
Altura adecuada del usuario	1,60 .. 1,90 m (5.3 .. 6.2 ft)
Combinable con	sGym Pro



### 3. Vista desglosada / Lista de recambios

- Con el dibujo y la lista, identifique la pieza de repuesto necesaria y anote el número.
- Póngase en contacto con nuestro servicio de atención al cliente por correo electrónico o por teléfono e indique el número de pieza de repuesto. Los datos de contacto se encuentran en la parte posterior del manual o en nuestro sitio web.
- Aclare todos los pasos posteriores con nuestros empleados.

En el siguiente enlace encontrará el dibujo desglosado y la lista de piezas de repuesto:  
[https://sportstech.link/sGymRower\\_spareparts\\_0625](https://sportstech.link/sGymRower_spareparts_0625)

## 4. Indicaciones de seguridad



### ADVERTENCIA ¡Peligro por uso inadecuado!

- Lea todas las instrucciones y notas de seguridad antes de utilizar el aparato. Sígala cuidadosamente.
- ¡Peligro de daños a la salud o incluso de muerte debido a un entrenamiento inadecuado o excesivo.
- El dispositivo no es adecuado para usos médicos y aplicaciones de alta precisión.
- Aplique también el sentido común para prevenir riesgos.



### REQUISITOS PERSONALES

#### REQUISITOS FÍSICOS GENERALES

**¡ADVERTENCIA! ¡Riesgo de daños para la salud o incluso muerte por un entrenamiento inadecuado o excesivo!**

**El uso del aparato es agotador para el sistema circulatorio y el aparato locomotor.**

- Asegúrese de antemano de que no padece ninguna enfermedad o lesión que le impida utilizar el aparato. Consulte a un médico si es necesario, especialmente si tiene problemas conocidos o sospechados.
- La intensidad del uso nunca debe superar la forma física actual de la persona que lo utiliza.
- Preste atención a las señales del cuerpo. Los sistemas de medición del pulso pueden ser inexactos.
- Interrumpa inmediatamente el entrenamiento si presenta los siguientes síntomas: dolor, opresión en el pecho, latidos cardíacos irregulares, dificultad para respirar, mareos o náuseas. A continuación, consulte a un médico.
- Las personas con capacidades limitadas solo pueden utilizar el aparato con la supervisión adecuada y a baja velocidad.

#### Requisitos de peso y edad

- Los niños no deben utilizar el aparato.
- **El peso máximo permitido del usuario es de 120 kg.**



### DESEMBALAJE Y MONTAJE

#### POCO DESPUÉS DEL DESEMBALAJE

- Después del primer desembalaje, mantenga las bolsas de plástico y similares fuera del alcance de los niños y las mascotas.
- Conserve el material de embalaje durante el plazo de devolución para facilitar la posible devolución de la mercancía. Posteriormente, deseche el material de embalaje de acuerdo con las normas locales (por ejemplo, reciclaje).



### INFORMACIÓN GENERAL

- Mantenga a los niños y a las mascotas alejados del aparato de entrenamiento durante su uso y también durante su almacenamiento.
- Mantenga el aparato alejado de líquidos (por ejemplo, agua potable o manos mojadas).
- No utilice el aparato con fines comerciales, sino solo para uso doméstico.
- No utilice el aparato con fines terapéuticos.

#### ¡ADVERTENCIA! ¡Peligro por uso inadecuado!

- Lea todas las instrucciones y advertencias de seguridad antes de utilizar el aparato. Síguelas cuidadosamente.
- ¡Peligro de daños para la salud o incluso de muerte por un entrenamiento inadecuado o excesivo!

- El aparato no es adecuado para fines médicos ni para aplicaciones que requieran una alta precisión.
- Utilice también el sentido común para evitar riesgos.
- Los niños y las mascotas deben mantenerse a una distancia de seguridad mínima de 3 m (10 pies) del aparato.



## PREPARACIÓN DEL DISPOSITIVO

Antes de cada entrenamiento, compruebe que el aparato esté en perfectas condiciones. Compruebe también que todas las piezas de fijación y las cubiertas protectoras estén colocadas y intactas. No utilice nunca el aparato si está dañado. En tal caso, póngase en contacto con el servicio de atención al cliente.

- Antes de cada entrenamiento, compruebe que los tornillos de todas las piezas ajustables y de todas las demás conexiones estén bien apretados y bloqueados. Si es necesario, vuelva a apretarlos.
- El lugar de montaje y uso del aparato debe cumplir los siguientes requisitos:
  - Zona interior seca y limpia, libre de sustancias explosivas o inflamables y de polvo.
  - Sin obstáculos ni objetos peligrosos debajo o cerca del aparato.
  - Distancia mínima a paredes u objetos de 2 m (6,6 pies).
  - Superficie plana, firme y antideslizante; con alfombrilla protectora para superficies delicadas.
- Compruebe que el aparato esté alineado horizontalmente.



## PRECAUCIONES DURANTE EL ENTRENAMIENTO

- Calienta siempre lo suficiente antes del entrenamiento. Realiza ejercicios de enfriamiento después del entrenamiento.
- No continúe el entrenamiento si siente dolor en las extremidades, dolor en el pecho, náuseas, dificultad para respirar o síntomas similares. Consulte a un médico antes de continuar.
- Lleve ropa lo suficientemente ajustada como para evitar que se enganche en las piezas de la máquina. Utilice un protector para el cabello si lo tiene largo.



## MEDIDAS DESPUÉS DEL ENTRENAMIENTO/ DURANTE EL ALMACENAMIENTO

- Después del entrenamiento, limpie el sudor del aparato con un paño seco o ligeramente humedecido. No utilice productos de limpieza agresivos.
- Asegúrese de que la placa de características y otras etiquetas adhesivas estén intactas y sean legibles.
- Para mover el aparato sobre las ruedas, levántelo solo por el asa de la pata trasera.
- El lugar de almacenamiento del aparato debe cumplir los siguientes requisitos:
  - Zona interior seca y limpia, libre de sustancias explosivas o inflamables y de polvo.
  - Sin exposición directa a la luz solar.
- Para un almacenamiento prolongado, protéjalo del polvo.

## Más información

### Nuestros **videotutoriales** para usted!

Montaje, uso, desmontaje.



Enlace a los vídeos:  
[https://sportstech.link/sGymRower\\_video](https://sportstech.link/sGymRower_video)

### ¡También estamos en **redes sociales!**

Obtenga la última información sobre nuestros productos, entrenamientos y mucho más aquí:

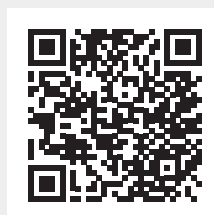

Instagram  
<https://www.instagram.com/sportstech.official/>

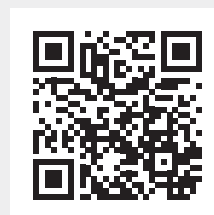

Facebook  
<https://www.facebook.com/sportstech.de>



## ETIQUETAS DE SEGURIDAD

Las etiquetas de seguridad deben estar en las posiciones indicadas en la siguiente figura.

- Asegúrese de que estén siempre intactas y completamente legibles.

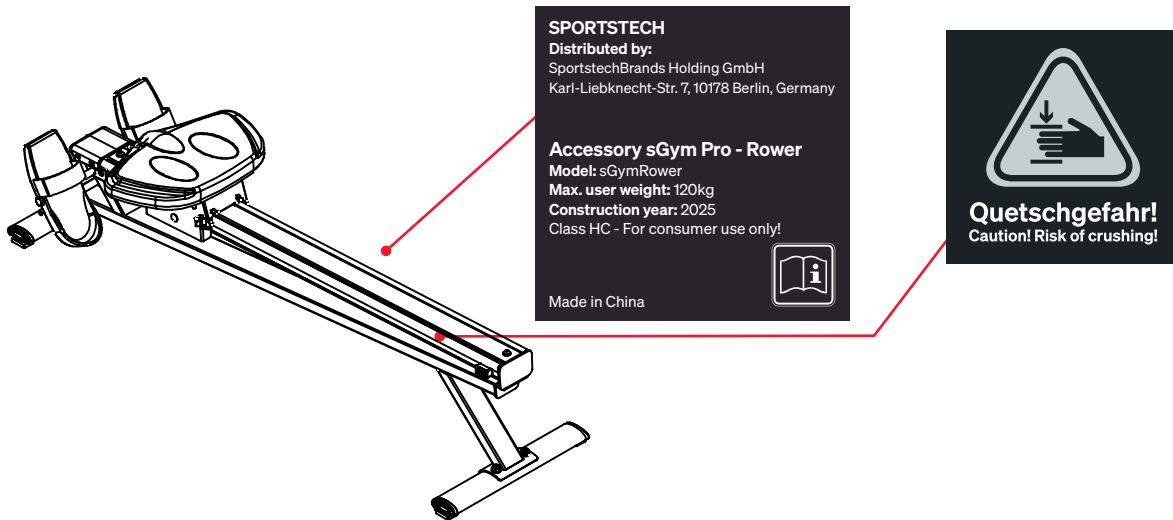

## 5. Colocación y desplazamiento

### 5.1 MONTAJE

#### Lugar de instalación

El lugar de instalación y de utilización del aparato deberá cumplir los siguientes requisitos:

- Interior seco y limpio, libre de sustancias explosivas o inflamables y polvo
- Temperatura en el rango permitido para el funcionamiento (ver datos técnicos)
- No hay obstáculos u objetos peligrosos debajo o cerca del dispositivo,
- No hay fuentes de calor o respiraderos debajo o cerca del dispositivo,
- 2 m de separación mínimos hasta paredes u objetos
- Superficie plana, firme y antideslizante; con alfombra protectora para superficies delicadas.

### 5.2 POSICIONAMIENTO

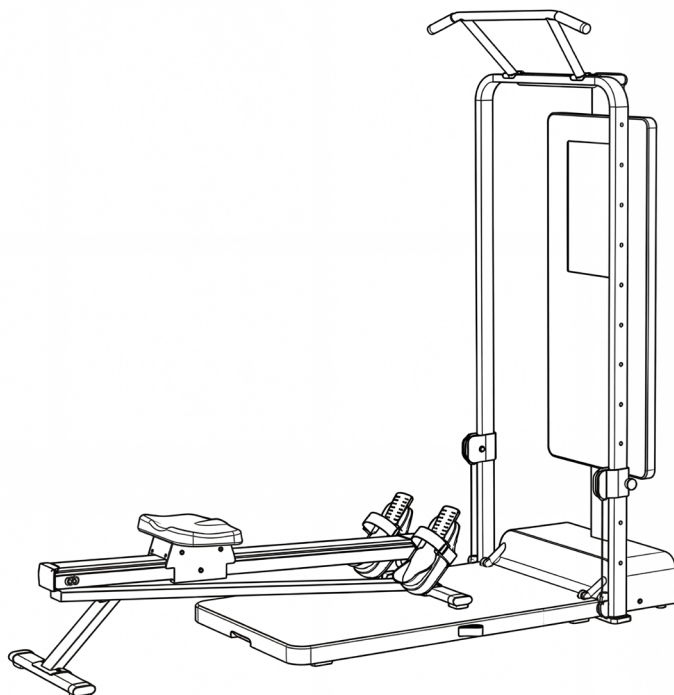

El sGymRower debe colocarse tal y como se muestra en la ilustración. La posición exacta depende de la estatura del usuario. Las patas delanteras del aparato deben situarse ligeramente por delante de la línea marcada en la placa base del sGym. Las patas traseras del aparato deben situarse aproximadamente medio metro por detrás de la placa de entrenamiento.

### 5.3 AJUSTAR EL CABLE DE TRACCIÓN

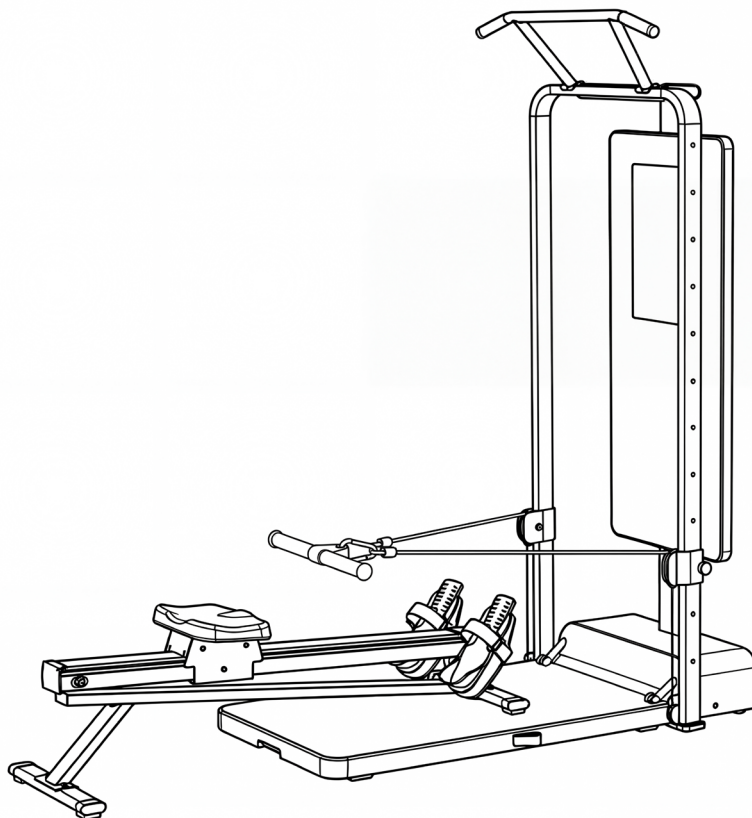

Los dos tiradores de cable (izquierdo y derecho) del sGym Pro deben fijarse con los mosquetones al mango de entrenamiento suministrado. Además, el tirador de cable del sGym Pro debe ajustarse a la altura deseada. El cable debe moverse en paralelo a las piernas durante el remo.

#### SPORTSTECH LIVE APP

La aplicación SPORTSTECH LIVE te ofrece, entre otras cosas:

- Entrenamientos individuales con entrenadores profesionales \*n
- Vídeos de paisajes y aire libre
- Establecer prioridades de entrenamiento
- Datos de entrenamiento en tiempo real
- Historial y métricas de entrenamiento
- Competir con otros en el modo Competition: consigue trofeos en el ranking
- Entrenamientos sin usar dispositivos como, por ejemplo, yoga
- Recetas de cocina sabrosas y variadas
- ... y mucho más.

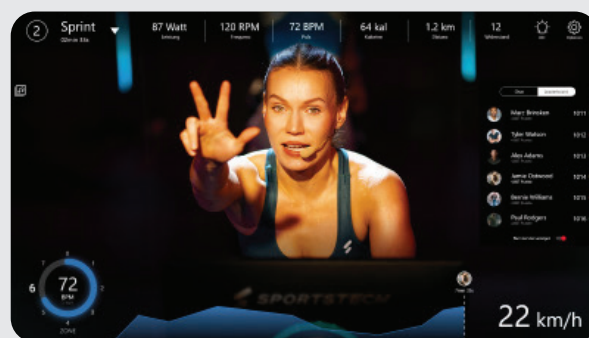

Consigue más información aquí:  
<https://www.sportstech.care/hc/de>

## 6. Limpieza y mantenimiento



**¡ADVERTENCIA! ¡Peligro de lesiones y daños materiales!**

- No utilice nunca el aparato si hay componentes sueltos o dañados.
- Si es posible, apriete las conexiones. Si es necesario, solicite una reparación.
- En caso de duda, póngase en contacto con el servicio de atención al cliente.

### 6.1 LIMPIEZA

- Después del entrenamiento, limpie el sudor del aparato con un paño seco o ligeramente humedecido.
- No utilice productos de limpieza agresivos. No permita que la humedad penetre en la carcasa.
- Asegúrese de que la placa de características y otras etiquetas adhesivas estén intactas y sean legibles.

### 6.2 ATENCIÓN

- Compruebe el buen estado del aparato antes y después de cada entrenamiento. Compruebe también que todas las piezas de fijación y las cubiertas protectoras estén colocadas y intactas.
- Antes de cada entrenamiento, compruebe que los tornillos de todas las piezas ajustables y de todas las demás conexiones estén bien apretados y bloqueados. Si es necesario, vuelva a apretarlos.
- El aparato está equipado con cojinetes sellados. No es necesario lubricarlos.

# 7. Desecho

## Estimado/a cliente, querida clienta:

Como usuario final, tiene la obligación legal de eliminar los residuos de los equipos eléctricos y electrónicos y baterías, así como los acumuladores, por separado de los residuos municipales. Queremos hacérselo lo más fácil posible. Tenga en cuenta la información de esta página y del reverso.



**Información sobre la Directiva de la UE 2012/19/UE (aplicada en Alemania en la Ley de aparatos eléctricos y electrónicos (ElektroG); la aplicación puede ser diferente en otros lugares)**



Aconsejamos a los propietarios de aparatos eléctricos y electrónicos que los desechen por separado de los residuos municipales de acuerdo con la normativa legal aplicable. El símbolo de un cubo de basura tachado, que se muestra en los aparatos eléctricos y electrónicos de desecho, también indica la obligación recogerlos por separado.



**B. Información sobre la eliminación y los símbolos de un aparato eléctrico basada en la Directiva de la UE 2006/66/UE (en Alemania de acuerdo con la Ley de baterías (BattG); la aplicación puede ser diferente en otros lugares).**



Las pilas y los acumuladores viejos no deben desecharse con la basura doméstica. Como usuario final, está legalmente obligado a devolver las baterías usadas. El símbolo del cubo de basura tachado significa que no puede desechar las baterías viejas en la basura doméstica.

Utilice los puntos de recogida oficiales, por ejemplo los lugares de recogida de los organismos públicos destinados a ello. También puede devolver las baterías usadas a los puntos de venta, siempre que vendan baterías. Si se muestra el símbolo Cd, Hg o Pb debajo del dibujo del cubo de basura tachado, se indica que la batería contiene cadmio, mercurio o plomo. Se trata de metales pesados tóxicos que no solo plantean riesgos importantes para el medioambiente sino también para la salud humana.

## Recycling loop



El material de empaque puede trasladarse de nuevo al ciclo de materias primas. Deshágase del material de embalaje de acuerdo a las normativas legales. Puede encontrar información en los sistemas de recogida y retorno de residuos de su comunidad.



# Manuel

Chère clientèle,

Nous sommes ravis que vous ayez choisi un appareil de la gamme de produits SPORTSTECH. Avec les équipements sportifs de SPORTSTECH, vous obtenez la plus haute qualité et la meilleure technologie.

Afin d'utiliser pleinement le potentiel de votre appareil et de pouvoir l'apprécier pendant de nombreuses années, lisez attentivement ce manuel avant l'utilisation et le début de votre entraînement. Utilisez l'appareil conformément aux instructions.

Nous n'assumons aucune responsabilité pour les dommages résultant d'une mauvaise utilisation ou d'un fonctionnement incorrect.



## AVERTISSEMENT ! Danger en cas d'utilisation inappropriée!



- Assurez-vous que **TOUTES** les personnes utilisant l'appareil ont lu et compris ce manuel d'utilisation. Conservez ce manuel à proximité de l'appareil.

- Respectez **TOUS** les conseils de sécurité de ce manuel.

- Ne faites **JAMAIS** d'efforts excessifs pour vous-même ou pour d'autres personnes lorsque vous utilisez l'appareil.

## Contenu

1. Contenu de l'emballage .....	33
2. Données techniques .....	33
3. Vue éclatée/ liste des pièces détachées.....	33
4. Conseils de sécurité .....	34
5. Installation et déplacement .....	36
5.1 Installation.....	36
5.2 Positionnement.....	36
5.3 Réglage du câble de traction .....	37
<b>SPORTSTECH LIVE</b> App.....	37
6. Nettoyage et entretien .....	38
6.1 Nettoyage .....	38
6.2 Entretien.....	38
7. Mise au rebut.....	39

*Ce manuel représente la situation à la date de publication.*

*Il est susceptible d'être modifié sans préavis et de contenir des erreurs ou des omissions.*

# 1. Contenu de l'emballage

Rudergerät, Handbuch, Rudergriff, 2x Karabiner

## 2. Données techniques

MACHINE	
Poids	18.8kg
Dimensions	139,4 × 43 × 37,8cm
Poids max. utilisateur	120kg
Taille utilisateur compatible	1,60 .. 1,90 m (5.3 .. 6.2 ft)
Combinable avec	sGym Pro



## 3. Vue éclatée/ liste des pièces détachées

- Identifiez la pièce détachée nécessaire à l'aide du dessin et de la liste et notez le numéro.
- Contactez notre service clientèle par e-mail ou par téléphone et indiquez le numéro de la pièce détachée. Vous trouverez les coordonnées au dos du manuel ou sur notre site web.
- Vérifiez avec nos collaborateurs toutes les autres démarches à effectuer.

Le lien suivant vous permet d'accéder à la vue éclatée et la liste des pièces détachées :  
[https://sportstech.link/sGymRower\\_spareparts\\_0625](https://sportstech.link/sGymRower_spareparts_0625)

## 4. Conseils de sécurité



**AVERTISSEMENT ! Danger lié à une utilisation inappropriée !**

- Lisez toutes les instructions et les consignes de sécurité avant d'utiliser l'appareil. Suivez-les attentivement.
- Risque d'atteinte à la santé, voire de mort, en cas d'entraînement inapproprié ou excessif !
- L'appareil ne convient pas à des usages médicaux ou à des applications nécessitant une grande précision.
- Faites également preuve de bon sens pour prévenir les risques.



### EXIGENCES PERSONNELLES

#### EXIGENCES PHYSIQUES GÉNÉRALES

**AVERTISSEMENT ! Risque de dommages pour la santé, voire de mort, en cas d'entraînement inapproprié ou excessif !**

**L'utilisation de l'appareil sollicite fortement le système cardiovasculaire et l'appareil locomoteur.**

- Assurez-vous au préalable que vous ne souffrez d'aucune maladie ou blessure qui vous empêcherait d'utiliser l'appareil. Consultez un médecin si nécessaire, en particulier si vous avez des problèmes connus ou présumés.
- L'intensité de l'utilisation ne doit jamais dépasser la condition physique actuelle de l'utilisateur.
- Soyez attentif aux signaux de votre corps. Les systèmes de mesure du pouls peuvent être imprécis.
- Arrêtez immédiatement l'entraînement si vous ressentez les symptômes suivants : douleurs, sensation d'oppression dans la poitrine, battements cardiaques irréguliers, essoufflement, vertiges ou nausées. Consultez ensuite un médecin.
- Les personnes à mobilité réduite ne peuvent utiliser l'appareil qu'avec un accompagnateur approprié et à faible vitesse.

#### CONDITIONS DE POIDS ET D'ÂGE

- Les enfants ne doivent pas utiliser l'appareil.
- **Le poids maximal autorisé de l'utilisateur est de 120 kg.**



### DÉBALLAGE ET MONTAGE

#### IMMÉDIATEMENT APRÈS LE DÉBALLAGE

- Après le premier déballage, gardez les sacs en plastique et autres à l'écart des enfants et des animaux domestiques.
- Conservez les matériaux d'emballage pendant la période de retour afin de faciliter un éventuel renvoi de la marchandise. Éliminez ensuite les matériaux d'emballage conformément aux réglementations locales (par exemple, recyclage).



### INFORMATIONS GÉNÉRALES

- Tenez les enfants et les animaux domestiques à l'écart de l'appareil d'entraînement pendant son utilisation et son stockage.
- Tenez les liquides à l'écart de l'appareil (par exemple, l'eau potable ou les mains mouillées).
- N'utilisez pas l'appareil à des fins commerciales, mais uniquement pour un usage domestique.
- N'utilisez pas l'appareil à des fins thérapeutiques.

#### AVERTISSEMENT ! Danger en cas d'utilisation incorrecte !

- Lisez toutes les instructions et consignes de sécurité avant d'utiliser l'appareil. Suivez-les attentivement.
- Danger pour la santé, voire mortel, en cas d'entraînement incorrect ou excessif !
- L'appareil n'est pas adapté à des fins médicales ni à des applications nécessitant une grande précision.
- Faites également preuve de bon sens pour éviter tout risque.
- Les enfants et les animaux domestiques doivent être tenus à une distance de sécurité d'au moins 3 m (10 ft) de l'appareil.



## PRÉPARATION DE L'APPAREIL

Avant chaque entraînement, vérifiez que l'appareil est en parfait état. Vérifiez également que toutes les pièces de fixation et les capots de protection sont en place et intacts. N'utilisez jamais l'appareil s'il est endommagé. Dans ce cas, contactez le service clientèle.

- Avant chaque entraînement, vérifiez que les vis de toutes les pièces réglables et de tous les autres raccords sont bien enclenchées et serrées. Resserrez-les si nécessaire.
- Le lieu d'installation et d'utilisation de l'appareil doit répondre aux exigences suivantes :
  - Espace intérieur sec et propre, exempt de substances explosives ou inflammables et de poussière
  - Aucun obstacle ni objet dangereux sous ou à proximité de l'appareil
  - Distance minimale de 2 m (6,6 ft) par rapport aux murs ou autres objets
  - Sol plat, stable et antidérapant ; avec tapis de protection pour les surfaces sensibles
- Vérifiez que l'appareil est aligné horizontalement.



## CONSEILS DE PRÉCAUTION PENDANT L'ENTRAÎNEMENT

- Échauffez-vous toujours suffisamment avant l'entraînement. Échauffez-vous après l'entraînement.
- En cas de douleurs articulaires, de douleurs thoraciques, de nausées, de difficultés respiratoires ou de symptômes similaires, n'continuez pas l'entraînement. Consultez un médecin avant de continuer.
- Portez des vêtements suffisamment ajustés pour éviter qu'ils ne se coincent dans les pièces de la machine. Utilisez un bonnet si vous avez les cheveux longs.



## CONSIGNES APRÈS L'ENTRAÎNEMENT/ LORS DU RANGEMENT

- Après l'entraînement, essuyez la sueur sur l'appareil à l'aide d'un chiffon sec ou légèrement humide. N'utilisez pas de produits nettoyants agressifs.
- Assurez-vous que la plaque signalétique et les autres autocollants sont intacts et lisibles.
- Pour déplacer l'appareil sur ses roulettes, soulevez-le uniquement par la poignée du pied arrière.
- Le lieu de stockage de l'appareil doit répondre aux exigences suivantes :
  - Espace intérieur sec et propre, exempt de substances explosives ou inflammables et de poussière
  - Pas d'exposition directe au soleil
- Protégez l'appareil de la poussière en cas de stockage prolongé.

# Informations complémentaires

## Nos **tutoriels vidéo** pour vous !

Montage, utilisation, démontage.

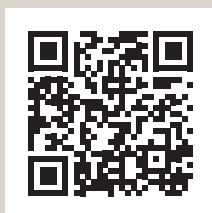

Lien vers les vidéos :  
[https://sportstech.link/sGymRower\\_video](https://sportstech.link/sGymRower_video)

## Vous pouvez aussi nous trouver sur les **réseaux sociaux !**

Retrouve les dernières informations sur les produits, le contenu des entraînements et bien plus encore sur notre :



la page Instagram  
<https://www.instagram.com/sportstech.official/>



la page Facebook  
<https://www.facebook.com/sportstech.de>



## AUTOCOLLANTS DE SÉCURITÉ

Les autocollants de sécurité doivent être placés aux emplacements indiqués dans la figure suivante.

- Assurez-vous qu'ils restent toujours intacts et entièrement lisibles.

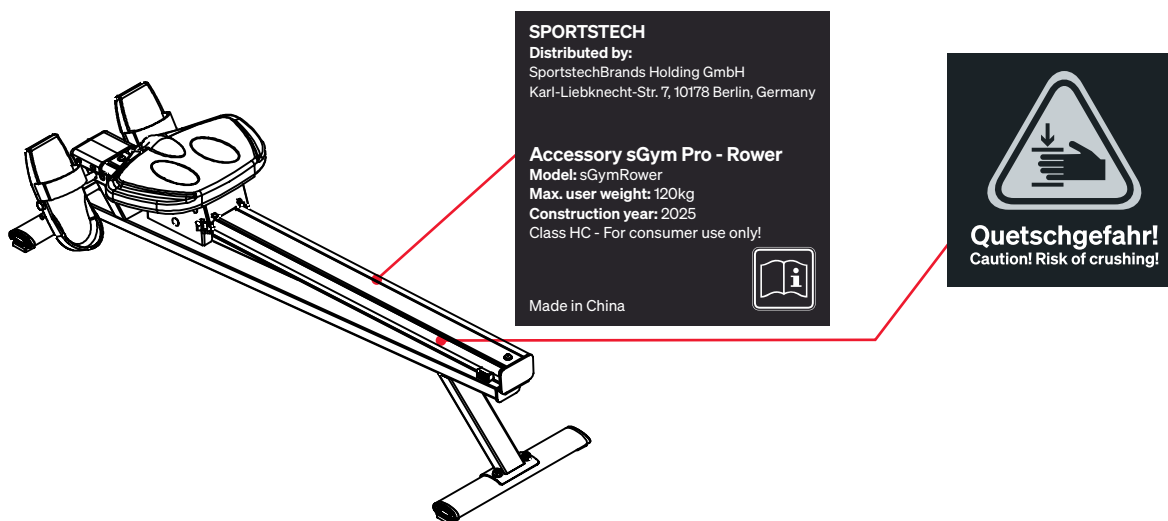

## 5. Installation et déplacement

### 5.1 INSTALLATION

#### Lieu d'installation

Le lieu de montage et le lieu d'utilisation de l'appareil doivent respecter les conditions suivantes :

- Espace intérieur sec et propre, sans substances explosives ou inflammables ni poussière
- Température située dans les limites autorisées pour le fonctionnement (voir les caractéristiques techniques).
- Pas d'obstacles ou d'objets dangereux sous ou à proximité de l'appareil,
- Pas de sources de chaleur ou d'ouvertures de ventilation sous ou à proximité de l'appareil,
- Distance minimale de 2 m (6,6 ft) par rapport aux murs ou aux autres objets,
- Surface plane, solide et antidérapante ; avec tapis de protection pour les surfaces fragiles.

### 5.2 POSITIONNEMENT

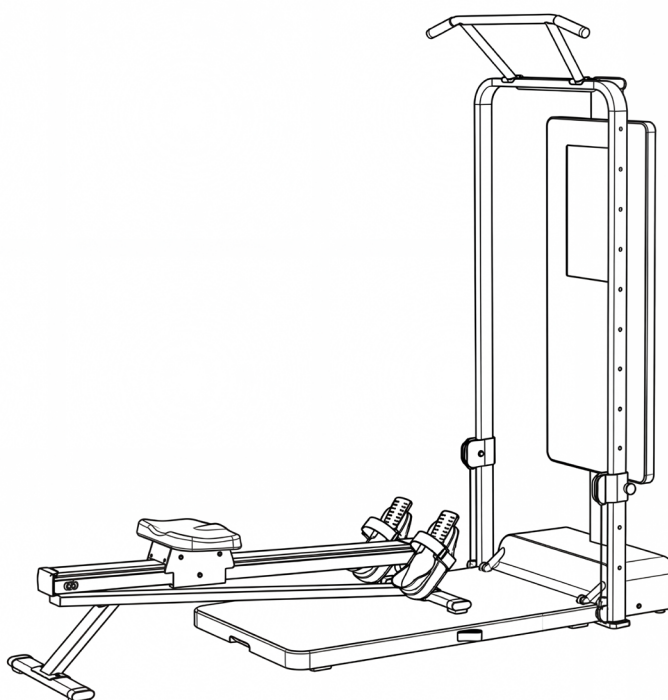

Le sGymRower doit être installé comme indiqué sur l'illustration. Le positionnement exact dépend de la taille de l'utilisateur. Les pieds avant de l'appareil doivent se trouver légèrement devant la ligne marquée sur la plaque de base du sGym. Les pieds arrière de l'appareil se trouvent à environ un demi-mètre derrière la plaque d'entraînement.

### 5.3 RÉGLAGE DU CÂBLE DE TRACTION

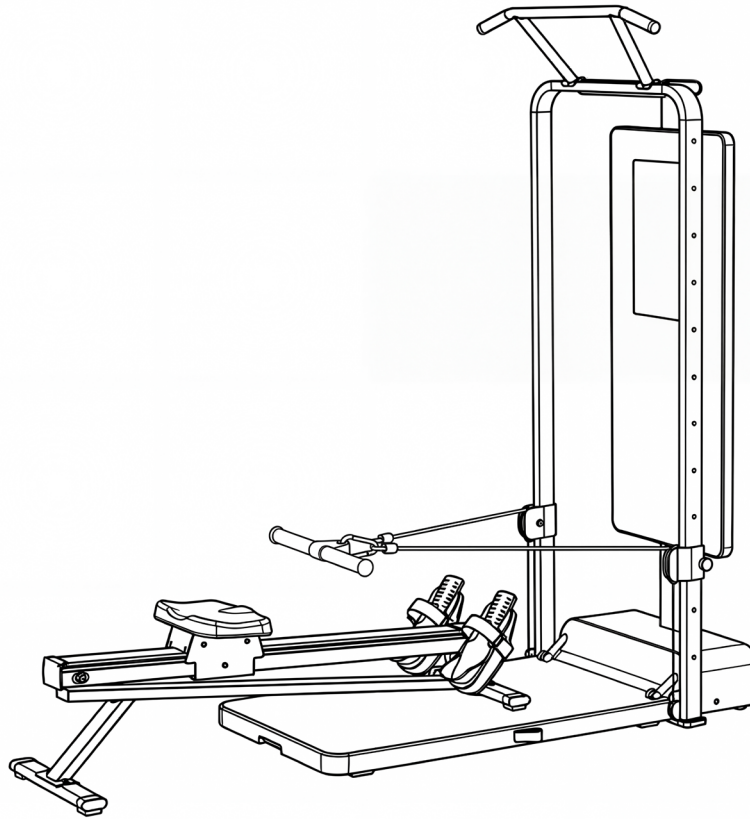

Les deux câbles de traction (gauche et droit) du sGym Pro doivent être fixés à la poignée d'entraînement fournie à l'aide des mousquetons. De plus, le câble de traction du sGym Pro doit être réglé à la hauteur souhaitée. Lors de l'aviron, le câble doit se déplacer parallèlement aux jambes.

#### SPORTSTECH LIVE APP

L'application Sportstech LIVE vous offre entre autres :

- Entraînements individuels par des entraîneurs\* professionnels
- Vidéos de paysages et d'extérieur
- Définir les priorités de la formation
- Données d'entraînement en temps réel
- Historique et métriques de formation
- Se mesurer aux autres en mode compétition - collectionner des trophées en mode classement
- Entraînements indépendants des appareils, par ex. pour le yoga
- Des recettes de cuisine savoureuses et variées
- ...et bien plus encore !

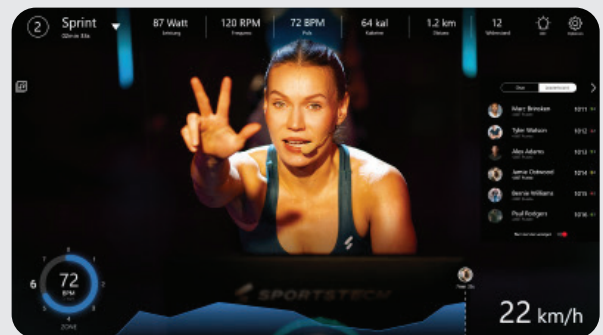

S'informer ici :

<https://www.sportstech.care/hc/de>

## 6. Nettoyage et entretien



**ATTENTION ! Risque de blessures et de dégâts matériels !**

- Ne pas utiliser l'appareil si des pièces sont desserrées ou endommagées.
- Si possible, resserrez les raccords. Si nécessaire, faites effectuer une réparation.
- En cas de doute, contactez le service clientèle.

### 6.1 NETTOYAGE

- Après l'entraînement, essuyez la sueur sur l'appareil à l'aide d'un chiffon sec ou légèrement humide.
- N'utilisez pas de produits nettoyants agressifs. Ne laissez jamais de l'humidité pénétrer dans le boîtier.
- Assurez-vous que la plaque signalétique et les autres autocollants sont intacts et lisibles.

### 6.2 ENTRETIEN

- Avant et après chaque entraînement, vérifiez que l'appareil est en parfait état. Vérifiez également que toutes les pièces de fixation et tous les capots de protection sont en place et intacts.
- Avant chaque entraînement, vérifiez que les vis de toutes les pièces réglables et de tous les autres raccords sont bien enclenchées et serrées. Resserrez-les si nécessaire.
- L'appareil est équipé de roulements étanches. Aucune lubrification n'est nécessaire.

# 7. Mise au rebut

Chers clients,

En tant qu'utilisateur final, vous êtes légalement tenu de collecter les déchets d'équipements électriques et électroniques et de piles ainsi que les accumulateurs séparément des déchets municipaux. Nous voulons vous rendre cela aussi simple que possible. Veuillez noter les informations sur cette page et au dos.



**Indications sur la directive européenne 2012/19/UE (transposée en Allemagne dans la loi sur les appareils électriques et électroniques (ElektroG) ; transposition éventuellement différente ailleurs)**



Nous informons les propriétaires d'équipements électriques et électroniques que les déchets d'équipements électriques et électroniques doivent être collectés séparément des déchets municipaux conformément aux réglementations légales applicables. Le symbole d'une poubelle barrée, qui figure sur les déchets d'équipements électriques et électroniques, indique également l'obligation de les collecter séparément.



**B. Indications relatives à l'élimination et symboles pour un appareil électrique sur la base de la directive européenne 2006/66/UE (en Allemagne, conformément à la loi sur les piles (BattG) ; ailleurs, transposition possible différente)**



Les piles et accumulateurs usagés ne doivent pas être jetés avec les ordures ménagères. En tant qu'utilisateur final, vous êtes légalement tenu de restituer les batteries usagées. Le symbole avec la poubelle barrée signifie que vous n'êtes pas autorisé à jeter les piles usagées dans les ordures ménagères.

Utilisez pour cela les points de collecte officiels, tels que les points de collecte des ordures ménagères publiques. Vous pouvez également rapporter les batteries usagées aux points de vente, à condition qu'ils vendent des batteries. Si le symbole Cd, Hg ou Pb est affiché sous le symbole de la poubelle barrée, c'est une indication que la batterie contient soit du cadmium, du mercure ou du plomb. Ce sont des métaux lourds toxiques qui présentent non seulement des risques importants pour l'environnement mais aussi pour la santé humaine.

## Chaîne du recyclage



Les matériaux d'emballage peuvent être transportés vers le cycle des matières premières. La disposition des matériaux d'emballage, conformément aux dispositions légales. Les informations peuvent être récupérées à partir des systèmes de retour ou de collections.



# Manuale D'uso

## Cari clienti\*,

Siamo lieti che abbiate scelto un dispositivo della gamma SPORTSTECH. Con le attrezzature sportive di SPORTSTECH potrete usufruire della più alta qualità e della più recente tecnologia.

Per sfruttare a pieno il potenziale del dispositivo e poterlo utilizzare per molti anni, raccomandiamo di leggere attentamente questo manuale prima di iniziare l'allenamento. Utilizzare il dispositivo seguendo le istruzioni.

Non ci assumiamo alcuna responsabilità per i danni derivanti da un uso improprio o da un uso errato del dispositivo.



### AVVERTENZA! Pericolo dovuto a un uso improprio!



- Assicurarsi che **TUTTE** le persone che usano l'attrezzo abbiano letto e compreso le presenti istruzioni per l'uso. Tenere questo manuale vicino all'attrezzo.
- Seguire tutte le istruzioni di sicurezza di questo manuale.
- Non sovraccaricare **MAI** se stessi o gli altri quando si usa l'attrezzo.

## Indice

1. Volume di consegna.....	42
2. Dati tecnici.....	42
3. Esploso/ Elenco dei pezzi di ricambio.....	42
4. Istruzioni di sicurezza.....	43
5. Allestimento e spostamento .....	46
5.1 Allestimento .....	46
5.2 Spostamento .....	46
5.3 Regolazione del cavo di trazione .....	47
<b>SPORTSTECH LIVE</b> App .....	47
6. Pulizia & Manutenzione.....	48
6.1 Pulizia .....	48
6.2 Manutenzione .....	48
7. Smaltimento .....	49

# 1. Volume di consegna

Rudergerät, Handbuch, Rudergriff, 2x Karabiner

## 2. Dati tecnici

MACCHINA	
Peso	18.8kg
Dimensioni	139,4 × 43 × 37,8cm
Peso massimo utente	120kg
Peso ideale utente	1,60 .. 1,90 m (5.3 .. 6.2 ft)
Abbinabile con	sGym Pro



### 3. Esploso/ Elenco dei pezzi di ricambio

- Con il disegno e l'elenco, identificare il pezzo di ricambio richiesto e annotarne il numero.
- Contattare il nostro servizio clienti via e-mail o per telefono, indicando il numero del pezzo di ricambio. I dati di contatto sono riportati sul retro del manuale o sul nostro sito web.
- Si prega di chiarire tutti i passaggi successivi con il nostro personale.

Al seguente link troverete l'esploso e l'elenco delle parti di ricambio:  
[https://sportstech.link/sGymRower\\_spareparts\\_0625](https://sportstech.link/sGymRower_spareparts_0625)

## 4. Istruzioni di sicurezza



### AVVERTENZA! Pericolo dovuto a un uso improprio!

- Prima di utilizzare il dispositivo, leggere tutte le istruzioni e le note di sicurezza. Seguirle attentamente.
- Pericolo di danni alla salute o addirittura di morte a causa di un allenamento improprio o eccessivo!
- Il dispositivo non è adatto a scopi medici e ad applicazioni di alta precisione.
- Applicare anche il buon senso per evitare rischi.



### REQUISITI PERSONALI

#### REQUISITI FISICI GENERALI

**ATTENZIONE! Rischio di danni alla salute o addirittura di morte in caso di allenamento improprio o eccessivo!**

**L'uso dell'attrezzo è faticoso per il sistema circolatorio e l'apparato locomotore.**

- Assicurarsi preventivamente di non soffrire di malattie o lesioni che impediscano l'uso dell'attrezzo. Se necessario, consultare un medico, in particolare in caso di problemi noti o sospetti.
- L'intensità dell'allenamento non deve mai superare l'attuale forma fisica dell'utente.
- Prestare attenzione ai segnali del corpo. I sistemi di misurazione del battito cardiaco possono essere imprecisi.
- Interrompere immediatamente l'allenamento in caso di sintomi quali: dolore, senso di oppressione al petto, battito cardiaco irregolare, respiro affannoso, vertigini o nausea. Consultare successivamente un medico.
- Le persone con capacità limitate possono utilizzare l'attrezzo solo sotto la supervisione di una persona adatta e a bassa velocità.

#### CONDITIONS DE POIDS ET D'ÂGE

- I bambini non devono utilizzare l'apparecchio.
- **Il peso massimo consentito dell'utente è di 120 kg.**



### DISIMBALLAGGIO E ASSEMBLAGGIO

#### SUBITO DOPO IL DISIMBALLAGGIO

- Dopo il primo disimballaggio, tenere i sacchetti di plastica e simili lontani dalla portata dei bambini e degli animali domestici.
- Conservare il materiale di imballaggio durante il periodo di restituzione per facilitare un eventuale reso della merce. Smaltire successivamente il materiale di imballaggio in conformità con le normative locali (ad es. riciclaggio).



### NOTE GENERALI

- Tenere i bambini e gli animali domestici lontani dall'attrezzo durante l'uso e anche durante lo stoccaggio.
- Tenere i liquidi lontani dall'attrezzo (ad es. acqua potabile o mani bagnate).
- Non utilizzare l'attrezzo per scopi commerciali, ma solo per uso domestico.
- Non utilizzare l'attrezzo per scopi terapeutici.

#### AVVERTENZA! Pericolo di uso improprio!

- Leggere tutte le istruzioni e le avvertenze di sicurezza prima di utilizzare l'attrezzo. Attenersi scrupolosamente alle istruzioni.

Continua dalla pagina precedente

- Pericolo di danni alla salute o addirittura di morte in caso di allenamento improprio o eccessivo!
- L'attrezzo non è adatto per scopi medici e applicazioni che richiedono un'elevata precisione.
- Usare il buon senso per evitare rischi.
- Tenere bambini e animali domestici ad una distanza di sicurezza di almeno 3 m (10 ft) dall'attrezzo.



## PREPARARE IL DISPOSITIVO

Prima di ogni allenamento, verificare che l'attrezzo sia in perfette condizioni. Controllare anche che tutti i dispositivi di fissaggio e le coperture di protezione siano montati e intatti. Non utilizzare mai l'attrezzo se è danneggiato. In tali casi, contattare il servizio di assistenza clienti.

- Prima di ogni allenamento, verificare che le viti di tutte le parti regolabili e di tutti gli altri collegamenti siano bloccate e serrate. Se necessario, serrarle.
- Il luogo di installazione e di utilizzo dell'attrezzo deve soddisfare i seguenti requisiti:
  - Ambiente interno asciutto e pulito, privo di sostanze esplosive o infiammabili e polvere
  - Nessun ostacolo o oggetto pericoloso sotto o vicino all'attrezzo
  - Distanza minima da pareti o oggetti 2 m (6,6 ft)
  - Superficie piana, solida e antiscivolo; con tappetino protettivo per superfici delicate
- Verificare che l'apparecchio sia allineato orizzontalmente..



## PRECAUZIONI DURANTE L'ALLENAMENTO

- Effettuare sempre un riscaldamento adeguato prima dell'allenamento. Effettuare un defaticamento dopo l'allenamento.
- In caso di dolori articolari, dolori al petto, nausea, difficoltà respiratorie o simili, non continuare l'allenamento. Consultare un medico prima di continuare.
- Indossare indumenti abbastanza aderenti da evitare che vengano impigliati nelle parti della macchina. Utilizzare una protezione per i capelli se si hanno capelli lunghi.



## MISURE DOPO L'ALLENAMENTO / DURANTE LO STOCCAGGIO

- Dopo l'allenamento, rimuovere il sudore dall'attrezzo con un panno asciutto o leggermente umido. Non utilizzare detergenti aggressivi.
- Assicurarsi che la targhetta identificativa e gli altri adesivi siano intatti e leggibili.
- Per spostare l'attrezzo sui rulli, sollevarlo solo dalla maniglia del piedistallo posteriore.
- Il luogo di stoccaggio dell'attrezzo deve soddisfare i seguenti requisiti:
  - Ambiente interno asciutto e pulito, privo di sostanze esplosive o infiammabili e polvere
  - Nessuna esposizione diretta alla luce solare
- Proteggere dalla polvere in caso di stoccaggio prolungato.

## Ulteriori informazioni

### I nostri **video tutorial** per voi!

Montaggio, utilizzo, smontaggio.



Link ai video:  
[https://sportstech.link/sGymRower\\_video](https://sportstech.link/sGymRower_video)

### Ci siamo anche **sui social!**

Scopri le ultime novità sui prodotti, contenuti per l'allenamento e molto altro ancora sul nostro:



pagina Instagram  
<https://www.instagram.com/sportstech.official/>



pagina Facebook  
<https://www.facebook.com/sportstech.de>



## ADESIVI DI SICUREZZA

Gli adesivi di sicurezza devono essere posizionati nelle posizioni indicate nella figura seguente.

- Assicurati che siano sempre integri e completamente leggibili.



## 5. Allestimento e spostamento

### 5.1 ALLESTIMENTO

#### Luogo di allestimento

Il luogo di installazione e di utilizzo dell'unità deve soddisfare questi requisiti:

- Area interna asciutta e pulita, priva di sostanze esplosive o infiammabili e di polvere.
- Temperatura all'interno dell'intervallo consentito per il funzionamento (vedere i dati tecnici).
- Non ci sono ostacoli o oggetti pericolosi sotto o vicino all'unità,
- Non ci sono fonti di calore o aperture di ventilazione sotto o vicino all'unità,
- Distanza minima da pareti o oggetti 2 m (6,6 ft),
- Superficie piana, solida e antiscivolo; con tappetino di protezione per le superfici sensibili.

### 5.2 SPOSTAMENTO

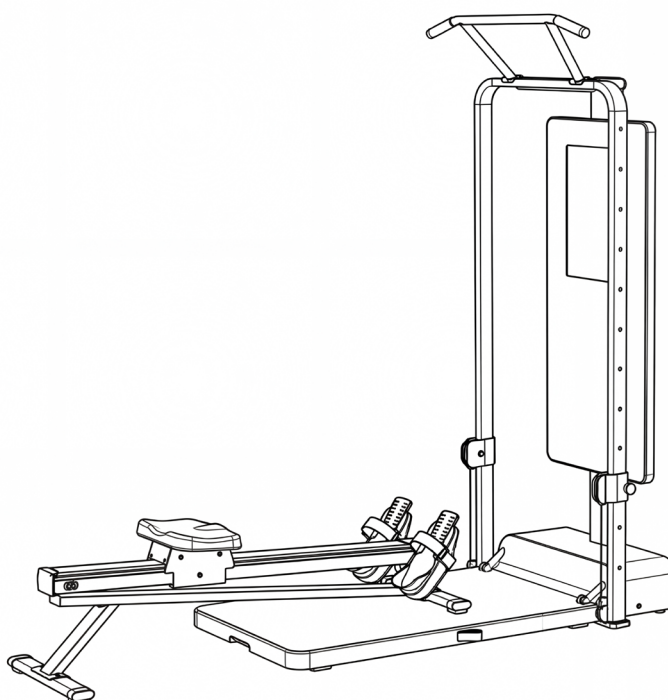

Il sGymRower deve essere installato come mostrato in figura. Il posizionamento esatto dipende dall'altezza dell'utente. Les pieds avant de l'appareil doivent se trouver légèrement devant la ligne marquée sur la plaque de base du sGym. Les pieds arrière de l'appareil se trouvent à environ un demi-mètre derrière la plaque d'entraînement.

### 5.3 REGOLAZIONE DEL CAVO DI TRAZIONE

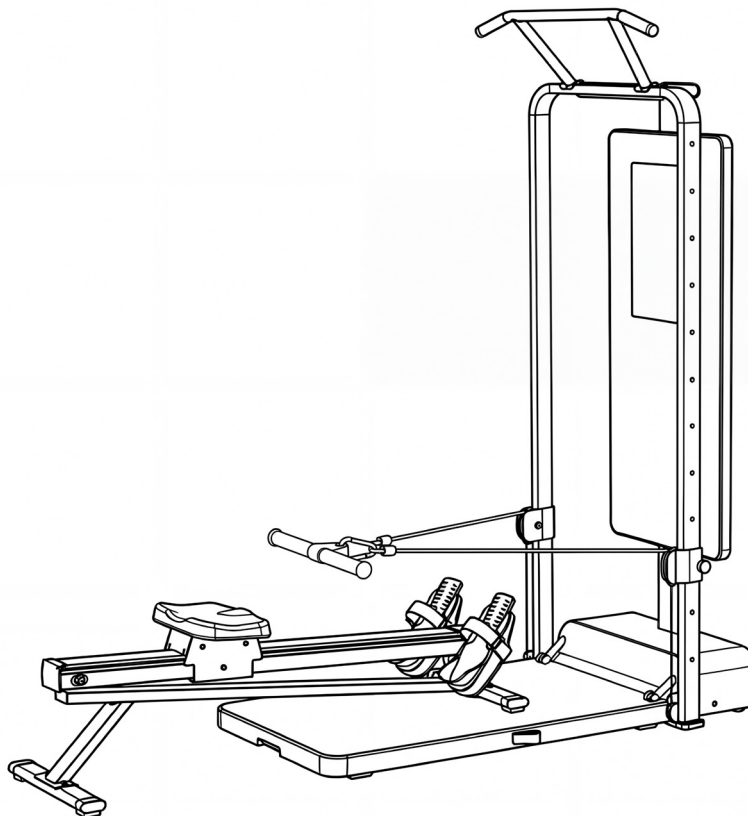

Les deux câbles de traction (gauche et droit) du sGym Pro doivent être fixés à la poignée d'entraînement fournie à l'aide des mousquetons. De plus, le câble de traction du sGym Pro doit être réglé à la hauteur souhaitée. Lors de l'aviron, le câble doit se déplacer parallèlement aux jambes.

#### SPORTSTECH LIVE APP

L'App Sportstech LIVE, tra le altre cose, vi offre anche:

- Allenamenti personalizzati da e con allenatori professionisti
- Video emozionanti di paesaggi e attività all'aperto
- Allenamenti con determinati e precisi traguardi personali
- Dati dell'allenamento in tempo reale
- Cronologie e statistiche degli allenamenti
- Prove, gare e competizioni con o contro altri con accumulo di trofei in modalità classifica
- Allenamenti indipendenti dalle attrezzature come, ad esempio, Yoga
- Ricette di cucina deliziose e varie
- ...e molto altro ancora!

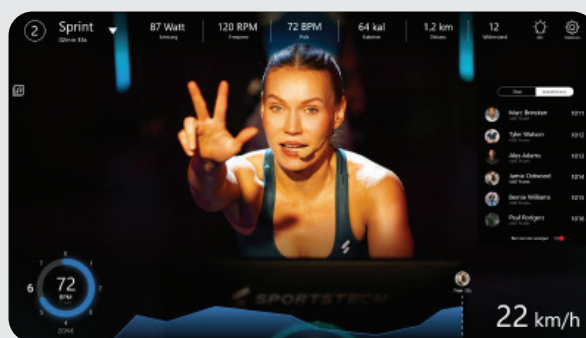

Per maggiori informazioni vai a questo link:  
<https://www.sportstech.care/hc/de>

## 6. Pulizia & Manutenzione



**ATTENZIONE! Rischio di lesioni e danni materiali!**

- Non utilizzare mai l'unità se i componenti sono allentati o danneggiati.
- Se possibile, stringere i collegamenti. Se necessario, provvedere alla riparazione.
- In tutti i casi di dubbio, contattare il servizio clienti.

### 6.1 PULIZIA

- Dopo l'allenamento, rimuovere il sudore dall'attrezzo con un panno asciutto o leggermente umido.
- Non utilizzare detergenti aggressivi. Non lasciare mai penetrare umidità nell'alloggiamento.
- Assicurarsi che la targhetta identificativa e gli altri adesivi siano intatti e leggibili.

### 6.2 MANUTENZIONE

- Prima e dopo ogni allenamento, verificare che l'attrezzo sia in perfette condizioni. Verificare anche che tutti i componenti di fissaggio e le coperture di protezione siano montati e intatti.
- Prima di ogni allenamento, verificare che le viti di tutte le parti regolabili e di tutti gli altri collegamenti siano bloccate e serrate. Se necessario, serrarle.
- L'attrezzo è dotato di cuscinetti sigillati. Non è necessaria alcuna lubrificazione.

# 7. Smaltimento

## Cari clienti,

In qualità di consumatori finale, siete obbligati per legge a raccogliere i rifiuti di apparecchiature elettriche ed elettroniche, batterie e ricaricatori, separatamente dai rifiuti urbani. Vogliamo rendere questa operazione il più semplice possibile per i nostri clienti. Vi preghiamo quindi di prendere nota di tutte le informazioni contenute in questa pagina e sul retro.



**Informazioni sulla direttiva UE 2012/19/UE (attuata in Germania nella legge sulle apparecchiature elettriche ed elettroniche (ElektroG); l'attuazione può differire altrove)**



Informiamo i proprietari di apparecchiature elettriche ed elettroniche che, in conformità con le norme legali applicabili, le vecchie apparecchiature elettriche devono essere raccolte separatamente dai rifiuti urbani. Il simbolo di un bidone della spazzatura barrato, che compare sui rifiuti di apparecchiature elettriche ed elettroniche, indica anche l'obbligo di raccogliarli separatamente dai rifiuti urbani.



**B. Informazioni sullo smaltimento e sui simboli per un apparecchio elettrico basato sulla direttiva UE 2006/66/UE (in Germania secondo la legge sulle batterie (BattG); l'implementazione può differire altrove).**



Le vecchie batterie e accumulatori non possono essere smaltiti come rifiuti domestici. In qualità di proprietario della batteria, si è legalmente obbligati a restituire le batterie usate. Il simbolo con il bidone della spazzatura barrato significa che non è consentito smaltire le batterie vecchie nei rifiuti domestici.

Utilizzare i punti di raccolta ufficiali per smaltirli, come i punti di raccolta della società che si occupa dei rifiuti pubblici. Può restituire anche le batterie usate in alcuni punti vendita al dettaglio, a condizione che vendano batterie. Se sotto il simbolo del bidone della spazzatura barrato viene visualizzato il simbolo Cd, Hg o Pb, significa che la batteria contiene cadmio, mercurio o piombo. Si tratta di metalli pesanti tossici che non solo comportano rischi significativi per l'ambiente ma anche per la salute umana.

## Riciclaggio dei rifiuti



Il materiale di imballaggio può essere riciclato. Smaltire il materiale di imballaggio in conformità alle disposizioni di legge. Per informazioni dettagliati rivolgersi alla società addetta alla raccolta di rifiuti pubblici oppure ai centri di raccolta differenziata.



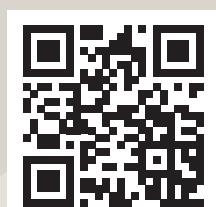

**Sportstech  
Fitness**

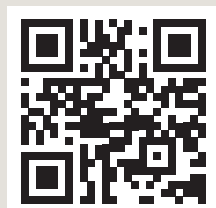

<https://www.sportstech.de/>





**Bluewheel  
Electromobility**

<https://www.bluewheel.de/>

**Verkauf durch / Distributed by / Distribuido por / Distribué / Distribuito da / Verkoop via**

 Sportstech Brands Holding GmbH  
Karl-Liebknecht-Str. 7  
10178 Berlin, Germany  
 [www.sportstech.de](http://www.sportstech.de)

 +49 30 23 59 600

SERVICE:  [service@sportstech.care](mailto:service@sportstech.care)

 [www.sportstech.care](http://www.sportstech.care)

