

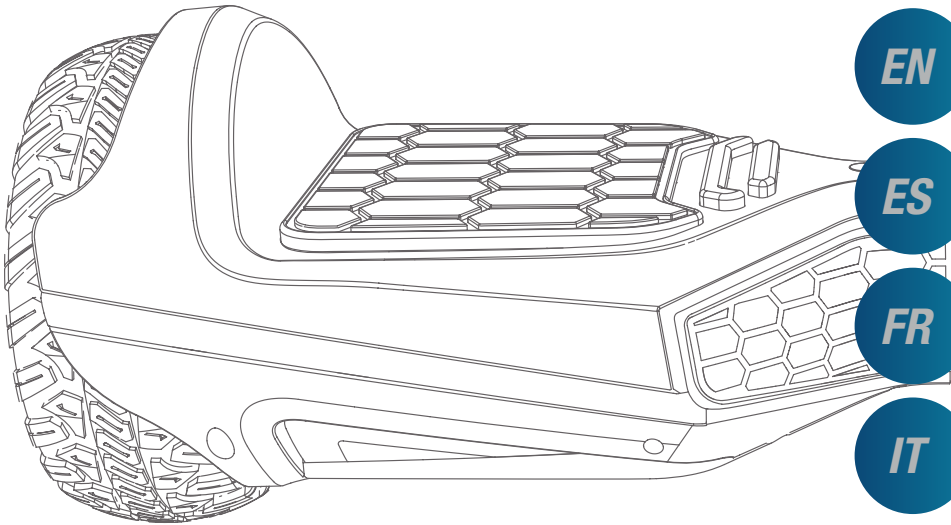

BLUEWHEEL
ELECTROMOBILITY



DE

EN

ES

FR

IT

NL

HX360

Self Balancing Scooter

BENUTZERHANDBUCH

DEUTSCH

Liebe Kund*innen,

wir freuen uns, dass Sie sich für ein BLUEWHEEL Hoverboard entschieden haben. Unsere Sportgeräte bieten Ihnen hohe Qualität und neue Technologie.

Um die Leistungsfähigkeit des Gerätes voll nutzen zu können und viele Jahre Freude an Ihrem Gerät zu haben, lesen Sie bitte vor der Inbetriebnahme und dem Beginn des Trainings dieses Benutzerhandbuch sorgfältig durch und verwenden Sie das Gerät den Anweisungen entsprechend.

Die Betriebssicherheit und die Funktion des Gerätes können nur dann gewährleistet werden, wenn die Sicherheitshinweise in diesem Benutzerhandbuch beachtet werden. Wir übernehmen keine Haftung für Schäden, die durch unsachgemäßen Gebrauch bzw. fehlerhafte Bedienung entstehen.



- **Stellen Sie sicher, dass ALLE Personen, die das Gerät verwenden, diese Bedienungsanleitung gelesen und verstanden haben.**
- **Bewahren Sie diese Anleitung in der Nähe des Geräts auf.**
- **Befolgen Sie ALLE Sicherheitshinweise in diesem Handbuch.**



Dieses Handbuch entspricht dem Stand bei Drucklegung. Änderungen ohne Vorankündigung sowie Fehler und Auslassungen vorbehalten. Abweichungen in Form oder Farbe haben keinen Einfluss auf die beschriebenen Funktionen.

Stand: 01.08.2022

Unsere **Video Tutorials** für dich!

1. QR-Code scannen
2. Videos anschauen
3. Schnell und sicher starten



Link zu den Videos:
https://service.innovamaxx.de/hx360_video

Uns gibt es auch auf **Social Media!**

Die neuesten Produktinfos, Trainingsinhalte uvm. auf unserer:



Instagram-Seite



<https://www.instagram.com/bluewheel.official/>

Facebook-Seite



<https://www.facebook.com/bluewheelberlin>

Unsere **Marken** - Entdecken Sie viele weitere interessante Produkte:

Sportstech Fitness



<https://www.sportstech.de/>

**Bluewheel
Electromobility**

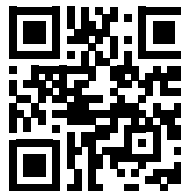

<https://www.bluewheel.de/>

INHALTSVERZEICHNIS

EXPLOSIONSZEICHNUNG / ERSATZTEILLISTE	5
WICHTIGE HINWEISE ZUR SICHERHEIT	6
TECHNISCHE DATEN	10
APPLIKATION (APP)	11
BEDIENUNG DES GERÄTES	12
FAHREN MIT DEM BLUEWHEEL HOVERBOARD	16
REINIGUNG, AUFBEWAHRUNG, WARTUNG	18
FEHLERBEHEBUNG	19
ENTSORGUNG	20
DECLARATION OF CONFORMITY	122

EXPLOSIONSZEICHNUNG / ERSATZTEILLISTE

Unter folgendem Link
finden Sie die Explosionszeichnung
und die Ersatzteile-Liste:

https://service.innovamaxx.de/hx360_spareparts



KONFORMITÄTSERKLÄRUNG

Hiermit erklärt Sportstech Brands Holding GmbH, dass das Gerät den einschlägigen Normen und Vorschriften entspricht. Der vollständige Text der Konformitätserklärung ist unter folgender Internetadresse verfügbar:

https://service.innovamaxx.de/hx360_conformity



DE

WICHTIGE HINWEISE ZUR SICHERHEIT

WARNUNG! Die Nutzung des Geräts (Hoverboard) birgt das Risiko schwerer Verletzungen durch Stürze und Kollisionen. Sie können unter anderem durch Beachtung dieser Betriebsanleitung deutlich vermindert, jedoch niemals ganz ausgeschlossen werden.

Die Nutzung des Geräts erfolgt immer auf eigene Gefahr und Verantwortung. Die Sportstech Brands Holding GmbH haftet nicht für Schäden oder Verletzungen, die Unfällen oder aus der falschen Benutzung des Gerätes resultieren.

WICHTIG! Bitte sorgfältig lesen und für späteres Nachschlagen aufbewahren.



Persönliche Voraussetzungen

- Das Gerät (Hoverboard) darf **nur** von Menschen genutzt werden, die die Umgebung **gut erfassen** können und auch auf plötzlich veränderte Situationen angemessen **reagieren** können.
- Jede Person, die das Gerät nutzt, muss sich ausreichend **vorbereitet** haben, um die Gefahren der Nutzung so weit wie möglich zu reduzieren. Unbedingt erforderlich ist es, das Gerät sicher anhalten und verlassen zu können.
- Das Gerät darf immer nur so verwendet werden, wie es den **aktuellen Fähigkeiten** des Nutzers entspricht. Das Lernen braucht viel Zeit.
- Das Gerät darf nicht von Kindern unter 7 Jahren benutzt werden.
- Kinder und Jugendliche unter 14 Jahren oder Untrainierte müssen immer von einer geeigneten **Begleitperson** unterstützt werden.
- Schwangere Frauen oder Menschen mit bestehenden Erkrankungen und Verletzungen, für die Überanstrengung und Stürze ein erhöhtes Risiko darstellen, dürfen das Gerät nicht benutzen.
- Das Gerät darf nicht unter Medikamenten- oder Alkoholeinfluss oder anderweitig eingeschränkter Aufmerksamkeit verwendet werden.
- Das zulässige Nutzergewicht liegt zwischen 20 kg (44 lb) und 100 kg (220 lb).



Allgemeine Einsatzbedingungen

- Das Gerät darf nur zur **Fortbewegung in der Freizeit** genutzt werden. Das Gerät ist **nicht** zugelassen für gewerbliche Zwecke, etwa Vermietung. Es darf zudem **nicht für akrobatische Zwecke** verwendet werden.
- Das Gerät darf nicht im öffentlichen Straßenland oder Menschenansammlungen verwendet werden. Der Einsatz ist nur auf Privatgrundstücken erlaubt.
- Nicht genehmigte Objekte und Umbauten an Gerät und Zubehör sind verboten.
- Die via App erreichbaren **Grundeinstellungen** (*Antriebskraft, Lenk-Empfindlichkeit Maximal-Geschwindigkeit* usw.) oder **allgemeinen Modi** (z.B. *Anfänger, Normal, Profi*) müssen unbedingt **immer dem Trainingsstand des aktuellen Nutzers**

entsprechen. Sie dürfen den Nutzer niemals überfordern.

- Vorgewählte Maximal- und reale Fahrgeschwindigkeit dem Können des Nutzers, dem Fahrweg und den Umgebungsbedingungen anpassen. **Die Geschwindigkeit von 12 km/h sollte nie überschritten werden. Anfänger sollten max. 6km/h fahren, Fortgeschrittene max. 8km/h.**



Wechselnde Umgebungsbedingungen

- Gerät nur tagsüber und bei guten Sicht- und Wetterverhältnissen verwenden. Nicht bei Regen, Schnee oder Eis verwenden.
Nur im zugelassenen Temperaturbereich verwenden.
- Gerät nur auf ebenen und trockenen Flächen verwenden. Unter anderem folgende Untergründe dürfen **nicht befahren** werden, sondern müssen langsam **umfahren** oder **umgangen** werden:
 - Feuchte oder nasse Bereiche; verschneite oder vereiste Bereiche
 - unregelmäßige Untergründe mit Hindernissen und/oder weichem Boden
 - schiefe Flächen, Bordsteine, Treppenstufen oder ähnliches.
- Hindernisse nicht überspringen.



Unmittelbar vor jeder Nutzung sicherstellen

- Das Gerät wird auch im normalen Gebrauch stark beansprucht. Daher vor und nach jeder Nutzung **auf einwandfreien Zustand sichtbar prüfen:**
 - Alle **Verbindungen** müssen fest sein. Das Gerät muss frei von Schäden sein. Besonders an stark beanspruchten Stellen (Rahmen, Aufhängung usw.) auf **Zeichen von Ermüdung** achten (Risse, Kratzer, Verfärbungen, Verformungen). Die **Lenkeinstellung** muss korrekt sein.
- Verwenden Sie das Gerät **bei möglichen Schäden nicht weiter**, sondern kontaktieren Sie den Kundendienst.
- Gerät auf ausreichenden Ladezustand prüfen (deutlich über 10%).
- Gerät nur mit geeigneter **Schutzausrüstung und Kleidung** verwenden (mindestens Schutzhelm, Handschuhe, Knie- und Ellbogenschützer, festes Schuhwerk).



Fahren mit dem Gerät (Hoverboard)

- Immer vorsichtig und mit angemessener Geschwindigkeit fahren: Ein gefahrloses Anhalten muss auch bei unvorhergesehenen Situationen immer möglich sein. Die Höchstgeschwindigkeit beträgt 12 km/h. Bei Erreichen ertönt ein Warnton.
- Immer mit voller Aufmerksamkeit fahren. Laute Musik vermeiden. Smartphones und Ähnliches nur im Stillstand nutzen.
- Immer beachten, dass das Gerät keine Bremse hat, sondern nur durch Gewichtsverlagerung angehalten werden kann. Steigen Sie nur nach hinten ab. Beachten Sie, dass das Gerät dann noch etwas weiter rollt.
- Gerät nicht mit mehr als einer Person verwenden.



Fortsetzung auf Folgeseite

- Gerät nicht für den Transport von Objekten oder Tieren verwenden.
- Immer ausreichende Abstände zu Anderen einhalten. Rechtzeitig auf sich aufmerksam machen. Immer rücksichtsvoll fahren.
- Gerät mit beiden Füßen nutzen. Keine langen Strecken rückwärts fahren. Keine schnellen Wendemanöver durchführen.
- Gerät vor dem Hochheben vom Boden unbedingt ausschalten, um Verletzungen durch drehende Räder zu verhindern.
- Während der Fahrt blinkt bei einem Ladezustand unter 15% die LED-Anzeige und ein Signalton ertönt. **Beobachten** Sie den Akkustand dann permanent.
- **ACHTUNG:** Wenn die Akkuladung zu niedrig ist, ertönt ein Signalton. In diesem Fall oder bei einem Akkustand **unter 10% halten Sie sofort an** und steigen Sie vom Gerät. **Schalten Sie das Gerät aus.** Andernfalls besteht das Risiko von Stürzen durch plötzlichen Stopp und von Schäden an Akku und Gerät. Laden Sie den Akku bald, jedoch nicht direkt nach einer Fahrt auf.



HINWEISE ZUR SICHERHEIT DER BATTERIE

Einsatzbedingungen

- Hoverboard vor starker Sonnen-Einstrahlung, Hitze und Feuer schützen: Explosionsgefahr.
- Temperaturbereiche:
 - **FAHREN: von -10°C bis +45°C**
Reichweite und Leistung des Akkus nehmen bei Kälte stark ab.
 - **LAGERN UND AUFLADEN: +10°C bis +45°C**
Siehe hierzu auch Abschnitt "Technische Daten des Gerätes".

Ladezustand

- Meist wird das Produkt teilweise geladen geliefert. Lassen Sie es zunächst in diesem Zustand, bis es benutzt werden soll.
- In jedem Fall **nach 30 Tagen** ohne Nutzung den Akku **vollständig aufladen**, da er sich selbst entlädt. Im entladenen Zustand kann der Akku kaputtgehen.

Ladevorgang

- Zum Aufladen der Batterie ausschließlich **mitgeliefertes Ladegerät** benutzen.
- Laden Sie das Gerät **nicht direkt nach einer Fahrt** auf. Lassen Sie das Gerät vor dem Laden eine Stunde abkühlen.
- Ladevorgang nur in **trockenen Innenräumen** mit **guter Belüftung** durchführen.
- Ladegerät und Hoverboard auf **feuerfesten Untergrund** (z.B. Fliesenboden) stellen. In der Nähe dürfen sich keine entzündlichen oder brennbaren Stoffe befinden.
- Ladevorgang **nicht unbeaufsichtigt** und nicht über Nacht ablaufen lassen.
- Wenn Sie einen ungewöhnlichen Geruch wahrnehmen oder sich die Batterie

erhitzt, stoppen Sie sofort den Ladevorgang. Kontaktieren Sie den Kundendienst.

Sonstiges

- **Niemals das Hoverboard öffnen.** Falls das Hoverboard beschädigt ist, niemals ins Innere des Gehäuses fassen.
- Lassen Sie **nur Fachpersonal** die Batterie entfernen oder austauschen.
- Bei der Entsorgung muss die Batterie durch Fachpersonal getrennt vom Hoverboard entsorgt werden. Lesen Sie hierzu bitte Punkt 5, "Entsorgung".



HINWEISE ZU SICHERHEIT DES BATTERIE-LADEGERÄTES

Einsatzbedingungen

- Das Ladegerät ausschließlich zum Aufladen des Hoverboards nutzen.
- Kinder und Menschen mit eingeschränkten körperlichen, sensorischen oder mentalen Fähigkeiten dürfen das Gerät nur unter Aufsicht verwenden.
- Ladegerät **von Feuchtigkeit und Nässe fernhalten.** Ladegerät niemals nass reinigen oder in Wasser tauchen.
- Prüfen Sie, dass das Ladegerät für die **Netzspannung** vor Ort geeignet ist.

Ladevorgang

- Prüfen Sie Ladegerät und Kabel vor jedem Ladevorgang auf **einwandfreien Zustand und Sauberkeit.** Ladevorgang nur durchführen, wenn Ladegerät, Kabel, Anschlüsse und Hoverboard vollständig intakt, sauber und trocken sind.
- Bei sichtbaren Schäden an Ladegerät oder Kabel den Kundendienst kontaktieren.
- Sicherstellen, dass alle **Kabel fest verbunden** sind. Kabel so legen, dass sie keine Stolpergefahr bilden.
- Beim Ladevorgang Ladegerät niemals abdecken, nicht in enge Bereiche und nicht in die Nähe von Wärmequellen stellen: **Überhitzung vermeiden.**
- Nach dem Ladevorgang das Ladegerät vom Stromnetz und vom Hoverboard trennen. Niemals an den Kabeln, sondern immer am Stecker ziehen.
- Ladegerät vor dem Transportieren oder Lagern abkühlen lassen.

Sonstiges zum Ladegerät

- Ladegerät nach Herabfallen, Schlägen oder Stößen vor der Weiterverwendung vom Kundendienst prüfen lassen.
- Ladegerät niemals öffnen. Für Reparaturen autorisierten Kundendienst beauftragen.
- Beachten Sie auch den Abschnitt "Entsorgung" dieser Betriebsanleitung.



WEITERE HINWEISE

- **ERSTICKUNGSGEFAHR!** Kunststoffverpackungen von Kindern fernhalten!



TECHNISCHE DATEN

Bluewheel Scooter

Modell	HX360
Eingang	29,4 V DC, 1,5 A
Maße (Verpackung)	635 x 235 x 225 mm
Maße (Produkt)	605 x 190 x 186 mm
Nettogewicht (Produkt)	8 kg
Gesamtgewicht	9,6 kg
Tragkraft	min. 20 kg (44 lb) bis max. 100 kg (220 lb)
max. erreichbare Höchstgeschwindigkeit	12 km/h
Betriebstemperatur	-10 °C - +45 °C

Batterien

Modell	EL-0702U
Typ	Lithium-ion Battery
Spannung	29,4 V DC
Kapazität	4 Ah, 100,8 Wh
Hersteller	DONGGUAN CHY BATTERY TECHNOLOGY CO.,LTD No. 2, Qinghe Road, HuangJingKeng Village, HuangJiang Town, DongGuan City

Netzteil

Name oder Handelsmarke des Herstellers, Handelsregisternummer und Anschrift	E-Link Technology Co., LTD - Plant 8-4 , Tong Fuyu Industrial Park, Ai`qun road, Shangwu Community, Shi`yan Street, Bao`an, Shenzhen, Guangdong, China	
Modellkennung	GC42-294150-2A	
	Nennwert/ Messwert	Einheit
Eingangsspannung	100-240	V AC
Eingangswechselstromfrequenz	50/60	Hz
Ausgangsspannung	29,4	V DC
Ausgangsstrom	1,5	A
Ausgangsleistung	44,1	W
Durchschnittliche Effizienz im Betrieb	89,13	%
Effizienz bei geringer Last (10%)	86,14	%
Leistungsaufnahme bei Nulllast	0.067	W

APPLIKATION (APP)

APPLIKATION (APP) - TaoTaoPlus/TaoTao

Die App „TaoTaoPlus“ für Ihr iOS-Gerät bzw. „TaoTao“ für Android können Sie in Ihrem App Store herunterladen. Mobile Gerät Voraussetzung: Android 4.0.3 oder höher, iOS 8.0 oder höher.



Android

<https://play.google.com/store/apps/details?id=com.littlecloud.android.taotao>



IOS

<https://itunes.apple.com/de/app/taotaoplus/id1052973016?mt=8>

Hinweise zur Nutzung der App:

Die dargestellten Apps gehören nicht zu SPORTSTECH. Wir schließen ausdrücklich jegliche Haftung für Software von Drittanbietern aus und sind nicht verantwortlich für deren Inhalte, Codes oder für jegliche Verluste oder Schäden aus deren Nutzung. Wenn Sie Drittanbieter-Ressourcen nutzen, unterliegen Sie deren Bedingungen und Lizenzen und werden nicht mehr durch unsere Datenschutzerklärung oder Sicherheitsmaßnahmen geschützt. - Bitte denken Sie daran, die Bluetooth-Funktion auf Ihrem Gerät einzuschalten.



WARNING: Gefahr schwerer Verletzungen durch unzureichende Steuerung!

Die via App erreichbaren **Grundeinstellungen** (*Antriebskraft, Lenk-Empfindlichkeit Maximal-Geschwindigkeit usw.*) oder **allgemeinen Modi** (z.B. *Anfänger, Normal, Profi*) müssen unbedingt **immer dem Trainingsstand des aktuellen Nutzers entsprechen**. Sie dürfen den Nutzer niemals überfordern.

Vorgewählte Maximal- und reale Fahrgeschwindigkeit dem Können des Nutzers, dem Fahrweg und den Umgebungsbedingungen anpassen. **Die Geschwindigkeit von 12 km/h sollte nie überschritten werden. Anfänger sollten max. 6km/h fahren, Fortgeschrittene max. 8km/h.**

Bluetooth Musik

Für die Nutzung der Musikfunktion müssen Sie das Gerät separat über die Bluetooth Funktion Ihres mobilen Geräts verbinden. Wählen Sie dazu im Bluetooth Menü das Gerät „Music“ aus. Es ertönt eine Bestätigung der Verbindung vom Hoverboard.

Die Lautsprecher befinden sich an der Unterseite des Hoverboards.

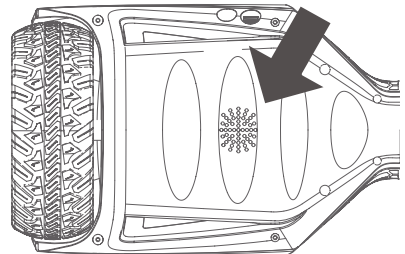

Zurücksetzen des Bluetooth Memory

Um den Bluetooth Memory zurückzusetzen führen Sie eine Geräte-Zurücksetzung durch wie vorher beschrieben (Zurücksetzen).

BEDIENUNG DES GERÄTES

Was Sie zur optimalen Bedienung unseres Gerätes wissen müssen, können Sie hier nachlesen. Sie erhalten wichtige Informationen darüber, wie Sie am besten und am einfachsten mit unserem Gerät umgehen. Bitte beachten Sie: Für Ihre Sicherheit und die lange Lebensdauer Ihres Gerätes ist es wichtig, dass Sie diese Hinweise genauestens einhalten.

ERSTER GEBRAUCH DES HOVERBOARDS

- Bitte nehmen Sie unser Gerät und das Zubehör langsam aus der Verpackung.
- Testen Sie, ob der Inhalt in der Verpackung auch wirklich vollständig und ohne Defekte ist. Wenn der Inhalt unvollständig ist, oder Defekte aufweist, verwenden Sie das Gerät bitte nicht. Bitte geben Sie es umgehend bei Ihrem Händler ab.
- Was die Entsorgung des Verpackungsmaterials betrifft, beachten Sie dazu bitte die geltenden gesetzlichen Bestimmungen.
- Bitte heben Sie das Verpackungsmaterial auf, falls Sie das Gerät verstauen, versenden oder auf eine andere Art transportieren möchten. Bitte achten Sie bei der Lagerung darauf, dass es sicher vor Kindern aufbewahrt wird.

WARNUNG: Gefahr des Erstickens. Verpackungsmaterial wird von Kindern gern als Spielzeug angesehen. Tüten, Plastikfolien und Styropor sind gefährlich: Ein Kind kann daran ersticken. Deshalb: Verstauen Sie Ihr Verpackungsmaterial immer sicher vor Kindern.

BATTERIE AUFLADEN

WARNUNG: Gefahr der Verletzung. Verwenden Sie unser Gerät nicht, falls die Batterieleistung unter 15 % liegt. So verhindern Sie einen Schaden an der Batterie und an Ihrem Gerät. Bitte laden Sie Ihre Batterie gleich komplett auf.



Wir empfehlen Ihnen, Ihre Batterie grundsätzlich komplett aufzuladen.

BESTANDTEILE DES GERÄTES

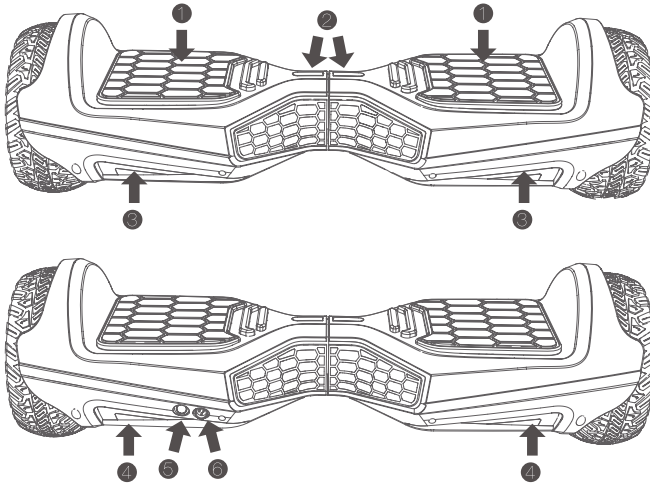

Vorderansicht

1. Fußmatte
2. Indikator Lichter
3. Frontlichter
4. Bremslichter
5. Power-Taste
6. Ladeanschluss

Rückansicht

EINSCHALTEN

Schalten Sie das Gerät an der Power-Taste an. Dieser befindet sich auf der Rückseite des Hoverboards. Die Indikator-Lichter zeigen die Betriebsbereitschaft an.



ZURÜCKSETZEN

1. Stellen Sie das Hoverboard so auf eine ebene Fläche, dass die Räder keinen Kontakt mit dem Boden haben.
2. Drücken Sie die Power-Taste für 3-5 Sekunden, bis die Warnlichter blinken.
3. Schalten Sie das Hoverboard aus und wieder an.

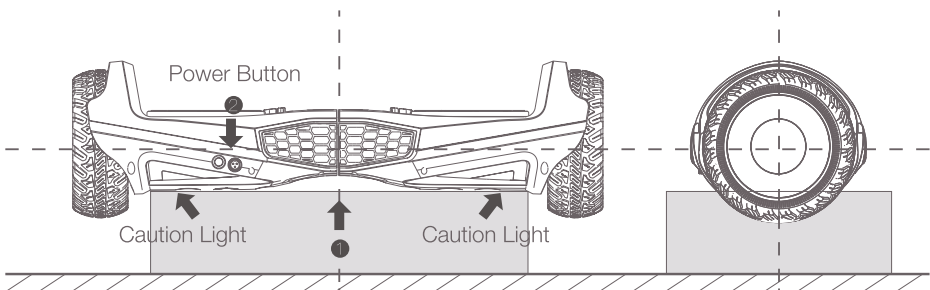

DAS HOVERBOARD LADEN

WARNUNG: Sollten Sie Zeichen von Feuchtigkeit am Ladeanschluss (1) bemerken, Ladegerät nicht verbinden (8, 9).



- Ladeanschluss (1) ist neben der An- / Aus-Taste zu finden.
- Bitte jetzt das Netzkabel (2) mit einer Steckdose verbinden.
- Achten Sie auf die Hinweise auf dem Typen-Schild des Ladegerätes.

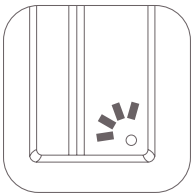
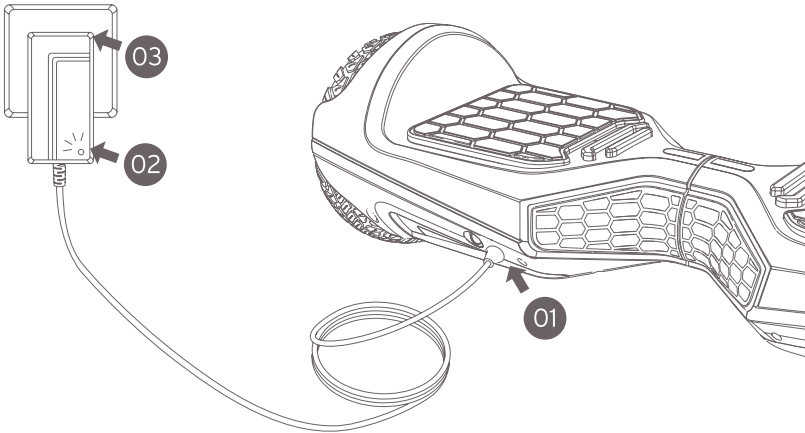

Kontroll-Lampe des Ladekabels (8) zeigt Grün an: der Ladevorgang ist abgeschlossen oder das Ladegerät (8, 9) ist nicht verbunden. Wenn die Kontroll-Lampe Rot anzeigt, bedeutet dies, Gerät wird aufgeladen.

LADE-STATUS AM HOVERBOARD

- Ladung in %
- ● ● 3 grüne Indikator-Lichter, ca. 71-100%.
 - ● ○ 2 grüne Indikator-Lichter, ca. 41-70%
 - ○ ○ 1 grünes Indikator-Licht, ca. 11-40%
 - ○ ○ KEIN grünes Indikator-Licht, < 10%

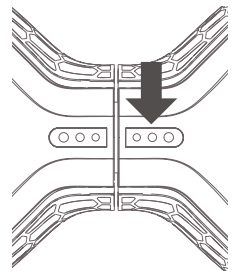

INDIKATOR-LICHTER

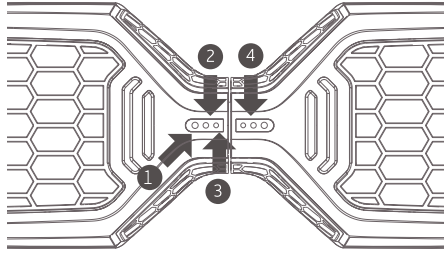

1. Warnungs-Indikator (rot)

- Wenn Sie ein rot-blinkendes Licht sehen könnte ein Störung vorliegen
- (niedrige Batterie-Ladung, überhöhte Geschwindigkeit).



2. Gleichgewichts-Indikator (grün)

- Das Hoverboard befindet sich während der Fahrt im Gleichgewichtsmodus.



3. Batterie-Status (grün)

- Wenn das Gerät angeschaltet ist wird ein grünes Licht zu sehen sein. Ist kein grünes Licht zu sehen schaltet sich das Gerät aus (Batterie-Ladung < 10%).



SICHERHEITSSALARM



Während des Betriebes kann das Gerät den Benutzer über Unregelmäßigkeiten im System alarmieren. Erkennt das Gerät einen Fehler in einem seiner redundanten Systeme oder die Batterien sind bis unter das minimale Limit erschöpft wird die Geschwindigkeit des Motors automatisch verringert. Es leuchtet ein rotes Warnlicht, es ertönt ein Warnsignal und der Gleichgewichtsmodus wird deaktiviert.

Gründe die das Warnungsindikator-Licht auslösen:

- Unregelmäßiger Stellflächen-Winkel.
- Niedrige Batterie-Spannung.
- Gerät ist im Ladevorgang (mit Netzstecker verbunden).
- Beschädigungen der Plattform während der Fahrt. (Systemabschaltung)
- Geschwindigkeitsgrenze erreicht.
- Plattform Neigung ist größer als 35° (Systemabschaltung)
- Räder sind blockiert
- Elektrischer Stromstoß

FAHREN MIT DEM BLUEWHEEL HOVERBOARD

WARNUNG:

Fehler bei der Benutzung eines Hoverboards können schwere Verletzungen verursachen!

ÜBEN

- Üben Sie den Auf- und Abstieg, das Fahren und das Anhalten langsam und **mit genügend Zeit**, bis Sie das Gerät **sicher beherrschen**.
- Lassen Sie sich durch geeignete andere Personen beim Üben unterstützen.

VERWENDEN

- **Schutzausrüstung:** Verwenden Sie immer geeignete Schutzausrüstung gegen Stürze; insbesondere einen **Schutzhelm**.
- **Aufsteigen:** Setzen Sie den zweiten Fuß möglichst schnell nach dem ersten Fuß auf. Andernfalls beginnt das Hoverboard sich zu drehen.

• Fahren und Anhalten:

- Alle **Sicherheitshinweise** und **Verkehrsregeln** beachten. **Gesunden Menschenverstand** nutzen.
- Immer mit **angemessener Geschwindigkeit** fahren:
Das Gerät hat keine Bremse.
- **Niemals schnell wenden** oder schnelle Kurven fahren!
- Nicht zu weit nach vorne, hinten oder zur Seite lehnen.
- Nicht über **schräge oder unebene** Untergründe fahren.

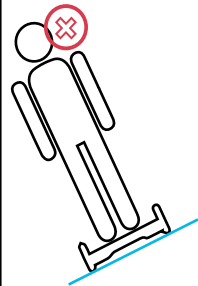

• Absteigen:

- Nur **im Stillstand** absteigen.
- Nur **nach hinten** absteigen:
Andernfalls fährt das Gerät nach vorne: Sturzgefahr.

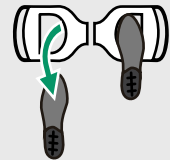

WARNUNG: Gefahr schwerer Verletzungen durch unzureichende Steuerung!

Die via App erreichbaren **Grundeinstellungen** (*Antriebskraft, Lenk-Empfindlichkeit Maximal-Geschwindigkeit usw.*) oder **allgemeinen Modi** (z.B. *Anfänger, Normal, Profi*) müssen unbedingt **immer dem Trainingsstand des aktuellen Nutzers entsprechen**. Sie dürfen den Nutzer niemals überfordern.

Vorgewählte Maximal- und reale Fahrgeschwindigkeit dem Können des Nutzers, dem Fahrweg und den Umgebungsbedingungen anpassen. **Die Geschwindigkeit von 12 km/h sollte nie überschritten werden. Anfänger sollten max. 6km/h fahren, Fortgeschrittene max. 8km/h.**

- Legen Sie geeignete **Schutzausrüstung** an.
- Prüfen Sie, dass die **Batterie ausreichend**, also zu mindestens 15% geladen ist.
- Drücken Sie die **An-Aus-Taste (2)**, um das Gerät zu aktivieren oder zu deaktivieren.
- Steigen Sie mit dem ersten Fuß und **direkt danach mit dem zweiten Fuß** auf. Stehen Sie zunächst **so gerade wie möglich**, das Gerät im Stand anzuhalten.
- Wenn Sie eine sichere Position eingenommen haben, steuern Sie das Gerät durch Verlagerung Ihres Körpergewichts:

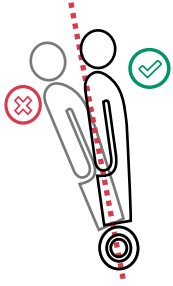
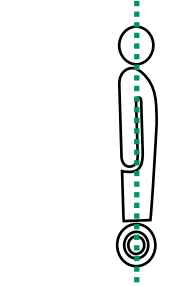
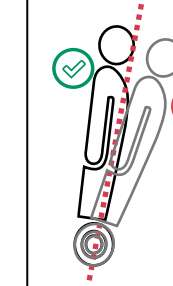
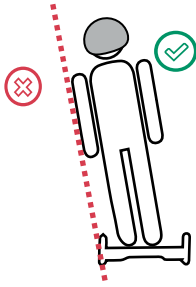
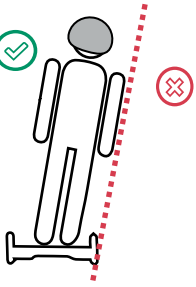
Gewünschte Richtung/ Geschwindigkeit	Rückwärts/ langsamer	Stoppen	Vorwärts/ schneller
Neigen Sie den Schwerpunkt Ihres Körpers langsam und nicht zu weit:			
	... nach hinten	... in die Mitte, gleichmäßig verteilt auf beide Füße	... nach vorn
Gewünschte Richtung/ Geschwindigkeit	Hoverboard nach links		Hoverboard nach rechts
Neigen Sie den Schwerpunkt Ihres Körpers langsam und nicht zu weit:			
	... nach links		... nach rechts



REINIGUNG, AUFBEWAHRUNG, WARTUNG

REINIGUNG

- Schalten Sie das Gerät aus. Ziehen Sie vor jeder Reinigung den Stecker des Ladegeräts (8, 9) aus der Steckdose und lassen Sie alle Teile vollständig abkühlen.
- Verwenden Sie zur Reinigung keinesfalls Lösungs- und Scheuermittel, harte Bürsten, metallische oder scharfe Gegenstände. Lösungsmittel sind gesundheitsschädlich und greifen die Kunststoffteile an, scheuernde Reiniger und Hilfsmittel zerkratzen die Oberfläche.
- Reinigen Sie das Ladegerät (8, 9) und das Produkt mit einem leicht angefeuchteten Tuch. Trocknen Sie alle Teile mit einem trockenen Tuch ab.

WARNUNG: Tauchen Sie das Produkt niemals in Wasser oder andere Flüssigkeiten. Halten Sie es niemals unter fließendes Wasser. Es besteht Stromschlaggefahr!

AUFBEWAHRUNG UND TRANSPORT



Lagern Sie das Produkt an einem trockenen, sauberen und für Kinder und Tiere unzugänglichen Standort, vorzugsweise in seiner Originalverpackung.

- Vergewissern Sie sich, dass es ausgeschaltet und vollständig abgekühlt ist. Es wird empfohlen, zum Transport immer die Originalverpackung oder eine Tragetasche benutzen.
- Stellen Sie sicher, dass das Produkt während des Transports nicht herunterfallen oder umfallen kann. Schützen Sie das Produkt vor Schlägen und Vibrationen, vor allem beim Transport in Fahrzeugen.

WARNUNG: Das Produkt hat eine fest verbaute Li-Ion Batterie. Li-Ion Batterien gelten als gefährliche Güter für die Beförderung und dürfen nur transportiert werden, wenn dies laut den lokalen Gesetzen oder den Bestimmungen des Transportunternehmens zulässig ist.

WARTUNG

- Nach und vor jeder Nutzung auf einwandfreien Zustand prüfen: Alle Schrauben müssen fest sein. Das Gerät muss frei von Schäden sein. Achten Sie besonders an stark beanspruchten Stellen auf Zeichen von Ermüdung (Risse, Kratzer, Verfärbungen, Verformungen). Die Lenkeinstellung muss korrekt sein.
- Der Akku ist ein Verschleißteil. Am Ende seiner Lebensdauer muss er durch Fachpersonal ausgetauscht werden.
- Bei Schäden, Problemen oder Unklarheiten den Kundendienst kontaktieren. Reparaturen nie selbst durchführen.

FEHLERBEHEBUNG

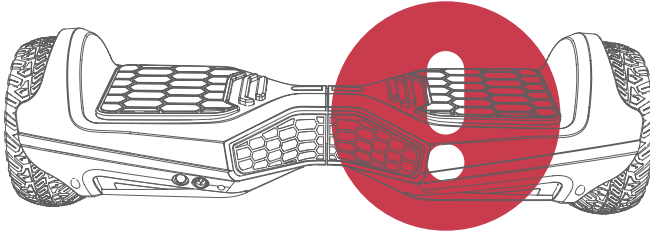

Problem	Ursache und Behebung
Das Produkt funktioniert nicht.	Das Produkt ist nicht eingeschaltet. 💡 Schalten Sie das Produkt an der An / Aus Taste (2) ein.
	Die Batterie ist nicht vollständig geladen. 💡 Laden Sie die Batterie.
	Ein starker Stoß (z. B. Überschlagen des Produkts beim Absteigen) hat das Produkt erschüttert. Das Warnlicht leuchtet rot. 💡 Schalten Sie das Produkt aus und wieder ein.
Die Warn-LED (7) leuchtet und ein Warnsignal ertönt	Sie fahren zu schnell. 💡 Verringern Sie die Geschwindigkeit und steigen Sie langsam und vorsichtig ab.
	Sie fahren ein starkes Gefälle. 💡 Verringern Sie die Geschwindigkeit und steigen Sie langsam und vorsichtig ab.
	Die Räder (3) blockieren. 💡 Verringern Sie die Geschwindigkeit und steigen Sie langsam und vorsichtig ab. Entfernen Sie Blätter, kleine Steine und ähnliche Gegenstände, die die Räder blockieren.
	Die Batterie ist zu schwach. 💡 Verringern Sie die Geschwindigkeit und steigen sie langsam und vorsichtig ab. Laden Sie die Batterie vollständig auf.



ENTSORGUNG

Hinweise zur Rücknahme von Elektroaltgeräten und Altbatterien

Liebe Kundinnen und Kunden, als Endnutzer sind Sie gesetzlich verpflichtet, Elektroaltgeräte und Altbatterien sowie Altakkumulatoren einer vom Siedlungsabfall getrennten Erfassung zuzuführen. Dies möchten wir Ihnen so einfach wie möglich machen. Bitte beachten Sie hierzu folgende Hinweise:

Hinweise zum Elektro- und Elektronikgerätegesetz (ElektroG)



Wir weisen Besitzer von Elektro- und Elektronikaltgeräten darauf hin, dass Elektroaltgeräte gemäß den geltenden gesetzlichen Vorschriften einer vom Siedlungsabfall getrennten Erfassung zuzuführen sind.

Das dargestellte und auf Elektro- und Elektronikaltgeräten aufgebrachte Symbol einer durchgestrichenen Abfalltonne weist zusätzlich auf die Pflicht zur getrennten Erfassung hin.

Kennzeichnung von Sammel- und Rückgabestellen für den Endnutzer - Sammellogo:

Wo immer Sie dieses Zeichen sehen, d.h. im Handel, an einem Wertstoff- oder Recyclinghof, können Sie sich sicher sein, dass man alte Elektrogeräte zurückgeben kann.



Vertreiber von Elektro- und Elektronikgeräten sind nach den in § 17 Abs. 1 ElektroG definierten Voraussetzungen zur Rücknahme von Elektro- und Elektronikaltgeräten verpflichtet. Stationäre Vertreiber müssen beim Verkauf eines neuen Elektro- und Elektronikgeräts ein Elektroaltgerät der gleichen Art kostenfrei zurücknehmen (1:1-Rücknahme). Dies gilt auch bei Lieferungen nach Hause. Diese Vertreiber müssen außerdem bis zu drei kleine Elektroaltgeräte (≤ 25cm) zurücknehmen, ohne dass dies an einen Neukauf geknüpft werden darf (0:1-Rücknahme). Sofern Sie dies wünschen, müssen Fernabsatzvertreiber (z. B. Online-Vertreiber) nach den in § 17 Abs. 2 ElektroG definierten Voraussetzungen bei Auslieferung eines Elektro- und Elektronikgeräts der Kategorie 1, 2 und 4 im Sinne von Anlage 1 ElektroG am Ort der Abgabe des Neugeräts (z. B. Ihre Wohnung) ein vergleichbares Elektroaltgerät kostenlos abholen. Außerdem müssen diese Vertreiber nach § 17 Abs. 2 ElektroG für die Produktkategorien 3, 5 und 6 im Sinne von Anlage 1 ElektroG Rücknahmestellen für Elektroaltgeräte in zumutbarer Entfernung zu den Endnutzern bereithalten.

Nachfolgend möchten wir Sie auf die von uns geschaffenen Rückgabemöglichkeiten nach § 17 Abs. 1 und Abs. 2 ElektroG informieren.

Sie können 3 Elektroaltgeräte einer Geräteart bis zu einer Größe von 25 cm unentgeltlich in unseren Shops abgeben:

- 10627 Berlin; Bismarckstraße 73
- 40477 Düsseldorf; Nordstraße 27
- 80797 München; Schleißheimer Str. 141

Sie können größere Elektroaltgeräte bei einem Kauf eines vergleichbaren Neugeräts ebenfalls in unseren Shops abgeben. Sie können Elektroaltgeräte aber auch in den unter <https://www.take-e-back.de/Verbraucher-Ruecknahmestellen-finden> angeführten Rücknahmestellen zurückgeben.

Nach dem ElektroG sind wir als Fernabsatzvertreiber von Elektrogeräten nach § 17 Abs. 2 ElektroG in Verbindung mit § 17 Abs. 1 ElektroG verpflichtet, Elektro- und Elektronikaltgeräte auch in Fällen der Auslieferung unentgeltlich zurückzunehmen. Dieser gesetzlichen Verpflichtung kommen wir über die take-away GmbH nach. Sofern Sie von uns ein Elektrogerät der Kategorie 1, 2 oder 4 im Sinne von Anlage 1 ElektroG erworben haben, können Sie von uns bei der Auslieferung des bestellten Neugeräts die unentgeltliche Abholung eines vergleichbaren Elektroaltgeräts fordern. Bitte wenden Sie sich hierfür an unsere Mitarbeiter. Sie erreichen uns per E-Mail unter takeaway@sportstech.de.

Weitergehende Informationen zur Abholung eines Elektroaltgeräts finden Sie unter www.sportstech.de/entsorgung. Daneben können Sie Elektroaltgeräte an den Sammelstellen der öffentlich-rechtlichen Entsorgungsträger abgeben. Sie leisten einen wichtigen Beitrag zur Wiederverwendung, zum Recycling und zur sonstigen Verwertung von Altgeräten, indem Sie Ihre Altgeräte einer getrennten Erfassung in den richtigen Sammelgruppen zuführen.

- Für die Löschung personenbezogener Daten auf den zu entsorgenden Elektroaltgeräten sind Sie als Endnutzer vor der Abgabe selbst verantwortlich.
- Besitzer von Altgeräten haben Altbatterien und Altakkumulatoren, die nicht vom Altgerät umschlossen sind, sowie Lampen, die zerstörungsfrei aus dem Altgerät entnommen werden können, im Regelfall vor der Abgabe an einer Erfassungsstelle vom Altgerät zu trennen und einer hierfür vorgesehenen Entsorgung zuzuführen.

B. Hinweise zur Entsorgung und Symbolik für ein Elektrogerät mit Hinweis zum Batteriegesetz (BattG)

Altbatterien und Altakkus dürfen nicht im Hausmüll entsorgt werden. Als Endnutzer sind Sie zur Rückgabe von Altbatterien gesetzlich verpflichtet. Das Zeichen mit der durchgekreuzten Abfalltonne bedeutet, dass Sie Altbatterien und Altakkus nicht im Hausmüll entsorgen dürfen.



Nutzen Sie dafür die offiziellen Rücknahmestellen wie etwa die Sammelstellen öffentlich-rechtlicher Entsorgungsträger. Sie können Altbatterien außerdem auch in Handelsgeschäften zurückgeben, sofern diese Batterien veräußern. Finden sich unter dem Zeichen der durchgekreuzten Abfalltonne auf der Batterie oder der Verpackung zusätzlich die Zeichen Cd, Hg oder Pb ist das ein Hinweis darauf, dass die Batterie entweder Cadmium, Quecksilber oder Blei enthält. Es handelt sich dabei um giftige Schwermetalle, die nicht nur erhebliche Risiken für die Umwelt, sondern auch für die menschliche Gesundheit bergen.

Kennzeichnung von Sammel- und Rückgabestellen für den Endnutzer-Sammellogo:



HINWEIS: In die Sammelboxen mit diesem Zeichen gehören nur Gerätebatterien und keine batteriebetriebenen Elektrogeräte

Altbatterien, die wir als Neubatterie führen oder geführt haben, können Sie auch bei uns im Versandlager oder in unseren Shops zurückgeben:

- Sportstech Brands Holding GmbH; Köpenicker Str. 44; 12357 Berlin
 - 10627 Berlin; Bismarckstraße 73
 - 40477 Düsseldorf; Nordstraße 27
 - 80797 München; Schleißheimer Str. 141
- Zur Vermeidung von Kurzschlüssen sollten die Pole von Lithium-Batterien vor der Rückgabe verklebt werden.
 - Aus Sicherheitsgründen bitten wir Sie, die Batterien nicht postalisch an uns zu verschicken und weisen exemplarisch dazuauf die Regelungen zum Versand von Gefahrgut der Deutschen Post.
 - Sie können die Haltbarkeit Ihrer Batterien positiv beeinflussen, indem Sie Geräte, die Sie nicht nutzen, ausschalten und zusätzlich die Batterien herausnehmen.

Unabhängig davon weisen wir auf Folgendes hin:

- Altbatterien enthalten Schadstoffe, die bei nicht sachgemäßer Lagerung oder Entsorgung die Umwelt oder Ihre Gesundheit schädigen können.
- Batterien enthalten aber auch wichtige Rohstoffe wie z.B. Eisen, Zink, Mangan oder Nickel und können verwertet werden. Wenn Sie Batterien über den Hausmüll entsorgen, werden diese auf eine Mülldeponie gebracht. Dadurch gehen diese wichtigen Rohstoffe verloren und verschmutzen die Umwelt.
- Durch eine vom Hausmüll getrennte Entsorgung von Batterien leisten Sie einen wichtigen Beitrag zum Umwelt- und Gesundheitsschutz. Jede Batterie, die Sie fachgerecht entsorgen, wird für die Herstellung neuer Batterien wiederverwendet.

Recyclingkreislauf



Verpackungsmaterialien können wieder dem Rohstoffkreislauf zugeführt werden. Entsorgen Sie die Verpackung gemäß den aktuellen Bestimmungen. Informationen erhalten Sie bei den Rückgabe- und Sammelsystemen Ihrer Gemeinde.



Informationen zu enthaltenen Batterien

Information gemäß § 4 Absatz 4 Elektrogesetz

Batterietyp:	Li-Ion Akku
Chemisches System:	Li-NMC lithium nickel cobalt manganese oxide

Angaben zur sicheren Entnahme der Batterien oder der Akkumulatoren

Der Ausbau der Batterien/ Akkumulatoren darf nur durch hierfür qualifizierte Personen erfolgen.

Im folgenden Abschnitt wird der Ausbau der Batterie beschrieben. Vor der Entsorgung des Produktes muss die Batterie ausgebaut und separat entsorgt werden.

Benötigte Werkzeuge: Kreuzschlitz-Schraubendreher

- Entfernen Sie die Schrauben an der Unterseite des Produktes mit einem passenden Schraubendreher.
- Die Batterie befindet sich in der Halterung (A). Entfernen Sie die Halterung (A), indem Sie die Schrauben an der Halterung (A) mit einem passenden Schraubendreher entfernen.
- Kappen Sie die Kabel (B), die zur Batterie (C) führen.
- Entnehmen Sie die Halterung (A) mitsamt Batterie (C) und entsorgen Sie diese nach den geltenden Richtlinien. Es ist nicht nötig, die Batterie (C) zu öffnen.
- Batterie/Akku und gegebenenfalls das Gerät können jetzt getrennt voneinander bei der jeweils geeigneten offiziellen Sammelstelle entsorgt werden. Beachten Sie hierzu auch die örtlich gültigen Vorschriften.

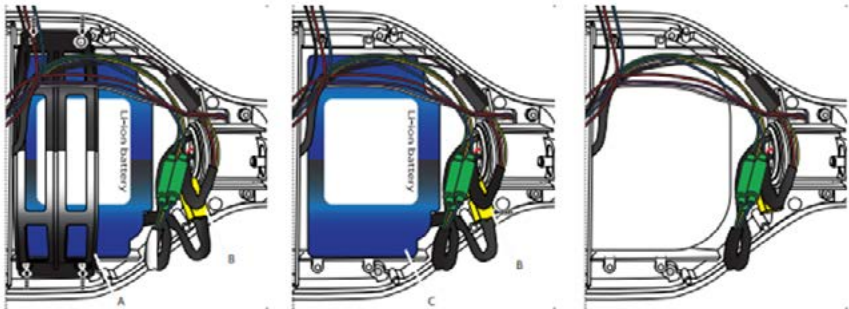

USER MANUAL

ENGLISH



- **Make sure that ALL persons using the device have read and understood this user manual.**



- **Keep this manual close to the device.**
- **Adhere to ALL Safety Advices in this manual.**

This manual represents a status at press date.
It is subject to changes without notice and to errors and omissions.
Deviations in shape or colour have no influence on the functions described.

Our **Video Tutorials** for you

1. Scan the QR code
2. Watch videos
3. Start fast and safely

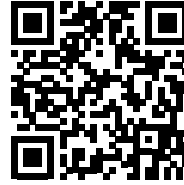

Link to the videos:
https://service.innovamaxx.de/hx360_video

We are also on Social Media!

Get the latest product information, training content and much more on our:



Instagram page



<https://www.instagram.com/bluewheel.official/>

Facebook page



<https://www.facebook.com/bluewheelberlin>

Our brands - Discover many other interesting products:

Sportstech Fitness

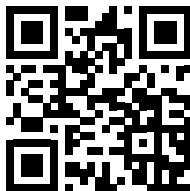

<https://www.sports-tech.uk.com/>

**Bluewheel
Electromobility**

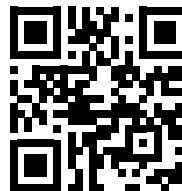

<https://www.bluewheel.de/>

TABLE OF CONTENTS

EXPLODED DRAWING / SPARE PARTS LIST	25
TECHNICAL DATA.....	26
IMPORTANT SAFETY INSTRUCTIONS.....	27
OPERATING THE DEVICE	31
APPLICATION (APP).....	35
DRIVING WITH THE BLUEWHEEL HOVERBOARD	36
CLEANING, STORAGE, MAINTENANCE.....	38
TROUBLESHOOTING	39
DISPOSAL.....	40
DECLARATION OF CONFORMITY.....	122

EXPLODED DRAWING / SPARE PARTS LIST

Under the following link you find
Exploded drawings and
Spare parts list

https://service.innovamaxx.de/hx360_spareparts

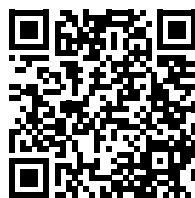

EN

DECLARATION OF CONFORMITY

Sportstech Brands Holding GmbH hereby declares the conformity of the device with the relevant standards and regulations. The full text of the declaration of conformity is available at the following internet address:

https://service.innovamaxx.de/hx360_conformity



TECHNICAL DATA

Bluewheel Scooter

Model	HX360
Input	29,4 V DC, 1,5 A
Dimensions (packing)	635 x 235 x 225 mm
Dimensions (product)	605 x 190 x 186 mm
Net weight (Product)	8 kg
Gross weight	9,6 kg
Load capacity	min. 20 kg (44 lb) to max. 100 kg (220 lb)
Max. achievable speed	12 km/h
Working temperature	-10 °c -+45 °c

Battery

Model	EL-0702U
Type	Lithium-ion Battery
Rating of Battery	29,4 V DC
Capacity	4 Ah, 100,8 Wh
Manufacturer	DONGGUAN CHY BATTERY TECHNOLOGY CO.,LTD No. 2, Qinghe Road, HuangJingKeng Village, HuangJiang Town, DongGuan City

Power Supply

Manufacturer's name or trademark, company registration number and address	E-Link Technology Co., LTD- Plant 8-4 , Tong Fuyu Industrial Park, Ai`qun road, Shangwu Community, Shi`yan Street, Bao`an, Shenzhen, Guangdong, China	
Model identifier	GC42-294150-2A	
	Nominal value/ measured value	Unit
Input voltage	100-240	V AC
AC input frequency	50/60	Hz
Output voltage	29,4	V DC
Output current	1,5	A
Output power	44,1	W
Average operational efficiency	89,13	%
Efficiency at light load (10%)	86,14	%
Power consumption at no load	0.067	W

IMPORTANT SAFETY INSTRUCTIONS

WARNING! Use of the device (hoverboard) involves the risk of serious injury from falls and collisions. They can be significantly reduced, but never completely eliminated, by observing these operating instructions, among other things.

Use of the device is always at your own risk and responsibility.

Sportstech Brands Holding GmbH is not liable for any damage or injury resulting from accidents or from the incorrect use of the device.

IMPORTANT! Please read carefully and keep for future reference.



Personal requirements

- The device (hoverboard) may only be used by people who have a **good capturing** of their surroundings and who can **react** appropriately to suddenly changing situations.
- Each person using the device must have **prepared** themselves sufficiently to reduce the dangers of use as far as possible. It is absolutely necessary to be able to stop and leave the device safely.
- The device must only ever be used in a way that is appropriate to the **current capabilities** of the user. Learning takes a lot of time.
- The device may not be used by children under 7 years of age.
- Children and young people under the age of 14 or those who are untrained must always be supported by a suitable **accompanying person**.
- Pregnant women or people with existing illnesses and injuries for whom overexertion and falls pose an increased risk are not permitted to use the device.
- It is not permitted to use the device under the influence of drugs, alcohol or with otherwise limited attention.
- The permitted user weight is between 20 kg (44 lb) and 100 kg (220 lb).



General operating conditions

- The device may only be used for **locomotion during leisure** time. The device is **not** approved for commercial purposes, such as rental. The use for **acrobatic purposes is not permitted**.
- It is not permitted to use the device on public roads or in crowded areas. Use is only permitted on private property.
- Unauthorised objects and modifications to the device and accessories are not permitted.
- The **basic settings** (*drive force, steering sensitivity, maximum speed etc.*) or **general modes** (*e.g. beginner, normal, professional*) that can be reached via the app must **always correspond to the training level of the current user**. They must never overwhelm the user.
- Adjust the preselected maximum and real driving speed to the user's ability, the route and the ambient conditions. **The speed of 12 km/h should never be exceeded. Beginners should ride at max. 6 km/h, advanced riders at max. 8 km/h.**



Continued on next page



Changing environmental conditions

- Only use the device during the day and in good visibility and weather conditions. Do not use in rain, snow or ice.
- Use only within the approved temperature range.
- Use the device only on flat and dry surfaces. The following surfaces, among others, should never be **driven on**, but must be avoided by slowly **circumnavigating** or **walking by**:
 - damp or wet areas; snowy or icy areas
 - irregular surfaces with obstacles and/or soft ground
 - sloping surfaces, kerbs, steps or similar.
- Do not jump over obstacles.



Ensure directly before each use

- The device is subjected to heavy wear and tear also during normal use. Therefore, **visually check for perfect condition** before and after each use:
 - All **connections** must be tight. The device must be free from damage. Look for **signs of fatigue** (cracks, scratches, discolouration, deformation) especially at points subject to high stress (frame, suspension, etc.). The **steering setting** must be correct.
- **In case of possible damage, do not continue** to use the device, but contact the customer service.
- Check that the device is sufficiently charged (well over 10%).
- Only use the device with suitable **protective equipment and clothing** (at least hard hat, gloves, knee and elbow pads, sturdy shoes).



Riding the device (hoverboard)

- Always drive carefully and at an appropriate speed: Safe stopping must always be possible, even in unforeseen situations. The maximum speed is 12 km/h. When reached, a warning tone sounds.
- Always drive with full attention. Avoid loud music. Only use smartphones and the like when in standstill.
- Always bear in mind that the device has no brake, but can only be stopped by shifting your weight. Descend only to the rear. Note that the device will then roll a little further.
- Do not use the device with more than one person.
- Do not use the device for transporting objects or animals.
- Always keep sufficient distance from others. Draw attention to yourself in good time. Always drive considerately.
- Use the device with both feet. Do not drive long distances backwards.
- Do not perform quick turning manoeuvres.
- Be sure to switch off the device before lifting it from the ground to prevent injury from spinning wheels.

- While driving, if the charge level is below 15%, the LED indicator flashes and a signal tone sounds. Then permanently **monitor** the battery level.
- **ATTENTION:** If the battery charge is too low, a beep will sound. In this case, or if the battery level is **below 10%, stop immediately** and step off the device. **Switch off the device.** Otherwise, there is a risk of falling due to a sudden stop and of damage to the battery and the device. Charge the battery soon, but not immediately after a ride.



NOTES ON THE SAFETY OF THE BATTERY

Operating conditions

- Protect the hoverboard from strong sunlight, heat and fire: Danger of explosion.
- Temperature ranges:
 - **DRIVING: from -10°C to +45°C**
The range and performance of the battery decrease considerably in cold weather.
 - **STORAGE AND CHARGING: +10°C to +45°C**
See also section "Technical data".

State of charge

- Mostly the product is delivered partially loaded. Leave it in this state for the time being until it is to be used.
- In any case, **fully charge** the battery **after 30 days** without use, as it discharges itself. Full discharging could damage the battery.

Charging process

- Only use the **charger supplied** to charge the battery.
- Do not charge the device **immediately after a ride**. Allow the device to cool down for one hour before charging.
- **Perform the charging only in dry indoor areas with good ventilation.**
- Place the charger and hoverboard on a **fireproof surface** (e.g. tiled floor). Flammable or combustible substances are forbidden in the vicinity.
- Do not leave the charging process **unattended**. Do not perform it overnight.
- If you notice an unusual smell or if the battery heats up, stop charging immediately. Contact the customer service.

Other

- **Never open the hoverboard.** If the hoverboard is damaged, never reach inside the housing.
- Only allow **qualified personnel** to remove or replace the battery.
- When disposing of the battery, it must be disposed of separately from the hoverboard by qualified personnel. Please see "Disposal" section.



Continued on next page



NOTES ON THE SAFETY OF THE BATTERY CHARGER

Operating conditions

- Use the charger only for charging the hoverboard.
- Children and people with reduced physical, sensory or mental capabilities may only use the device under supervision.
- Keep the charger **away from moisture and wetness**. Never clean the charger wet. Never immerse it in water.
- Check that the charger is suitable for the **electrical supply voltage** on site.

Charging process

- Check the charger and cable for **perfect condition and cleanliness** before each charging process. Only charge when charger, cable, connectors and hoverboard are fully intact, clean and dry.
- If there is visible damage to the charger or cable, contact the customer service.
- Make sure that all **cables are firmly connected**. Lay cables so that they do not pose a trip hazard.
- When charging, never cover the charger, do not place it in confined areas and do not place it near sources of heat: **Avoid overheating**.
- After charging, disconnect the charger from the electrical supply voltage and from the hoverboard. Never pull on the cables, always pull on the plug.
- Allow the charger to cool down before transporting or storing it.

Other information about the charger

- Have charger checked by the customer service after falling, knocks or impacts before further use.
- Never open the charger. Contact an authorised service centre for repairs.
- Also observe the "Disposal" section of these operating instructions.



FURTHER NOTES

- **DANGER OF SUFFOCATION!** Keep plastic packaging away from children!

OPERATING THE DEVICE

What you need to know for the optimal operation of our device, you can read here. You will get important information about how to best and easiest handle our device. Please note: For your safety and a long service life of your device, it is important that you observe these instructions at all times.

FIRST USE OF THE HOVERBOARD

- Please slowly take our device and the accessories from the packaging.
- Check whether the content in the package is really complete and without defects. If the contents are incomplete or have defects, do not use the device. Rather please contact your dealer immediately.
- For the disposal of the packaging material, please observe the applicable legal regulations.
- Please keep the packing material in case you wish to store, ship or in other ways transport the device. Please keep it out of the reach of children when stored.

WARNING: Danger of suffocation. Children like to play with packing material and consider it a toy. Bags, plastic films and polystyrene are dangerous though: A child can suffocate from these. Therefore: Always safely store away your packaging material from children.



CHARGING THE BATTERY

WARNING: Danger of injury. Do not use our device if the battery power is less than 15 %. This will prevent damage to the battery and to your device. Please immediately charge your battery fully.



We recommend that you charge your battery completely as a matter of procedure.

DEVICE COMPONENTS

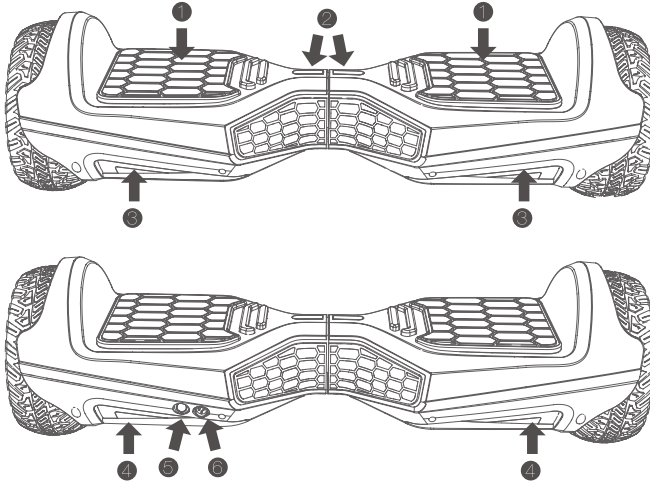

Front view

1. Foot pad
2. Indicator lights
3. Front lights
4. Brake lights
5. Power button
6. Charging port

Rear view

TURN ON

Switch the device on using the power button. This is located at the back of the hoverboard. The indicator lights show the operational readiness.

RESET TO DEFAULT

1. Place the hoverboard on a flat surface so that the wheels have no contact with the ground.
2. Press the power button for 3-5 seconds until the warning lights flash.
3. Turn the hoverboard off and on again

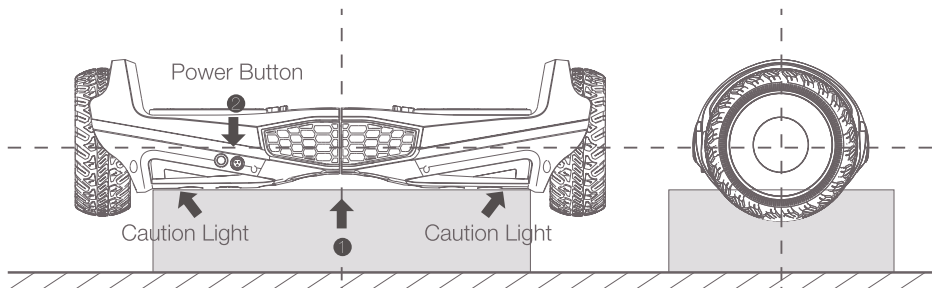

THE HOVERBOARD CHARGING STATUS

WARNING: Do not connect the charger if you detect signs of moisture on the charger port.



- The charger port (1) is next to the on / off button.
- Now connect the charger cable (2) to the charger port (1).
- Please pay attention to the notes on the type plate of the charger.

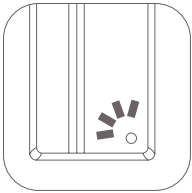
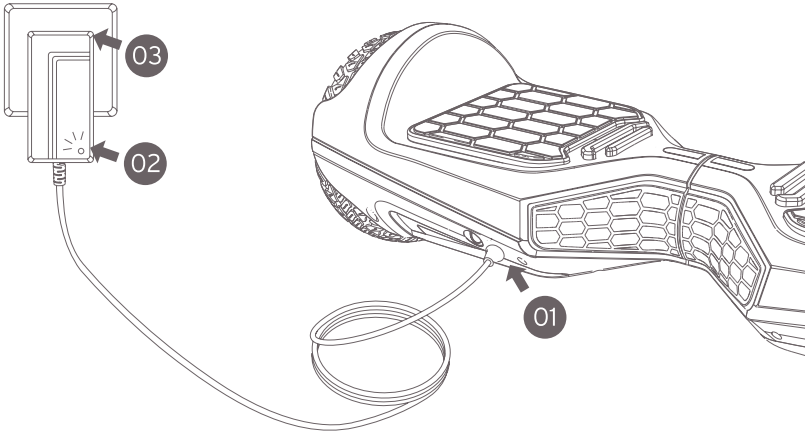

Indicator light is green: charging is complete or charger cannot be connected. Indicator light is red: Device is charging.

CHARGING STATUS ON THE HOVERBOARD

- Charge in%
- ● ● 3 green indicator lights, approx. 71-100%.
 - ● ○ 2 green indicator lights, approx. 41-70%
 - ○ ○ 1 green indicator light, approx. 11-40%
 - ○ ○ NO green indicator light, <10%

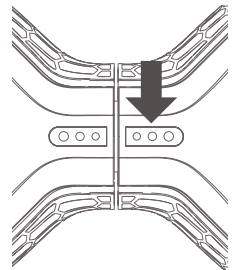

INDICATOR LIGHTS

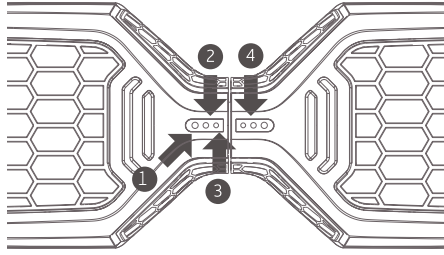

1. Warning indicator (red)

If you see a flashing red light, there may be a problem (low battery charge, excessive speed).



2. Balance indicator (green)

The hoverboard is in equilibrium mode while driving.



3. Battery status (green)

When the device is switched on, you will see a green light. If there is no green light, the device switches off (battery charge <10%).

SECURITY ALARM



During operation, the device can alert the user of irregularities in the system. If the device detects a fault in one of its redundant systems or the batteries are exhausted below the minimum limit, the speed of the motor is automatically reduced. A red warning light lights up, a warning signal sounds and balance mode is deactivated.

Reasons that trigger the warning indicator light:

- Irregular footprint angle.
- Low battery voltage.
- The device is charging (connected to the mains plug).
- Damage to the platform while driving. (System shutdown)
- Speed limit reached.
- Platform tilt is greater than 35 ° (system shutdown)
- The wheels are locked
- Electric surge

APPLICATION (APP)

APPLICATION (APP) - TaoTaoPlus/TaoTao

You can download the App „TaoTaoPlus“ for your iOS device or „TaoTao“ for Android in your App Store. Mobile device Requirement: Android 4.0.3 or higher, iOS 8.0 or higher



Android

<https://play.google.com/store/apps/details?id=com.littlecloud.android.taotao>



IOS

<https://itunes.apple.com/de/app/taotaoplus/id1052973016?mt=8>

Notes on using the App:

The apps presented do not belong to SPORTSTECH. We expressly disclaim all liability of any kind whatsoever for third-party software and are not responsible for their content, code or for any loss or damage arising from the use of them. If you use third-party resources, you are subject to their terms and conditions and licenses and are no longer protected by our privacy policy or our security measures. - Please remember to turn on the Bluetooth feature on your device.

WARNING: Risk of serious injury due to inadequate control!

The **basic settings** (*drive force, steering sensitivity, maximum speed, etc.*) or **general modes** (*e.g. beginner, normal, professional*) that can be reached via the app must always **correspond to the training level of the current user**. They must never overwhelm the user.

Adjust the preselected maximum and real driving speed to the user's ability, the route and the ambient conditions. **The speed of 12 km/h should never be exceeded. Beginners should ride at max. 6 km/h, advanced riders at max. 8 km/h.**



BLUETOOTH MUSIC

To use the music feature, you must connect the device separately using the Bluetooth function on your mobile device. Select the „Music“ device in the Bluetooth menu. A confirmation of the connection from the hoverboard will sound.

The speakers are on the bottom of the hoverboard.

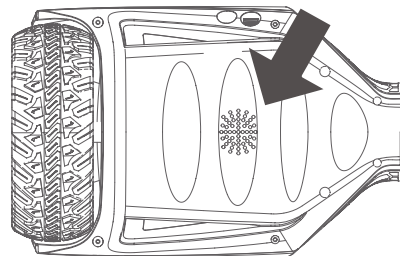

RESETTING THE BLUETOOTH MEMORY

To reset the Bluetooth memory, perform a device reset as described previously (reset).

DRIVING WITH THE BLUEWHEEL HOVERBOARD

WARNING:

Mistakes in using a hoverboard can cause serious injury!

PRACTICING

- Practice stepping on and off, driving and stopping slowly and **with enough time** until you can master the device **safely**.
- Let other people support you in practising.

USE

- **Protective equipment:** Always use appropriate protective equipment against falls; especially a **safety helmet**.
- **Stepping on:** Place the second foot as quickly as possible after the first foot. Otherwise, the hoverboard will start spinning.

• Driving and stopping:

- **Observe** all **safety instructions** and **traffic** rules.
Use common sense.
- Always drive at a **reasonable speed**:
The device has no brakes.
- **Never turn quickly** or take fast corners!
- Don't lean **too far** forward, backward, or sideways.
- Do not drive over **sloping or uneven** surfaces.

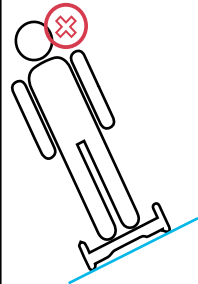

• Stepping off:

- Only step off **when** in standstill.
- Step off **backwards** only:
Otherwise the device moves forward: risk of falling.

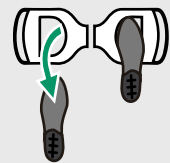

WARNING: Risk of serious injury due to inadequate control!

The **basic settings** (*drive force, steering sensitivity, maximum speed, etc.*) or **general modes** (*e.g. beginner, normal, professional*) that can be reached via the app must always **correspond to the training level of the current user**. They must never overwhelm the user.

Adjust the preselected maximum and real driving speed to the user's ability, the route and the ambient conditions. **The speed of 12 km/h should never be exceeded. Beginners should ride at max. 6 km/h, advanced riders at max. 8 km/h.**

- Put on appropriate **protective gear**.
- Check that the **battery is sufficiently**, i.e. at least 15%, charged.
- Press the **on/off** button (2) to activate or deactivate the device.
- Step up with the first foot and **immediately after that with the second foot**. First, stand **as straight as possible** to stop the device in standstill.
- When you are in a safe position, control the device by shifting your body weight:

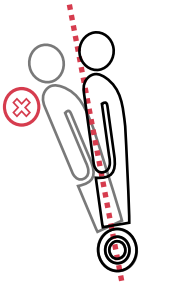
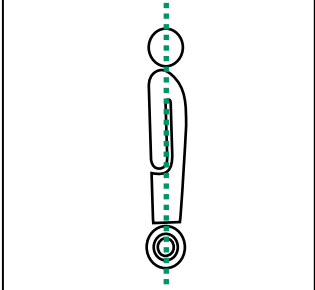
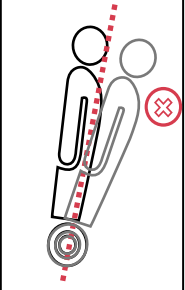
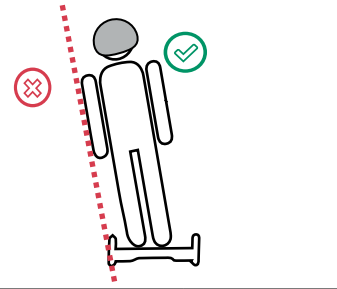
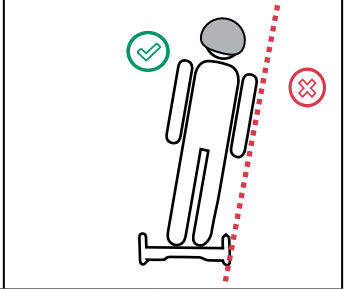
Desired direction/speed	Reverse/slower	Stopping	Forward/faster
Slowly and not too far, incline the centre of gravity of your body:			
	... backwards	... to the middle, evenly distributed on both feet	... forward
Desired direction/speed	Hoverboard to the left		Hoverboard to the right
Slowly and not too far, incline the centre of gravity of your body:			
	... to the left	... to the right	



CLEANING, STORAGE, MAINTENANCE

CLEANING

- Switch off the device. Before each cleaning, unplug the charger (8, 9) from the socket and let all parts cool down completely.
- Never use solvents, abrasives, hard brushes, metal or sharp objects for cleaning. Solvents are harmful to health and attack the plastic parts. Abrasive cleaners and aids scratch the surface.
- Clean the charger (8, 9) and the device with a slightly damp cloth. Dry all parts with a dry cloth.

WARNING: Never immerse the device in water or other liquids. Never hold it under running water. There is a risk of electric shock!

STORAGE AND TRANSPORT



Store the device in a dry, clean place inaccessible to children and animals, preferably in its original packaging.

- Make sure it is switched off and has cooled down completely. It is recommended to always use the original packaging or a carrying bag for transport.
- Make sure that the device cannot fall down or fall over during transport. Protect the device from knocks and vibrations, especially when transporting it in vehicles.

WARNING: The device has a permanently installed Li-Ion battery. Li-ion batteries are considered dangerous goods for transport and may only be transported if permitted by local laws or the regulations of the transport company

MAINTENANCE

- Check for perfect condition after and before each use: All screw connections must be tight. The device must be free from damage. Look for signs of fatigue (cracks, scratches, discolouration, deformation) especially in heavily used areas. The steering adjustment must be correct.
- The battery is a wear part. At the end of its service life, it must be replaced by qualified personnel.
- In case of damage, problems or uncertainties, contact the customer service. Never carry out repairs yourself.

TROUBLESHOOTING

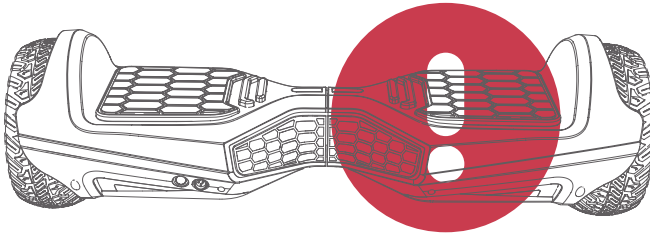

Problem	Cause and correction of the defects
Device is not responding.	Hoverboard is not activated. 💡 Please activate our device with the on / off button.
	Battery is not fully charged. 💡 Please charge the battery.
	A violent shock (caused by a rollover, for example) has shaken our unit. Since then the LED warning light is red. 💡 Please deactivate our device and then reactivate.
LED warning light (7) is active and a signal is heard.	You are travelling at too high a speed. 💡 Reduce the speed. Please get off carefully and calmly.
	You are in a steep gradient right now. 💡 Please reduce your speed. Then please calmly and carefully get off the board.
	Wheels are locked. 💡 Please reduce your speed. Get calmly and carefully off the device. Please clean the wheels from foliage, pebbles, loose chippings, etc. until they begin to turn again.
	Too low battery . 💡 Reduce your speed. Get off the Hoverboard calmly and carefully. Please charge the battery immediately and fully.



DISPOSAL

Dear customer,

As an end user, you are legally obliged to collect waste electrical and electronic equipment and batteries as well as accumulators separately from municipal waste. We want to make this as easy as possible for you. Please note the information on this page and on the back.

Notes on EU directive 2012/19/EU (in Germany implemented in ElektroG (Law about electric and electronic devices); elsewhere implementation may differ)



We advise owners of electric and electronic equipment that waste electrical and electronic equipment must be collected separately from municipal waste in accordance with the applicable legal regulations. The symbol of a crossed-out garbage can, which is shown on waste electrical and electronic equipment, also indicates the obligation to collect this waste separately.

B. Notes on disposal and symbols for an electrical appliance based on EU Directive 2006/66/EU (in Germany in accordance with the Battery Act (BattG); elsewhere, implementation may differ)



Old batteries and accumulators must not be disposed of with household waste. As an end user, you are legally obliged to return used batteries. The symbol with the crossed-out garbage can means that you are not allowed to dispose of old batteries in the household waste.

Use the official collection points for this, such as the collection points of public waste disposal carriers. You can also return used batteries to retail outlets, provided they sell batteries. If the symbol Cd, Hg, or Pb is displayed under the symbol of the crossed-out garbage can, this is an indication that the battery contains either cadmium, mercury or lead. These are toxic heavy metals that not only pose significant risks to the environment but also to human health.



Recycling loop

Packaging material can be conveyed back to the raw material cycle. Dispose of packaging material in accordance with legal provisions. Information can be retrieved from the return or collections systems of your community.

Information about included batteries

Information according to § 4 paragraph 4 Elektrogesetz

Battery type:	Li-ion battery
Chemical system:	Li-NMC lithium nickel cobalt manganese oxide

Information on the safe removal of the batteries or accumulators

The batteries/accumulators may only be removed by qualified persons.

The following section describes how to remove the battery. Before disposing of the product, the battery must be removed and disposed of separately.

Tools needed: Phillips screwdriver

- Remove the screws at the bottom of the product with a suitable screwdriver.
- The battery is in the holder (A). Remove the bracket (A) by removing the screws on the bracket (A) with a suitable screwdriver.
- Cut the cables (B) that lead to the battery (C).
- Remove the holder (A) together with the battery (C) and dispose of them according to the applicable guidelines. It is not necessary to open the battery (C).
- The battery/rechargeable battery and, if applicable, the device can now be disposed of separately at the appropriate official collection point. Please also note the locally applicable regulations.

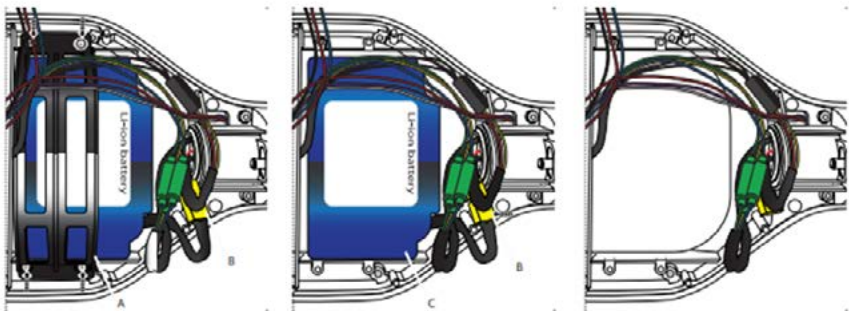

MANUAL DE USUARIO

ESPAÑOL



- **Asegúrese de que TODAS las personas que vayan a manejar este equipo lean y comprendan las instrucciones de uso.**
- **Conserve este manual cerca del equipo.**
- **Respete TODAS las indicaciones de seguridad descritas en este manual.**

Este manual representa el estado en la fecha de publicación.
Está sujeto a cambios sin previo aviso y a errores y omisiones.
Las desviaciones de forma o color no influyen en las funciones descritas.



Nuestros tutoriales en video para usted

1. Escanear el código QR
2. Ver vídeos
3. Comienza rápido y seguro

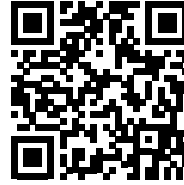

Enlace a los videos:
https://service.innovamaxx.de/hx360_video

¡También estamos en redes sociales!

Obtenga la última información sobre nuestros productos, entrenamientos y mucho



Instagram



<https://www.instagram.com/bluewheel.official/>

más aquí:

Facebook



<https://www.facebook.com/bluewheelberlin>

Nuestras marcas - Descubra muchos otros productos interesantes:

Sportstech Fitness

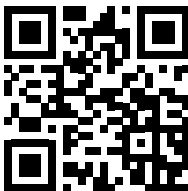

<https://www.sportstech.es/>

**Bluewheel
Electromobility**

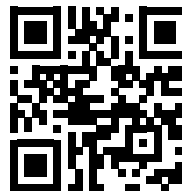

<https://www.bluewheel.de/>

CONTENIDO

DIBUJO DE EXPLSOIÓN / LISTA DE REPUESTOS	45
DATOS TÉCNICOS	46
INSTRUCCIONES IMPORTANTES DE SEGURIDAD	47
FUNCIONAMIENTO DEL DISPOSITIVO	51
APLICACIÓN (APP)	55
CONDUCIR CON LA PATINETA ELÉCTRICA BLUEWHEEL	56
LIMPIEZA, ALMACENAMIENTO, MANTENIMIENTO	58
SOLUCIÓN DE PROBLEMA.....	59
DESECHO	60
DECLARATION OF CONFORMITY.....	122

DIBUJO DE EXPLSOIÓN / LISTA DE REPUESTOS

En el siguiente enlace encontrará
Dibujo de explosión/
Lista de repuestos

https://service.innovamaxx.de/hx360_spareparts



ES

DECLARACIÓN DE CONFORMIDAD

Sportstech Brands Holding GmbH declara por la presente la conformidad del aparato con las normas y reglamentos pertinentes. El texto completo de la declaración de conformidad está disponible en la siguiente dirección de Internet:

https://service.innovamaxx.de/hx360_conformity



DATOS TÉCNICOS

Bluewheel Scooter

Modelo	HX360
Entrada	29,4 V DC, 1,5 A
Dimensiones (empaquete)	635 x 235 x 225 mm
Dimensiones (producto)	605 x 190 x 186 mm
Peso neto	8 kg
Peso bruto	9,6 kg
Carga	min. 20 kg (44 lb) bis max. 100 kg (220 lb)
Velocidad máxima alcanzable	12 km/h
Temperatura de funcionamiento	-10 °c -+45 °c

Batería

Modelo	EL-0702U
Tipo	Lithium-ion Battery
Voltaje	29,4 V DC
Batería capacidad	4 Ah, 100,8 Wh
Fabricante	DONGGUAN CHY BATTERY TECHNOLOGY CO.,LTD No. 2, Qinghe Road, HuangJingKeng Village, HuangJiang Town, DongGuan City

Fuente de alimentación

Nombre o marca del fabricante, número de registro mercantil y dirección	E-Link Technology Co., LTD - Plant 8-4 , Tong Fuyu Industrial Park, Ai`qun road, Shangwu Community, Shi`yan Street, Bao`an, Shenzhen, Guangdong, China	
Identificador del modelo	GC42-294150-2A	
	Valor nominal / medido	Unidad
Voltaje de entrada	100-240	V AC
Frecuencia de entrada de la corriente alterna	50/60	Hz
Voltaje de salida	29,4	V DC
Corriente de salida	1,5	A
Potencia de salida	44,1	W
Eficiencia media durante el uso	89,13	%
Eficiencia con poca batería (10%)	86,14	%
Consumo de energía sin carga	0.067	W

INSTRUCCIONES IMPORTANTES DE SEGURIDAD

¡ADVERTENCIA! El uso del dispositivo (hoverboard) implica el riesgo de lesiones graves por caídas y colisiones. Estas pueden reducirse significativamente, pero nunca eliminarse por completo, si se respetan, entre otras cosas, estas instrucciones de uso.

El uso del dispositivo es siempre bajo su propio riesgo y responsabilidad. Sportstech Brands Holding GmbH no se responsabiliza de los daños y perjuicios derivados de accidentes o del uso incorrecto del aparato.

¡IMPORTANTE! Lea atentamente y consérvelo para futuras consultas.



Requisitos personales

- El dispositivo (hoverboard) sólo puede ser utilizado por personas que tengan un **buen conocimiento** de su entorno y puedan **reaccionar** adecuadamente ante situaciones que cambien repentinamente.
- Toda persona que utilice el dispositivo debe estar suficientemente **preparada** para reducir al máximo los peligros de su uso.
- Es absolutamente necesario poder parar y bajar del dispositivo con seguridad.
- El dispositivo debe utilizarse siempre de forma adecuada a las **capacidades actuales** del usuario. Aprender lleva su tiempo.
- El dispositivo no debe ser utilizado por niños menores de 7 años.
- Los niños y jóvenes menores de 14 años o los que no tienen formación deben estar siempre acompañados por una **persona adecuada**.
- Las mujeres embarazadas o las personas con enfermedades y lesiones existentes para las que el sobreesfuerzo y las caídas suponen un mayor riesgo no deben utilizar el dispositivo.
- El dispositivo no debe utilizarse bajo la influencia de medicamentos, alcohol o cualquier otro tipo de sustancia por la que la atención se ve afectada.
- El peso admisible del usuario está entre 20 kg (44 lb) y 100 kg (220 lb).



Condiciones generales de uso

- El dispositivo sólo puede utilizarse con **finés recreativos**. El dispositivo **no** está aprobado para fines comerciales, como el alquiler. **Tampoco debe utilizarse con fines acrobáticos**.
- El dispositivo no debe utilizarse en la vía pública ni en zonas concurridas. El uso sólo está permitido en la propiedad privada.
- Están prohibidos los objetos no autorizados y las modificaciones en el dispositivo y los accesorios.
- Los **ajustes básicos** (*fuerza de tracción, sensibilidad de la dirección, velocidad máxima, etc.*) o los **modos generales** (*por ejemplo, principiante, normal, profesional*) a los que se puede acceder a través de la app **deben corresponder siempre al nivel de entrenamiento del usuario actual**. Nunca se debe exigir demasiado al usuario.

ES

Continuación de la página anterior.

Continuación de la página siguiente.

- Ajuste la velocidad máxima y real de conducción preseleccionada a la capacidad del usuario, el recorrido y las condiciones del entorno. **La velocidad de 12 km/h no debe superarse nunca. Los principiantes deben circular a un máximo de 6km/h, los usuarios avanzados a un máximo de 8km/h.**



Condiciones de entorno cambiantes

- Utilice el dispositivo sólo durante el día y con buena visibilidad y condiciones meteorológicas. No utilizar con lluvia, nieve o hielo.
- Utilizar sólo dentro del rango de temperatura aprobado.
- Utilice el dispositivo sólo en superficies planas y secas. Las siguientes superficies, entre otras, **no deben ser transitadas. Deben evitarse circunvalando lentamente o pasando de largo:**
 - Zonas húmedas o mojadas; zonas nevadas o heladas.
 - superficies irregulares con obstáculos y/o suelo blando.
 - superficies inclinadas, bordillos, escalones o similares.
- No saltar por encima de los obstáculos.



Inmediatamente antes de cada uso, debe asegurarse de que

- El dispositivo está sometido a un gran desgaste incluso durante su uso normal. Por lo tanto, **compruebe visualmente su perfecto estado** antes y después de cada uso:
 - Todas las **conexiones** deben ser herméticas. El dispositivo debe estar libre de daños. Busque **signos de desgaste** (grietas, arañazos, decoloración, deformación), especialmente en las zonas sometidas a un uso intensivo (bastidor, suspensión, etc.). El **ajuste de la dirección** debe ser correcto.
- **En caso de posibles daños, no siga utilizando** el dispositivo y póngase en contacto con el servicio de atención al cliente.
- Compruebe que el dispositivo tiene suficiente carga (claramente por encima del 10%).
- Utilice el dispositivo únicamente con el **equipo y la ropa de protección** adecuados (como mínimo, casco de seguridad, guantes, protectores de rodillas y codos, calzado resistente)..



Conducción del dispositivo (hoverboard)

- Conduzca siempre con cuidado y a una velocidad adecuada: Siempre debe ser posible detenerse sin peligro, incluso en situaciones imprevistas. La velocidad máxima es de 12 km/h. Cuando ésta se alcanza, suena un tono de aviso.
- Conduzca siempre con total atención. Evita la música alta. Utilice los teléfonos inteligentes y dispositivos similares sólo cuando esté parado.
- Recuerde siempre que el dispositivo no tiene freno, sino que sólo puede detenerse desplazando el peso. Sólo se debe bajar desde atrás. Tenga en cuenta que el dispositivo rodará un poco más.
- No utilice el dispositivo con más de una persona.

- No utilice el dispositivo para transportar objetos o animales.
- Mantenga siempre suficiente distancia con los demás. Atraiga la atención a tiempo. Conduzca siempre con consideración.
- Utilice el dispositivo con ambos pies. No recorra largas distancias en el sentido contrario. No realice maniobras de giro rápido.
- Asegúrese de apagar el dispositivo antes de levantarlo del suelo para evitar lesiones por el giro de las ruedas.
- Durante la conducción, si la carga de la batería baja de 15%, el indicador LED emitirá un parpadeo y sonará una señal acústica. A continuación, **observe** el nivel de la batería de forma continuada.
- **¡ATENCIÓN!:** Si la carga de la batería es demasiado baja, suena una señal acústica. En este caso o si el nivel de la batería es **inferior al 10%, deténgase inmediatamente** y apague el dispositivo. De lo contrario, existe el riesgo de que se caiga debido a una parada repentina y de que se dañe la batería y el dispositivo. Cargue la batería pronto, pero no justo después de un viaje.



INDICACIONES DE SEGURIDAD PARA LA BATERÍA

Condiciones de uso

- Proteja el hoverboard de la luz solar intensa, el calor y el fuego: Riesgo de explosión.
- Rangos de temperatura:
 - **EN FUNCIONAMIENTO: desde -10°C hasta +45°C**
La autonomía y el rendimiento de la batería disminuyen considerablemente en condiciones de frío.
 - **DURANTE EL ALMACENAMIENTO Y LA CARGA: +10°C hasta +45°C**
Vea también el apartado "Datos técnicos".

Estado de carga

- El dispositivo suele entregarse parcialmente cargado. Déjelo en este estado por el momento hasta que vaya a utilizarlo.
- En cualquier caso, **cargue completamente** la batería **después de 30 días** sin uso, ya que se descarga sola. La batería puede dañarse si se descarga.

Proceso de carga

- Utilice únicamente el **cargador suministrado** para cargar la batería.
- No cargue el dispositivo **inmediatamente después de un viaje**. Deje que el dispositivo se enfríe durante una hora antes de cargarlo.
- **Cargue sólo en áreas interiores secas con buena ventilación.**
- Coloque el cargador y el hoverboard sobre una **superficie ignífuga** (por ejemplo, un suelo de baldosas). No debe haber materiales inflamables o combustibles en los alrededores.
- No deje el proceso de carga **sin supervisión** o durante la noche.



Continuación de la página siguiente.

- Si nota un olor inusual o si la batería se calienta, detenga el proceso de carga inmediatamente. Contacte con el servicio de atención al cliente.

Otra información

- **Nunca abra el hoverboard.** Si el hoverboard está dañado, no introduzcas nunca la mano en el interior de la carcasa.
- Sólo permita que **personal cualificado** retire o sustituya la batería.
- Al desechar la batería, ésta debe ser eliminada por separado del hoverboard por personal cualificado. Por favor, lea el punto " Disposición".



INDICACIONES SOBRE LA SEGURIDAD DEL CARGADOR DE BATERÍAS

Condiciones de uso

- Utilice el cargador sólo para cargar el hoverboard.
- Los niños y las personas con capacidades físicas, sensoriales o mentales limitadas sólo pueden utilizar el dispositivo bajo supervisión.
- Mantenga el cargador **alejado de la humedad**. No limpie nunca el aparato en húmedo ni lo sumerja en agua.
- Compruebe que el cargador es adecuado para la **tensión de red** del lugar.

Proceso de carga

- Compruebe que el cargador y el cable están en **perfecto estado y limpios** antes de cada proceso de carga. Sólo cargue si el cargador, el cable, los conectores y el hoverboard están completamente intactos, limpios y secos.
- Si el cargador o el cable presentan daños visibles, póngase en contacto con el servicio de atención al cliente.
- Asegúrese de que todos los **cables están firmemente conectados**. Coloque los cables de forma que no supongan un peligro de tropiezo.
- Durante la carga, no cubra nunca el cargador, no lo coloque en lugares cerrados y no lo coloque cerca de fuentes de calor: **Evite el sobrecalentamiento**.
- Después de la carga, desconecte el cargador de la red eléctrica y del hoverboard. No tire nunca de los cables, tire siempre del enchufe.
- Deje que el cargador se enfríe antes de transportarlo o almacenarlo.

Otra información sobre el cargador

- Si el cargador se ha caído, se ha golpeado o ha sufrido un golpe, haga que se revise el mismo por el servicio de atención al cliente.
- **No abra nunca el cargador.** Póngase en contacto con un **centro de servicio autorizado** para las reparaciones.
- Consulte también el apartado "Disposición" de estas instrucciones de uso.



NOTAS ADICIONALES

- **¡PELIGRO DE ASFIXIA!** Mantenga los envases de plástico fuera del alcance de los niños!

FUNCIONAMIENTO DEL DISPOSITIVO

Aquí puede leer lo que necesita saber para el uso ideal del dispositivo. Recibirá información importante sobre cómo manejar el dispositivo de manera fácil y correcta. Por favor tenga en cuenta: por su seguridad y para una larga vida útil de su dispositivo, es importante que observe estas instrucciones en todo momento.

PRIMER USO DE LA PATINETA

- Por favor saque lentamente el dispositivo y los accesorios del empaque.
- Revise si el contenido del paquete está completo y sin defectos. Si el contenido está incompleto o tiene defectos, no use el dispositivo. En cambio contacte a su vendedor de inmediato.
- Para deshacerse del material de empaque, por favor observe las regulaciones legales aplicables.
- Por favor guarde el material de empaque en caso de que desee guardar, enviar o transportar de cualquier otra forma el dispositivo. Mantenga el material de empaque fuera del alcance de los niños.

ADVERTENCIA: Peligro de asfixia. A los niños les gusta jugar con el material de empaque y lo consideran un juguete. Sin embargo, las bolsas, películas plásticas y el poliestireno son peligrosos: un niño podría asfixiarse con estos. Por ello, siempre guarde de manera segura el material de empaque lejos de los niños.

CARGAR LA BATERÍA

ADVERTENCIA: Peligro de lesiones. No use el dispositivo si la carga de la batería es menor al 15 %. Esto evitará daños a la batería y al dispositivo. Por favor cargue la batería inmediatamente en su totalidad.



Recomendamos que cargue la batería completamente por cuestión de procedimiento.



COMPONENTES DEL DISPOSITIVO

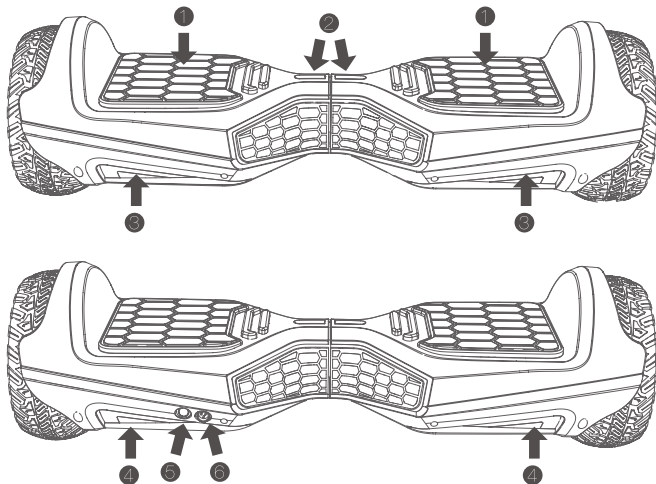

Vista frontal

1. Alfombrilla para los pies
2. Luces indicadoras
3. Luces delanteras
4. Luces de freno
5. Botón de encendido
6. Puerto de carga

Vista trasera

ENCENDIDO

Pulse el botón de encendido para encender el dispositivo. El botón se encuentra en la parte posterior del Hoverboard. Las luces se iluminarán para indicar que se ha encendido.

REINICIO

1. Coloque el Hoverboard sobre una superficie plana de forma que las ruedas toquen el suelo.
2. Pulse el botón de encendido durante 3-5 segundos hasta que parpadeen las luces.
3. Apague y vuelva a encender el Hoverboard.

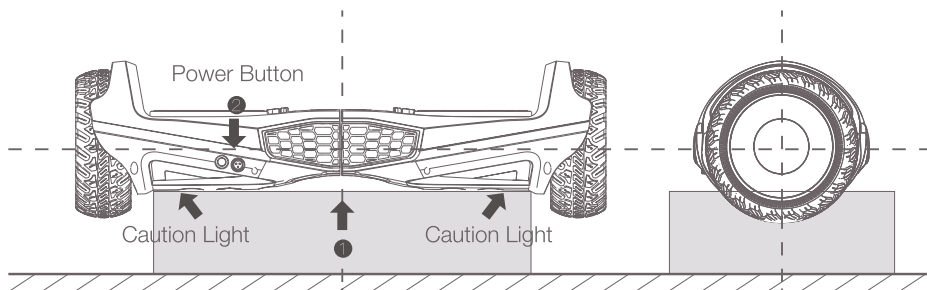

CARGA DEL HOVERBOARD

ADVERTENCIA: No conecte el cargador si detecta señales de humedad en el Puerto de carga.



- El puerto de carga (1) está al lado del botón on/off.
- Ahora conecte el cable del cargador (2) al puerto del cargador.
- Por favor preste atención a las notas sobre la placa tipo del cargador.

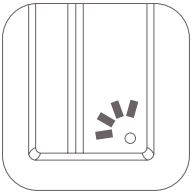
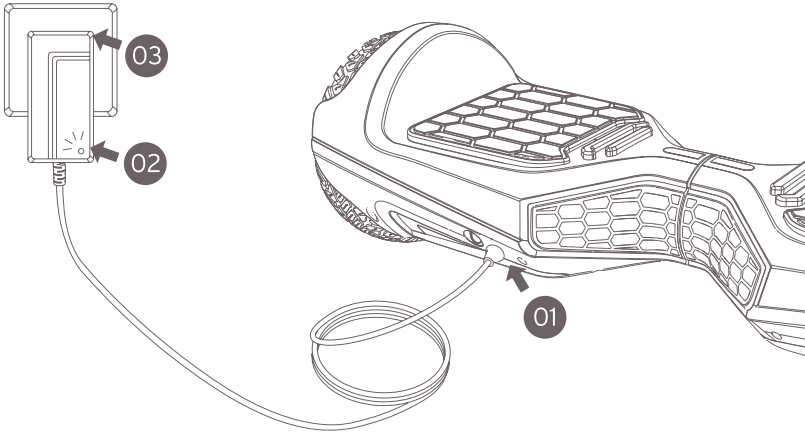

La luz indicadora es verde: carga completa o el cargador no puede conectarse. La luz indicadora es roja: El dispositivo está cargando.

ES

ESTADO DE CARGA DEL HOVERBOARD

- Porcentaje de carga
- ● ● 3 indicadores verdes encendidos: 71-100%
 - ● ○ 2 indicadores verdes encendidos: 41-70%
 - ○ ○ 1 indicador verde encendido: 11-40%
 - ○ ○ Ningún indicador verde encendido: <10%

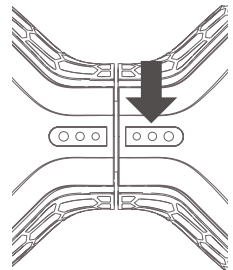

INDICADORES

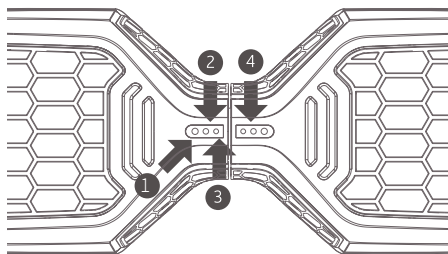

1. Indicador de advertencia (rojo)

Si parpadea un indicador rojo puede que se esté produciendo un mal funcionamiento (batería baja, velocidad excesiva)



2. Indicador de balance (verde)

El Hoverboard activa el modo equilibrio.



3. Estado de la batería (verde)

Cuando el dispositivo está encendido, aparece una luz verde. Si no aparece, cárguelo (menos de 10% de batería)

ALARMA DE SEGURIDAD



Durante el funcionamiento, el dispositivo puede alertar al usuario sobre irregularidades en el sistema. Si el dispositivo detecta un fallo en uno de sus sistemas redundantes o las baterías se agotan por debajo del límite mínimo, la velocidad del motor se reduce automáticamente. Se encenderá una luz roja de advertencia, sonará una señal y se desactivará el modo de equilibrio.

Razones por las que se activa el indicador de advertencia:

- Ángulo irregular del pie.
- Batería baja.
- El dispositivo se está cargando (conectado al enchufe de la red).
- Daños en la plataforma durante la conducción. (parada del sistema)
- Límite de velocidad alcanzado
- La inclinación de la plataforma es superior a 35° (parada del sistema)
- Las ruedas están bloqueadas
- Impulso eléctrico

APLICACIÓN (APP)

APLICACIÓN (APP) - TaoTaoPlus/TaoTao

Puede descargar la App „TaoTaoPlus“ para su dispositivo iOS o „TaoTao“ para Android en su App Store. Requisitos del dispositivo móvil: a partir de Android 4.0.3 / iOS 8.0.



Android



IOS

<https://play.google.com/store/apps/details?id=com.littlecloud.android.taotao>

<https://itunes.apple.com/de/app/taotaoplus/id1052973016?mt=8>

Consejos para el uso de las aplicaciones:

Las aplicaciones mostradas no son propiedad de SPORTSTECH. No nos hacemos responsables por el software de terceros ni de su contenido, códigos o de cualquier pérdida o daño derivado de su uso. Si utiliza recursos de terceros, estará sujeto a sus condiciones y licencias y ya no estará protegido por nuestra política de privacidad ni por nuestras medidas de seguridad.

Por favor, recuerde activar la función Bluetooth en su dispositivo.

ADVERTENCIA: ¡Peligro de lesiones graves debido a un control inadecuado!

Los ajustes **básicos** (*fuerza de tracción, sensibilidad de la dirección, velocidad máxima, etc.*) o los modos **generales** (*por ejemplo, principiante, normal, profesional*) a los que se puede acceder a través de la app **deben corresponder siempre al nivel de entrenamiento del usuario actual**. Nunca se debe exigir demasiado al usuario.

Ajuste la velocidad máxima y real de conducción preseleccionada a la capacidad del usuario, el recorrido y las condiciones del entorno. **La velocidad de 12 km/h no debe superarse nunca. Los principiantes deben circular a un máximo de 6km/h, los usuarios avanzados a un máximo de 8km/h.**

MÚSICA BLUETOOTH

Para la utilización de la función de música tiene que conectar el dispositivo por separado a la función Bluetooth de su dispositivo móvil. Para ello seleccione „Music“ en su menú de Bluetooth. Sonará una notificación confirmando la conexión al Hoverboard.

Los altavoces se encuentran en la parte inferior del Hoverboard.

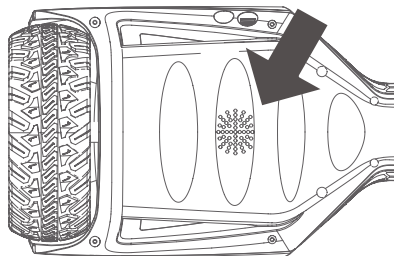

Restablecimiento de la memoria Bluetooth

Para reiniciar la memoria del Bluetooth, realice un reinicio del dispositivo como se describe arriba (Reinicio).

ES

CONducir con la Patineta Eléctrica BLUEWHEEL

ADVERTENCIA:

¡UN MAL USO DEL HOVERBOARD PUEDEN CAUSAR LESIONES GRAVES!

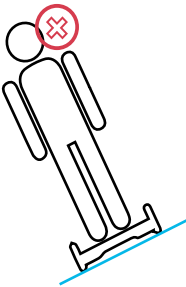
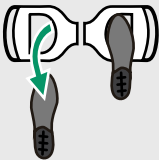
PRACTICA	
<ul style="list-style-type: none">• Practique subir y bajar, conducir y detenerse lentamente y con tiempo suficiente hasta que pueda dominar el dispositivo de forma segura.• Deje que otras personas experimentadas le ayuden mientras practica.	
USO	
<ul style="list-style-type: none">• Equipo de protección: Utilice siempre equipo de protección adecuado contra caídas; especialmente un casco.• Pisar: Coloque el segundo pie lo más rápido posible junto al primer pie. De lo contrario, el hoverboard comenzará a girar.	
<ul style="list-style-type: none">• Conducir y detenerse:<ul style="list-style-type: none">- Respete todas las instrucciones de seguridad y las normas de tráfico. Use el sentido común.- Conduzca siempre a una velocidad razonable: el dispositivo no tiene frenos.- No gire rápidamente ni tome esquinas a gran velocidad.- No se incline demasiado hacia adelante, hacia atrás o hacia los lados.- No conduzca sobre superficies inclinadas o irregulares.	
<ul style="list-style-type: none">• Desmontar:<ul style="list-style-type: none">- Desmonte solo cuando esté parado.- Para desmontar, hágalo por la parte trasera.- De lo contrario, el dispositivo avanzará: existe riesgo de caída.	

ADVERTENCIA: ¡Peligro de lesiones graves debido a un control inadecuado!

Los ajustes **básicos** (*fuerza de tracción, sensibilidad de la dirección, velocidad máxima, etc.*) o los modos **generales** (*por ejemplo, principiante, normal, profesional*) a los que se puede acceder a través de la app **deben corresponder siempre al nivel de entrenamiento del usuario actual**. Nunca se debe exigir demasiado al usuario.

Ajuste la velocidad máxima y real de conducción preseleccionada a la capacidad del usuario, el recorrido y las condiciones del entorno. **La velocidad de 12 km/h no debe superarse nunca. Los principiantes deben circular a un máximo de 6km/h, los usuarios avanzados a un máximo de 8km/h.**

- Póngase el **equipo de protección** adecuado.
- Compruebe que la **batería esté suficientemente** cargada, es decir, al menos un 15 % de carga.
- Pulse el botón **encendido/apagado** (2) para activar o desactivar el dispositivo.
- Dé un paso adelante con el primer pie e **inmediatamente después con el segundo pie**. Primero, póngase de pie **lo más derecho posible** para que el dispositivo no avance.
- Cuando se encuentre seguro, controle el dispositivo cambiando el peso de su cuerpo:

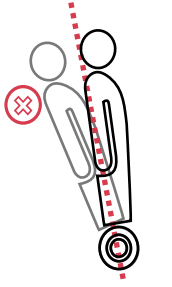
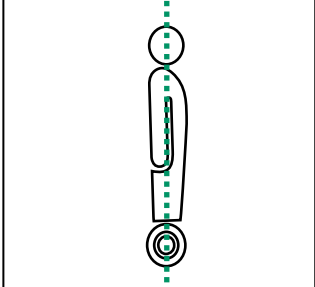
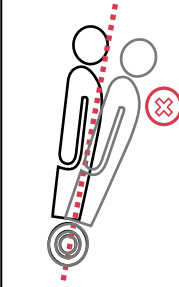
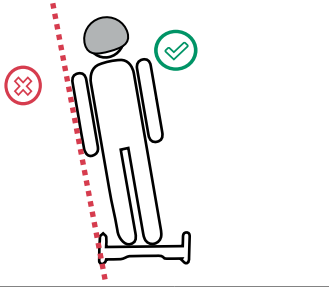
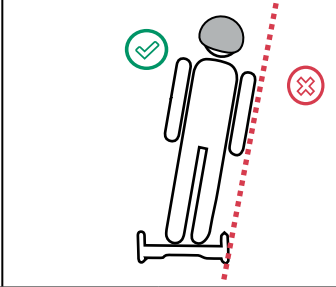
Dirección/ velocidad deseada	Hacia atrás/ frenar	Parar	Adelante/ acelerar
Incline lentamente y no demasiado el centro de gravedad de su cuerpo.			
	Inclínese hacia atrás	Quedarse en el medio, manteniendo el equilibrio	Inclínese ha- cia delante
Dirección/ velocidad deseada	Girar a la izquierda		Girar a la derecha
Incline lentamente y no demasiado el centro de			
	... a la izquierda		... a la derecha



LIMPIEZA, ALMACENAMIENTO, MANTENIMIENTO

LIMPIEZA

- Apague el dispositivo. Antes de cada limpieza, desenchufe el cargador (8, 9) de la toma de corriente y deje que todas las piezas se enfríen completamente.
- No utilice nunca disolventes, abrasivos, cepillos duros, objetos metálicos o afilados para la limpieza. Los disolventes son perjudiciales para la salud y atacan las piezas de plástico. Los limpiadores abrasivos y los auxiliares rayan la superficie.
- Limpie el cargador (8, 9) y el dispositivo con un paño ligeramente húmedo. Secar todas las piezas con un paño seco.

ADVERTENCIA: Nunca sumerja el dispositivo en agua u otros líquidos. No lo sujete nunca bajo el agua corriente. Existe riesgo de descarga eléctrica.

ALMACENAMIENTO Y TRANSPORTE



Almacenar el dispositivo en un lugar seco, limpio e inaccesible para los niños y animales, preferiblemente en su envase original.

- Asegúrate de que está apagado y se ha enfriado completamente. Se recomienda utilizar siempre el embalaje original o una bolsa de transporte para el traslado.
- Asegúrese de que el dispositivo no pueda caerse o desplomarse durante el transporte. Proteja el dispositivo de golpes y vibraciones, especialmente cuando lo transporte en vehículos.

ADVERTENCIA: El dispositivo tiene una batería de iones de litio permanentemente instalada. Las baterías de iones de litio se consideran mercancías peligrosas para el transporte y sólo pueden transportarse si lo permiten las leyes locales o las normas de la empresa de transporte .

MANTENIMIENTO

- Compruebe el perfecto estado después y antes de cada uso: Todos los tornillos deben estar apretados. El dispositivo debe estar libre de daños. Busque signos de fatiga (grietas, arañazos, decoloración, deformación), especialmente en las zonas de mucho uso. El ajuste de la dirección debe ser correcto.
- La batería es una pieza de desgaste. Al final de su vida útil, debe ser sustituido por personal cualificado.
- En caso de daños, problemas o dudas, póngase en contacto con el servicio de atención al cliente. Nunca realices las reparaciones tú mismo.

SOLUCIÓN DE PROBLEMA

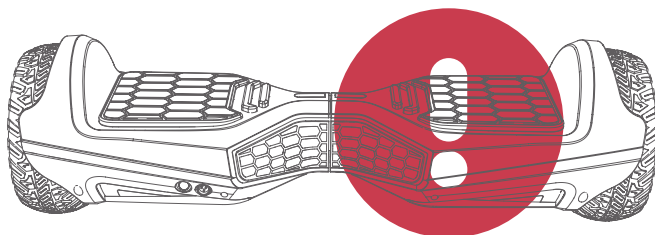

Problema	Causa y corrección de los defectos
El dispositivo no responde.	La patineta no está activada. 💡 Active la patineta con el botón on/off.
	La batería no está completamente cargada. 💡 Por favor cargue la batería.
	Un choque violento (causado por un vuelco por ejemplo) ha sacudido el dispositivo. Desde entonces la luz LED de advertencia es roja. 💡 Por favor desactive el dispositivo y luego reactívelo.
La luz LED de advertencia está activa y se escucha una señal.	Está viajando a demasiada velocidad. 💡 Reduzca la velocidad. Por favor bájese cuidadosamente y con calma.
	Está en una pendiente empinada. 💡 Por favor reduzca la velocidad. Luego bájese de la patineta cuidadosamente y con calma.
	Las ruedas están bloqueadas. 💡 Por favor reduzca su velocidad. Bájese del dispositivo cuidadosamente y con calma. Limpie las ruedas quitando hojas, piedras, astillas, etc. hasta que comiencen a girar de nuevo.
	Batería demasiado baja. 💡 Reduzca su velocidad. Bájese de la patineta cuidadosamente y con calma. Por favor cargue la batería inmediatamente en su totalidad.

Querido cliente, querida clienta:

Como usuario final, tiene la obligación legal de eliminar los residuos de los equipos eléctricos y electrónicos y baterías, así como los acumuladores, por separado de los residuos municipales. Queremos hacérselo lo más fácil posible. Tenga en cuenta la información de esta página y del reverso.

Información sobre la Directiva de la UE 2012/19/UE (aplicada en Alemania en la Ley de aparatos eléctricos y electrónicos (ElektroG); la aplicación puede ser diferente en otros lugares)



Aconsejamos a los propietarios de aparatos eléctricos y electrónicos que los desechen por separado de los residuos municipales de acuerdo con la normativa legal aplicable. El símbolo de un cubo de basura tachado, que se muestra en los aparatos eléctricos y electrónicos de desecho, también indica la obligación recogerlos por separado.

B. Información sobre la eliminación y los símbolos de un aparato eléctrico basada en la Directiva de la UE 2006/66/UE (en Alemania de acuerdo con la Ley de baterías (BattG); la aplicación puede ser diferente en otros lugares).



Las pilas y los acumuladores viejos no deben desecharse con la basura doméstica. Como usuario final, está legalmente obligado a devolver las baterías usadas. El símbolo del cubo de basura tachado significa que no puede desechar las baterías viejas en la basura doméstica.

Utilice los puntos de recogida oficiales, por ejemplo los lugares de recogida de los organismos públicos destinados a ello. También puede devolver las baterías usadas a los puntos de venta, siempre que vendan baterías. Si se muestra el símbolo Cd, Hg o Pb debajo del dibujo del cubo de basura tachado, se indica que la batería contiene cadmio, mercurio o plomo. Se trata de metales pesados tóxicos que no solo plantean riesgos importantes para el medioambiente sino también para la salud humana.

Reciclaje loop



El material de empaque puede trasladarse de nuevo al ciclo de materias primas. Deshágase del material de embalaje de acuerdo a las normativas legales. Puede encontrar información en los sistemas de recogida y retorno de residuos de su comunidad.

Información sobre las baterías incluidas

Información según § 4 párrafo 4 Elektrogesetz

Tipo de Batería:	Batería de iones de litio
Sistema químico:	Li-NMC litio níquel cobalto óxido de manganeso

Información sobre la extracción segura de las pilas o acumuladores

Las baterías/acumuladores sólo pueden ser retirados por personal cualificado.

La siguiente sección describe cómo quitar la batería. Antes de desechar el producto, la batería debe retirarse y desecharse por separado.

Herramientas necesarias: destornillador Phillips

- Retire los tornillos de la parte inferior del producto con un destornillador adecuado.
- La batería está en el soporte (A). Retire el soporte (A) quitando los tornillos del soporte (A) con un destornillador adecuado.
- Cortar los cables (B) que van a la batería (C).
- Retire el soporte (A) junto con la batería (C) y deséchelos de acuerdo con las pautas aplicables. No es necesario abrir la batería (C).
- La batería/batería recargable y, en su caso, el dispositivo ahora se pueden desechar por separado en el punto de recogida oficial correspondiente. Tenga en cuenta también las normas vigentes localmente.

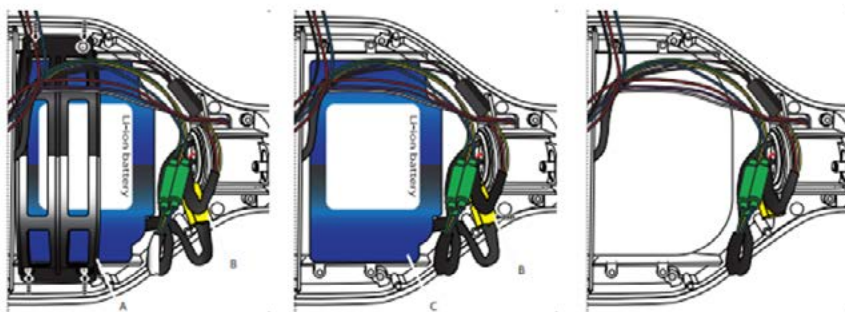

MANUAL D'UTILISATEUR

FRANÇAIS



- **Assurez-vous que TOUTES les personnes utilisant l'appareil ont lu et compris ce manuel d'utilisation.**
- **Conservez ce manuel à proximité de l'appareil.**
- **Respectez TOUS les conseils de sécurité de ce manuel.**



Ce manuel représente la situation à la date de publication.
Il est susceptible d'être modifié sans préavis et de contenir des erreurs ou des omissions.
Les différences de forme ou de couleur n'ont pas d'influence sur les fonctions décrites.

Nos tutoriels vidéo pour vous

1. Scannez le code QR
2. Regarder les vidéos
3. Démarrez rapidement et en sécurité



Lien vers les vidéos:

https://service.innovamaxx.de/hx360_video

Vous pouvez aussi nous trouver sur les réseaux sociaux!

Retrouve les dernières informations sur les produits, le contenu des entraînements et bien plus encore sur notre:



page Instagram



<https://www.instagram.com/bluewheel.official/>

page Facebook



<https://www.facebook.com/bluewheelberlin>



Nos marques - Découvrez de nombreux autres produits intéressants:

Sportstech Fitness

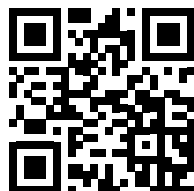

<https://www.sports-tech.fr/>

**Bluewheel
Electromobility**

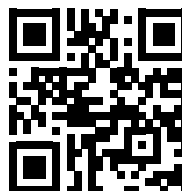

<https://www.bluewheel.de/>



TABLE DE CONTENU

DESSIN ÉCLATÉ / LISTE DES PIÈCES DE RECHANGE	65
DÉCLARATION DE CONFORMITÉ.....	65
DONNÉES TECHNIQUES.....	66
CONSIGNES DE SÉCURITÉ IMPORTANTES	67
UTILISATION DE L'APPAREIL.....	71
APPLICATION (APP).....	75
CONDUIRE AVEC LE BLUEWHEEL HOVERBOARD	76
NETTOYAGE, RANGEMENT, ENTRETIEN	78
DÉPANNAGE.....	79
MISE AU REBUT.....	80
DECLARATION OF CONFORMITY.....	122

DESSIN ÉCLATÉ / LISTE DES PIÈCES DE RECHANGE

Sous le lien suivant, vous trouverez
Dessin éclaté/
Liste des pièces de rechange:

https://service.innovamaxx.de/hx360_spareparts



DÉCLARATION DE CONFORMITÉ

Sportstech Brands Holding GmbH déclare par la présente que l'appareil est conforme aux normes et prescriptions en vigueur. Le texte complet de la déclaration de conformité est disponible à l'adresse Internet suivante:

https://service.innovamaxx.de/hx360_conformity



FR

DONNÉES TECHNIQUES

Bluewheel Scooter

Modèle	HX360
Entrée	29,4 V DC, 1,5 A
Dimensions (emballage)	635 x 235 x 225 mm
Dimensions (produit)	605 x 190 x 186 mm
Poids net	8 kg
Poids brut	9,6 kg
Capacité de charge	min. 20 kg (44 lb) à max. 100 kg (220 lb)
Max. Vitesse réalisable	12 km/h
Température de fonctionnemen	-10 °c -+45 °c

Bateria

Modèle	EL-0702U
Type	Lithium-ion Battery
Évaluation de la batterie	29,4 V DC
Capacité	4 Ah, 100,8 Wh
Fabricant	DONGGUAN CHY BATTERY TECHNOLOGY CO.,LTD No. 2, Qinghe Road, HuangJingKeng Village, HuangJiang Town, DongGuan City

Bloc d'alimentation		
Nom ou marque commerciale du fabricant, numéro d'identification au registre du commerce et adresse	E-Link Technology Co., LTD - Plant 8-4 , Tong Fuyu Industrial Park, Ai`qun road, Shangwu Community, Shi`yan Street, Bao`an, Shenzhen, Guangdong, China	
Référence du modèle	GC42-294150-2A	
	Valeur nominale / mesurée	Unité
Tension d'entrée	100-240	V AC
Fréquence du courant alternatif d'entrée	50/60	Hz
Tension de sortie	29,4	V DC
Courant de sortie	1,5	A
Puissance de sortie	44,1	W
Rendement moyen en service	89,13	%
Rendement à faible charge (10%)	86,14	%
Puissance absorbée à charge nulle	0.067	W

CONSIGNES DE SÉCURITÉ IMPORTANTES

AVERTISSEMENT ! L'utilisation de l'appareil (hoverboard) comporte un risque de blessures graves dues aux chutes et aux collisions. Il est possible de les réduire considérablement, mais jamais de les exclure totalement, notamment en respectant les présentes instructions de service.

Les personnes qui utilisent l'appareil en assument pleinement les risques et la responsabilité.

Sportstech Brands Holding GmbH n'est pas responsable des dommages ou blessures résultant d'accidents ou d'une mauvaise utilisation de l'appareil.

IMPORTANT ! Veuillez lire attentivement ce document et le conserver pour toute référence ultérieure.



Conditions personnelles

- L'appareil (hoverboard) ne doit être utilisé **que** par des personnes capables de **bien appréhender** l'environnement et de **réagir** de manière appropriée à des changements soudains de situation.
- Toute personne utilisant l'appareil doit être suffisamment **préparée** pour réduire autant que possible les risques liés à son utilisation.
- Il est indispensable de pouvoir arrêter et quitter l'appareil en toute sécurité.
- L'appareil doit être utilisé en fonction des **capacités actuelles** de l'utilisateur. L'apprentissage prend du temps. L'apprentissage prend du temps.
- L'appareil ne doit pas être utilisé par des enfants de moins de 7 ans.
- Les enfants et les jeunes de moins de 14 ans ou les personnes non entraînées doivent toujours être assistés par un **accompagnateur** approprié.
- Les femmes enceintes ou les personnes souffrant de maladies ou de blessures existantes, pour lesquelles le surmenage et les chutes représentent un risque accru, ne doivent pas utiliser l'appareil.
- L'appareil ne doit pas être utilisé sous l'influence de médicaments, d'alcool ou de toute autre forme de baisse de vigilance.
- Le poids autorisé de l'utilisateur est compris entre 20 kg (44 lb) et 100 kg (220 lb).



Conditions générales d'utilisation

- L'appareil ne doit être utilisé que pour **se déplacer pendant les loisirs**. L'appareil **n'est pas** autorisé à des fins commerciales, telles que la location. Il ne doit pas non plus être utilisé **à des fins acrobatiques**.
- L'appareil ne doit pas être utilisé sur la voie publique ou dans des rassemblements de personnes. L'utilisation n'est autorisée que sur des terrains privés.
- Les objets et les transformations non autorisés de l'appareil et des accessoires sont interdits.
- Les **réglages de base** accessibles via l'application (*force d'entraînement, sensibilité de la direction, vitesse maximale, etc.*) ou les **modes généraux** (*par ex. débutant, normal, professionnel*) doivent impérativement **toujours correspondre au niveau**

Suite à la page suivante



d'entraînement de l'utilisateur actuel. Ils ne doivent jamais être trop exigeants pour l'utilisateur.

- Adapter la vitesse maximale présélectionnée et la vitesse de déplacement réelle aux capacités de l'utilisateur, au trajet et aux conditions ambiantes. **La vitesse de 12 km/h ne doit jamais être dépassée. Les débutants doivent rouler à 6km/h maximum, les utilisateurs avancés à 8km/h maximum.**



Conditions environnementales changeantes

- N'utilisez l'appareil que pendant la journée et lorsque la visibilité et les conditions météorologiques sont bonnes. Ne pas utiliser sous la pluie, la neige ou la glace.
- Utiliser uniquement dans la plage de température autorisée.
- N'utiliser l'appareil que sur des surfaces planes et sèches. Les surfaces suivantes, entre autres, ne doivent pas être utilisées. Il faut les éviter en les contournant lentement ou en passant devant :
 - Zones humides ou mouillées ; zones enneigées ou verglacées
 - Les surfaces irrégulières avec des obstacles et/ou un sol mou
 - Les surfaces inclinées, les bordures de trottoir, les marches d'escalier ou autres.
- Ne pas sauter les obstacles.



S'assurer immédiatement avant chaque utilisation

- L'appareil est également fortement sollicité dans le cadre d'une utilisation normale. C'est pourquoi il faut **vérifier visuellement son bon état** avant et après chaque utilisation :
- Tous les **raccords** doivent être solides. L'appareil doit être exempt de tout dommage. Recherchez des **signes de fatigue** (fissures, éraflures, décolorations, déformations), en particulier dans les zones fortement sollicitées (cadre, suspension, etc.). Le site **réglage de la direction** doit être correct.
- **En cas de dommages éventuels, cessez** d'utiliser l'appareil, et contactez le service après-vente.
- Vérifier que l'appareil est suffisamment chargé (nettement au-dessus de 10%).
- N'utiliser l'appareil qu'avec un **équipement de protection et des vêtements appropriés** (au moins un casque de protection, des gants, des genouillères et des coudières, des chaussures solides).



Conduite de l'engin (hoverboard)

- Toujours conduire prudemment et à une vitesse raisonnable : Il doit toujours être possible de s'arrêter sans danger, même dans des situations imprévues. La vitesse maximale est de 12 km/h. Lorsqu'il est atteint, un signal sonore d'avertissement retentit.
- Toujours conduire en étant pleinement attentif. Éviter la musique forte. N'utiliser les smartphones et autres appareils similaires qu'à l'arrêt.

- Gardez toujours à l'esprit que l'appareil n'a pas de frein et qu'il ne peut être arrêté que par un transfert de poids. Ne descendez que vers l'arrière. Notez que l'appareil continuera alors à rouler sur une certaine distance.
- Ne pas utiliser l'appareil avec plus d'une personne.
- Ne pas utiliser l'appareil pour transporter des objets ou des animaux.
- Toujours garder une distance suffisante par rapport aux autres. Attirer l'attention à temps. Toujours conduire avec prudence.
- Utiliser l'appareil avec les deux pieds. Ne pas reculer sur de longues distances. Ne pas effectuer de manœuvres rapides.
- Éteignez impérativement l'appareil avant de le soulever du sol afin d'éviter les blessures dues à la rotation des roues.
- Pendant la conduite, si le niveau de charge est inférieur à 15%, le témoin lumineux clignote et un signal sonore retentit. **Surveillez** alors en permanence le niveau de la batterie.
- **ATTENTION:** Si la charge de la batterie est trop faible, un signal sonore retentit. Dans ce cas ou si le niveau de la batterie **est inférieur à 10%, arrêtez-vous immédiatement** et descendez de l'appareil. **Éteignez l'appareil.** Dans le cas contraire, vous risquez de tomber en raison d'un arrêt soudain et d'endommager la batterie et l'appareil. Rechargez la batterie rapidement, mais pas juste après un trajet.



CONSIGNES DE SÉCURITÉ POUR LA BATTERIE

Conditions d'utilisation

- Protéger l'hoverboard d'un fort rayonnement solaire, de la chaleur et du feu : Risque d'explosion.
- Plage de température :
 - **CONDUITE : de -10°C à +45°C**
L'autonomie et performances de la batterie sont fortement réduites par le froid.
 - **STOCKAGE ET CHARGEMENT : +10°C à +45°C**
Voir également la section "Caractéristiques techniques de l'appareil".

Niveau de charge

- La plupart du temps, le produit est livré partiellement chargé. Laissez-le d'abord dans cet état jusqu'à ce qu'il doive être utilisé.
- Dans tous les cas, **rechargez complètement** la batterie après **30 jours** d'inutilisation, car elle se déchargera d'elle-même. Si elle est déchargée, la batterie peut se détériorer.

Processus de chargement

- Pour recharger la batterie, utiliser exclusivement **le chargeur fourni avec l'appareil.**



Suite à la page suivante

Suite de la page précédente

- Ne rechargez pas l'appareil directement après un trajet. Laissez l'appareil refroidir pendant une heure avant de le charger.
- **N'effectuer** la charge que dans des **locaux intérieurs secs et bien aérés**.
- Placer le chargeur et l'hoverboard sur **une surface résistante au feu** (par ex. carrelage). Aucune matière inflammable ou combustible ne doit se trouver à proximité.
- Ne pas laisser le processus de charge se dérouler **sans surveillance** ou pendant la nuit.
- Si vous sentez une odeur inhabituelle ou si la batterie chauffe, arrêtez immédiatement la charge. Contactez le service clientèle.

Autres

- **Ne jamais ouvrir l'hoverboard.** Si l'hoverboard est endommagé, ne jamais mettre la main à l'intérieur du boîtier.
- Ne faites enlever ou remplacer la batterie **que par un personnel qualifié.**
- Lors de la mise au rebut, la batterie doit être séparée de l'hoverboard par un personnel qualifié. Veuillez-vous reporter au "Mise au rebut"



CONSIGNES DE SÉCURITÉ POUR LE CHARGEUR DE BATTERIE

Conditions d'utilisation

- Utiliser le chargeur uniquement pour recharger l'hoverboard.
- Les enfants et les personnes dont les capacités physiques, sensorielles ou mentales sont réduites ne doivent utiliser l'appareil que sous surveillance.
- Tenir le chargeur à l'écart **de l'humidité et de l'eau**. Ne jamais nettoyer l'appareil à l'eau ou le plonger dans l'eau.
- Vérifier que le chargeur est adapté à la **tension du réseau** local.

Processus de charge

- Avant chaque charge, vérifiez le bon **état et la propreté** du chargeur et du câble. Ne procéder à la charge que si le chargeur, le câble, les connecteurs et l'hoverboard sont entièrement intacts, propres et secs.
- En cas de dommages visibles sur le chargeur ou le câble, contacter le service après-vente.
- Assurez-vous que tous les **câbles sont bien connectés**. Placez les câbles de manière à ce qu'ils ne fassent pas trébucher.
- Lors de la charge, ne jamais couvrir le chargeur, ne pas le placer dans des endroits confinés ou à proximité d'une source de chaleur : **Éviter la surchauffe.**
- Une fois le chargement terminé, débranchez le chargeur du réseau électrique et de l'hoverboard. Ne jamais tirer sur les câbles, mais toujours sur la fiche.
- Laisser refroidir le chargeur avant de le transporter ou de le stocker.

Autres informations sur le chargeur

- Si le chargeur est tombé, a subi des chocs ou des coups, faites-le contrôler par le

service après-vente avant de le réutiliser.

- Ne jamais ouvrir le chargeur. Faites appel à un service après-vente agréé pour toute réparation.
- Consultez également la section "Mise au rebut" de ce manuel.



AUTRES REMARQUES

- **RISQUE D'ÉTOUFFEMENT !** Tenir les emballages en plastique hors de portée des enfants !

UTILISATION DE L'APPAREIL

Vous pouvez lire ici ce que vous devez savoir pour le bon fonctionnement de notre appareil. Vous obtiendrez des informations importantes sur la façon de gérer au mieux et plus facilement notre appareil. Remarque: pour votre sécurité et une longue durée de vie de votre appareil, il est important d'observer ces instructions en tout temps.

PREMIÈRE UTILISATION DU HOVERBOARD

- Veuillez faire sortir notre appareil et les accessoires lentement de l'emballage.
- Vérifiez si le contenu de l'emballage est vraiment complet et sans défauts. Si le contenu est incomplet ou défectueux, n'utilisez pas l'appareil. Veuillez plutôt contacter votre revendeur immédiatement.
- Pour l'élimination du matériel d'emballage, veuillez respecter les dispositions légales applicables.
- Gardez le matériel d'emballage au cas où vous souhaitez stocker, expédier ou autrement transporter l'appareil. Veuillez le garder hors de la portée des enfants.

AVERTISSEMENT: Danger d'étouffement. Les enfants aiment jouer avec le matériel d'emballage et le considèrent comme un jouet. Les sacs, les films plastiques et le polystyrène sont cependant dangereux: un enfant peut en suffoquer. Par conséquent: conservez toujours votre matériel d'emballage en toute sécurité, loin des enfants..

CHARGE DE LA BATTERIE

AVERTISSEMENT: Risque de blessure. N'utilisez pas notre appareil si la batterie est inférieure à 15 %. Cela empêchera l'endommagement de votre batterie et de votre appareil. Chargez immédiatement votre batterie.



Nous vous recommandons de recharger complètement votre batterie.



COMPOSANTS DE L'APPAREIL

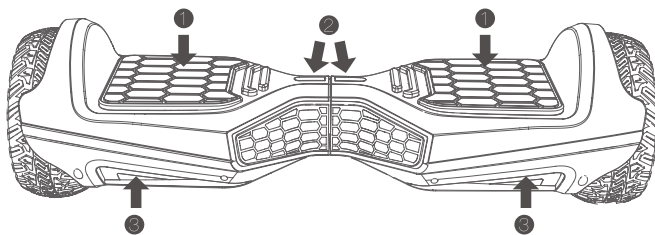

Vue de face

1. Plateau
2. Voyants lumineux
3. Feux avant
4. Feux stop
5. Bouton Marche/ Arrêt
6. Connecteur de charge

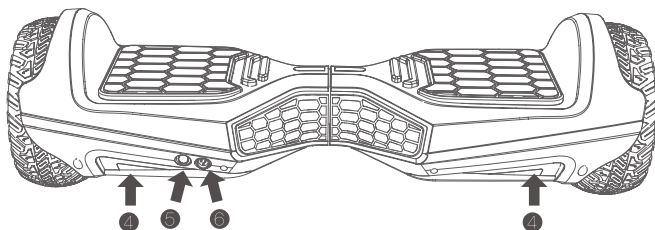

Vue arrière

MISE EN MARCHÉ

Mettez l'appareil en marche à l'aide du bouton Marche/Arrêt. Il est situé à l'arrière de l'Hoverboard. Les voyants lumineux indiquent que l'appareil est opérationnel.

RÉINITIALISER

1. Placez l'Hoverboard sur une surface plane afin que les roues ne touchent pas le sol.
2. Appuyer sur le bouton de mise en marche pendant 3 à 5 secondes jusqu'à ce que les voyants clignotent.
3. Éteignez puis rallumez l'Hoverboard.

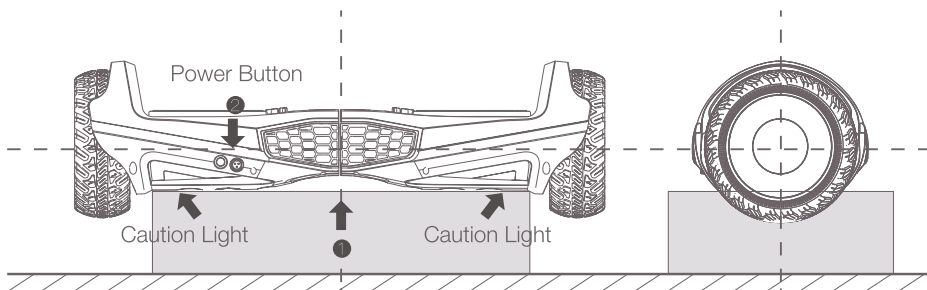

CHARGE DE L'HOVERBOARD

AVERTISSEMENT: Ne connectez pas le chargeur si vous détectez des signes d'humidité sur le port du chargeur.



- Le port du chargeur (1) se trouve à côté du bouton on / off.
- Connectez maintenant le câble du chargeur (2) au port du chargeur.
- Faites attention aux notes sur la plaque signalétique du chargeur.

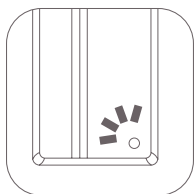
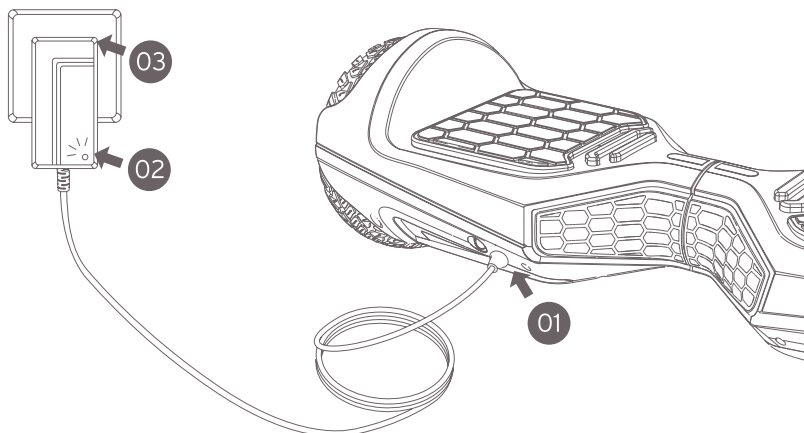

Le témoin lumineux est vert: la charge est terminée ou le chargeur ne peut pas être connecté. Le témoin lumineux est rouge: l'appareil est en charge.

STATUT DE CHARGE SUR L'HOVERBOARD

- Charge en %
- ● ● 3 voyants lumineux verts, environ 71 à 100%
 - ● ○ 2 voyants lumineux verts, env. 41 à 70 %
 - ○ ○ 1 voyant lumineux vert, env. 11 à 40 %
 - ○ ○ PAS de voyant lumineux vert, < 10 %

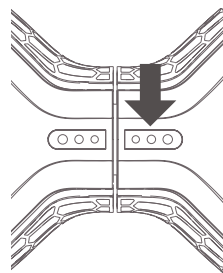

FR

VOYANTS LUMINEUX

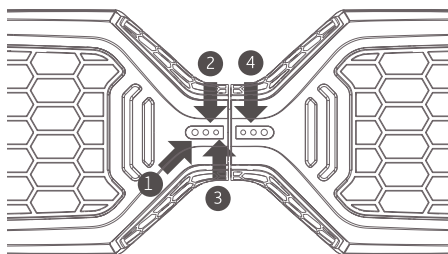

1. Témoin d'avertissement (rouge)

Si vous voyez une lumière rouge clignotante, il pourrait y avoir un dysfonctionnement (faible charge de la batterie, vitesse excessive).



2. Témoin d'équilibre (vert)

L'Hoverboard est en mode équilibre pendant la conduite.



3. État de la batterie (vert)

Lorsque l'appareil est mis en marche, une lumière verte est alors visible. S'il n'y a pas de lumière verte, l'appareil s'éteint (la charge de la batterie est inférieure à 10 %).

ALARME DE SÉCURITÉ



En cours de fonctionnement, l'appareil peut alerter l'utilisateur en cas d'irrégularités dans le système. Lorsqu'il détecte un défaut dans l'un de ses systèmes redondants ou que les batteries ont atteint la limite de charge critique, la vitesse du moteur est automatiquement réduite. Un voyant rouge s'allume, un signal d'avertissement retentit et le mode équilibre est désactivé.

Raisons qui déclenchent le voyant d'avertissement :

- Angle irrégulier du sol.
- Faible tension de la batterie.
- L'appareil est en charge (branché à la prise de courant).
- Dégâts occasionnés à la plate-forme pendant la conduite (arrêt du système).
- Limite de vitesse atteinte.
- L'inclinaison de la plateforme est supérieure à 35° (arrêt du système).
- Les roues sont bloquées.
- Décharge électrique.

APPLICATION (APP)

APPLICATION (APP) - TaoTaoPlus/TaoTao

Vous pouvez télécharger l'APP „TaoTaoPlus“ pour votre appareil IOS ou „TaoTao“ pour Android dans votre App Store. Appareil mobile requis: Android 4.0.3 ou supérieur, iOS 8.0 ou supérieur.



Android

<https://play.google.com/store/apps/details?id=com.littlecloud.android.taotao>



IOS

<https://itunes.apple.com/de/app/taotaoplus/id1052973016?mt=8>

Informations sur l'utilisation de l'application :

Les applications présentées ne sont pas la propriété de SPORTSTECH. Nous excluons expressément toute responsabilité pour les logiciels provenant de tiers. Nous ne sommes en aucun cas responsables de leur contenu, de leur code source, ou de toute perte ou dommage résultant de leur utilisation. Si vous utilisez des ressources provenant de tiers, vous serez soumis à leurs conditions générales et leurs licences et ne serez plus protégé par notre charte de confidentialité ou nos mesures de sécurité.

N'oubliez pas d'activer la fonction Bluetooth de votre appareil.

AVERTISSEMENT : risque de blessures graves en cas de pilotage insuffisant!

Les **réglages de base** accessibles via l'application (*force d'entraînement, sensibilité de la direction, vitesse maximale, etc.*) ou les **modes généraux** (*par ex. débutant, normal, professionnel*) doivent impérativement **toujours correspondre au niveau d'entraînement de l'utilisateur actuel**. Ils ne doivent jamais être trop exigeants pour l'utilisateur.

Adapter la vitesse maximale présélectionnée et la vitesse de déplacement réelle aux capacités de l'utilisateur, au trajet et aux conditions ambiantes. **La vitesse de 12 km/h ne doit jamais être dépassée. Les débutants doivent rouler à 6km/h maximum, les utilisateurs avancés à 8km/h maximum.**

MUSIQUE BLUETOOTH

Pour utiliser la fonction de musique, vous devez connecter le périphérique séparément à l'aide de la fonction Bluetooth sur votre appareil mobile. Sélectionnez le périphérique de „Musique“ dans le menu Bluetooth. La confirmation de la connexion du Hoverboard se fera à travers un son émis.

Les haut-parleurs sont situés dans la partie inférieure de l'Hoverboard.

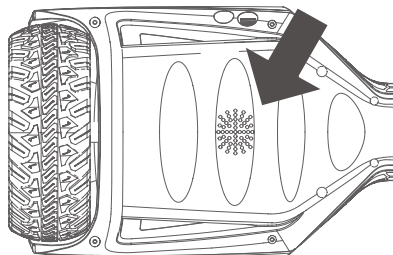

RÉINITIALISER LA MÉMOIRE BLUETOOTH

Pour réinitialiser la mémoire Bluetooth, effectuez une réinitialisation de l'appareil comme décrit ci-dessus (Réinitialiser).

FR

CONDUIRE AVEC LE BLUEWHEEL HOVERBOARD

AVERTISSEMENT:

Les erreurs lors de l'utilisation d'un hoverboard peuvent occasionner des blessures graves!

S'ENTRAÎNER

- Entraînez-vous à monter, à descendre, à conduire et à vous arrêter. Exercez-vous lentement et en prenant suffisamment de temps jusqu'à ce que vous maîtrisiez l'engin en toute sécurité.
- Lorsque vous vous entraînez, faites-vous aider par des personnes qualifiées.

UTILISER

- **Équipement de protection:** utilisez toujours un équipement de protection adapté contre les chutes et tout particulièrement un **casque**.
- **Monter:** posez le deuxième pied le plus rapidement possible après le premier pied. Dans le cas contraire, l'Hoverboard commence à tourner.

• Conduire et s'arrêter:

- **Respectez** toutes les consignes de sécurité et les règles de circulation.

Faire preuve de bon sens.

- Conduisez toujours à une **vitesse raisonnable**: l'appareil n'a pas de freins.

- **Ne jamais tourner rapidement** ou prendre des virages rapides!

- Ne vous penchez pas **trop** en avant, en arrière ou sur les côtés.

- Ne conduisez pas sur des surfaces **en pente ou inégales**.

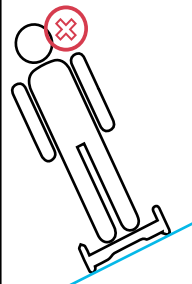

• Descendre:

- Ne descendez que **lorsque vous** êtes à l'arrêt.

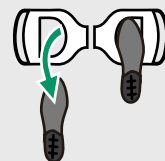

- Descendre uniquement vers **l'arrière**:

Dans le cas contraire, l'appareil avance: risque de chute.

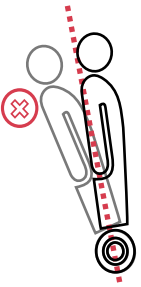

- Portez un **équipement de protection** adapté.
- Vérifiez que la **batterie est suffisamment** chargée, c'est-à-dire chargée à au moins 15%.
- Appuyez **sur le bouton marche/arrêt** (2) pour allumer ou éteindre l'appareil.

- Montez avec un premier pied suivi **immédiatement après par le deuxième pied**. Tout d'abord, tenez-vous **aussi droit que possible** pour arrêter l'appareil.
- Une fois que vous avez adopté une position sûre, contrôlez l'appareil en déplacement le poids de votre corps:

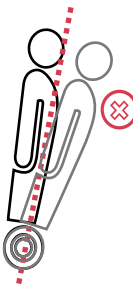
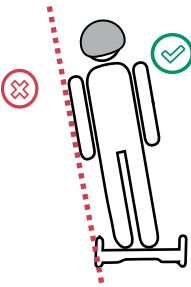
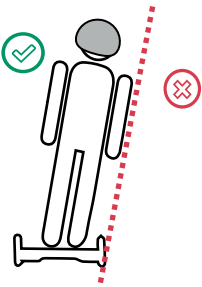
Direction/vitesse souhaitée	Reculer / plus lentement	S'arrêter	Avancer / plus vite
Penchez lentement et sans aller trop loin, le centre de gravité de votre corps:			
	... vers l'arrière	... au milieu, répartis uniformément sur les deux pieds	... vers l'avant
Direction/vitesse souhaitée	Hoverboard vers la gauche		Hoverboard vers la droite
Penchez lentement et sans aller trop loin, le centre de gravité de votre corps:			
	... vers la gauche		... vers la droite

AVERTISSEMENT : risque de blessures graves en cas de pilotage insuffisant!

Les **réglages de base** accessibles via l'application (*force d'entraînement, sensibilité de la direction, vitesse maximale, etc.*) ou les **modes généraux** (*par ex. débutant, normal, professionnel*) doivent impérativement **toujours correspondre au niveau d'entraînement de l'utilisateur actuel**. Ils ne doivent jamais être trop exigeants pour l'utilisateur.

Adapter la vitesse maximale présélectionnée et la vitesse de déplacement réelle aux capacités de l'utilisateur, au trajet et aux conditions ambiantes. **La vitesse de 12 km/h ne doit jamais être dépassée. Les débutants doivent rouler à 6km/h maximum, les utilisateurs avancés à 8km/h maximum.**



NETTOYAGE, RANGEMENT, ENTRETIEN

NETTOYAGE

- Éteignez le appareil. Avant tout nettoyage, débranchez le chargeur (8, 9) de la prise de courant et laissez toutes les pièces refroidir complètement.
- N'utilisez en aucun cas de solvants ou de appareils abrasifs, de brosses dures, d'objets métalliques ou tranchants pour le nettoyage. Les solvants sont nocifs pour la santé et attaquent les pièces en plastique. Les nettoyeurs abrasifs et les appareils auxiliaires rayent la surface.
- Nettoyez le chargeur (8, 9) et le appareil avec un chiffon légèrement humidifié. Séchez toutes les pièces avec un chiffon sec.

AVERTISSEMENT : Ne jamais immerger le appareil dans l'eau ou dans tout autre liquide. Ne le passez jamais sous l'eau courante. Il y a risque d'électrocution !

RANGEMENT ET TRANSPORT



Stockez le appareil dans un endroit sec, propre et hors de portée des enfants et animaux, de préférence dans son emballage d'origine.

- Assurez-vous qu'il est éteint et qu'il a complètement refroidi. Il est recommandé de toujours utiliser l'emballage d'origine ou un sac de transport pour le transport.
- Assurez-vous que le appareil ne puisse pas tomber ou se renverser pendant le transport. Protégez le appareil des chocs et des vibrations, en particulier lors du transport dans des véhicules.

AVERTISSEMENT : Le appareil est équipé d'une batterie Li-Ion fixe. Les batteries Li-ion sont considérées comme des marchandises dangereuses pour le transport et ne peuvent être transportées que si la législation locale ou les règles de l'entreprise de transport le permettent

ENTRETIEN

- Vérifier le bon état après et avant chaque utilisation : Toutes les vis doivent être serrées. L'appareil doit être exempt de tout dommage. Soyez particulièrement attentif aux signes de fatigue (fissures, éraflures, décolorations, déformations) dans les zones fortement sollicitées. Le réglage de la direction doit être correct.
- La batterie est une pièce d'usure. En fin de vie, il doit être remplacé par un personnel qualifié.
- En cas de dommages, de problèmes ou d'incertitudes, contacter le service clientèle. Ne jamais effectuer soi-même des réparations.

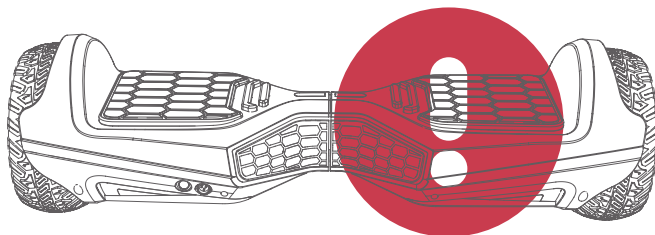

Probleme	Cause et correction des défauts
L'appareil ne répond pas.	Le Hoverboard n'est pas activé. 💡 Veuillez activer notre appareil avec le ON / OFF.
	La batterie n'est pas complètement chargée. 💡 Veuillez charger la batterie.
	Un choc violent (causé par un renversement, par exemple) a secoué notre unité. Depuis, le voyant LED est rouge. 💡 Désactivez notre appareil puis réactivez.
Le voyant LED d'avertissement est actif et un signal est entendu.	Vous conduisez à une vitesse trop élevée. 💡 Réduisez la vitesse. Descendez soigneusement et calmement.
	Vous êtes dans une pente raide en ce moment. 💡 Veuillez réduire votre vitesse. Ensuite, veuillez descendre tranquillement et soigneusement.
	Les roues sont verrouillées. 💡 Veuillez réduire votre vitesse. Descendez calmement et soigneusement de l'appareil. Nettoyez les rouages du feuillage, des cailloux, des copeaux lâches, etc. jusqu'à ce qu'ils commencent à tourner à nouveau.
	Batterie trop faible. 💡 Réduisez votre vitesse. Descendez du Hoverboard avec calme et attention. Chargez la batterie immédiatement et complètement.



MISE AU REBUT

Chère clientèle,

En tant qu'utilisateur final, vous êtes légalement tenu de collecter les déchets d'équipements électriques et électroniques et de piles ainsi que les accumulateurs séparément des déchets municipaux. Nous voulons vous rendre cela aussi simple que possible. Veuillez noter les informations sur cette page et au dos.

Indications sur la directive européenne 2012/19/UE (transposée en Allemagne dans la loi sur les appareils électriques et électroniques (ElektroG); transposition éventuellement différente ailleurs)



Nous informons les propriétaires d'équipements électriques et électroniques que les déchets d'équipements électriques et électroniques doivent être collectés séparément des déchets municipaux conformément aux réglementations légales applicables. Le symbole d'une poubelle barrée, qui figure sur les déchets d'équipements électriques et électroniques, indique également l'obligation de les collecter séparément.

B. Indications relatives à l'élimination et symboles pour un appareil électrique sur la base de la directive européenne 2006/66/UE (en Allemagne, conformément à la loi sur les piles (BattG); ailleurs, transposition possible différente)



Les piles et accumulateurs usagés ne doivent pas être jetés avec les ordures ménagères. En tant qu'utilisateur final, vous êtes légalement tenu de restituer les batteries usagées. Le symbole avec la poubelle barrée signifie que vous n'êtes pas autorisé à jeter les piles usagées dans les ordures ménagères.

Utilisez pour cela les points de collecte officiels, tels que les points de collecte des ordures ménagères publiques. Vous pouvez également rapporter les batteries usagées aux points de vente, à condition qu'ils vendent des batteries. Si le symbole Cd, Hg ou Pb est affiché sous le symbole de la poubelle barrée, c'est une indication que la batterie contient soit du cadmium, du mercure ou du plomb. Ce sont des métaux lourds toxiques qui présentent non seulement des risques importants pour l'environnement mais aussi pour la santé humaine.



Chaîne du recyclage

Les matériaux d'emballage peuvent être transportés vers le cycle des matières premières. La disposition des matériaux d'emballage, conformément aux dispositions légales. Les informations peuvent être récupérées à partir des systèmes de retour ou de collections.

Informations sur les piles incluses

Informations selon § 4 paragraphe 4 Elektrogesetz

Type de batterie:	Batterie Li-ion
Système chimique :	Li-NMC lithium nickel cobalt oxyde de manganèse

Informations sur le retrait en toute sécurité des piles ou des accumulateurs

Les batteries/accumulateurs ne doivent être retirés que par des personnes qualifiées.

La section suivante décrit comment retirer la batterie. Avant de mettre le produit au rebut, la batterie doit être retirée et mise au rebut séparément.

Outils nécessaires : tournevis cruciforme

- Retirez les vis au bas du produit avec un tournevis approprié.
- La batterie est dans le support (A). Retirez le support (A) en retirant les vis du support (A) avec un tournevis approprié.
- Coupez les câbles (B) qui mènent à la batterie (C).
- Retirez le support (A) avec la batterie (C) et jetez-les conformément aux directives applicables. Il n'est pas nécessaire d'ouvrir la batterie (C).
- La batterie/pile rechargeable et, le cas échéant, l'appareil peuvent désormais être éliminés séparément au point de collecte officiel approprié. Veuillez également tenir compte des réglementations locales en vigueur.

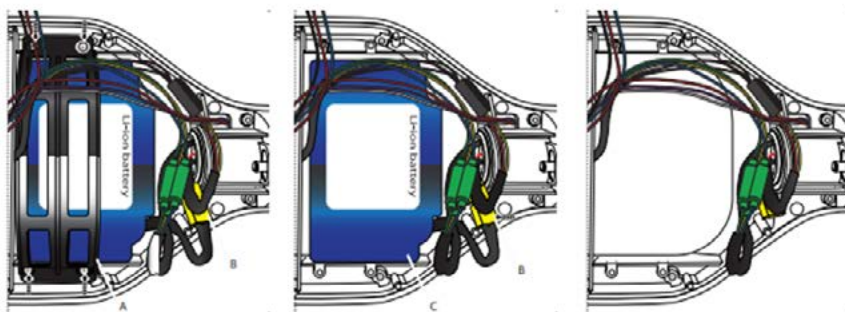

MANUALE D'USO

ITALIANO



- **Assicurarsi che TUTTE le persone che usano l'attrezzo abbiano letto e compreso le presenti istruzioni per l'uso.**



- **Tenere questo manuale vicino all'attrezzo.**
- **Seguire tutte le istruzioni di sicurezza di questo manuale.**

Questo manuale rappresenta lo stato alla data di pubblicazione.
È soggetto a cambiamenti senza preavviso e a errori e omissioni.
Le deviazioni di forma o di colore non hanno alcuna influenza sulle funzioni descritte.

IT

Il nostro **Video Tutorial** per te

1. Scannerizza il QR-Code
2. Guarda il video
3. Inizia ad allenarti veloce e sicuro



Link zu den Videos:
https://service.innovamaxx.de/hx360_video

Uns gibt es auch auf Social Media!

Scopri le ultime novità sui prodotti, contenuti per l'allenamento e molto altro ancora sul nostro:



pagina Instagram



<https://www.instagram.com/bluewheel.official/>

pagina Facebook



<https://www.facebook.com/bluewheelberlin>

Le nostre marche - Scopri molti altri prodotti interessanti:

Sportstech Fitness



<https://www.sports-tech.it/>

**Bluewheel
Electromobility**

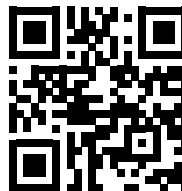

<https://www.bluewheel.de/>

INDICE

DISEGNO ESPLOSO / LISTA DEI PEZZI DI RICAMBIO	85
DATI TECNICI	86
IMPORTANTI ISTRUZIONI DI SICUREZZA	87
FUNZIONAMENTO DEL DISPOSITIVO	91
APPLICAZIONE (APP).....	95
UTILIZZARE L'HOVERBOARD BLUEWHEEL	96
PULIZIA, STOCCAGGIO, MANUTENZIONE	98
RISOLUZIONE DEI PROBLEMI	99
SMALTIMENTO	100
DECLARATION OF CONFORMITY.....	122

DISEGNO ESPLOSO / LISTA DEI PEZZI DI RICAMBIO

Sotto il seguente link trovate
Disegno esploso /
Lista dei pezzi di ricambio:

https://service.innovamaxx.de/hx360_spareparts

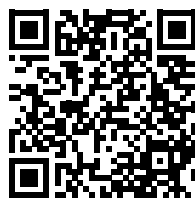

DICHIARAZIONE DI CONFORMITÀ

Sportstech Brands Holding GmbH dichiara con la presente la conformità del dispositivo alle norme e ai regolamenti pertinenti. Il testo completo della dichiarazione di conformità è disponibile al seguente indirizzo Internet:

https://service.innovamaxx.de/hx360_conformity



IT

DATI TECNICI

Bluewheel Scooter

Modello	HX360
Input	29,4 V DC, 1.5 A
Dimensioni (confezione)	635 x 235 x 225 mm
Dimensioni (prodotto)	605 x 190 x 186 mm
Peso netto	8 kg
Peso lordo	9,6 kg
Forza portante	min. 20 kg (44 lb) a un massimo di 100 kg (220 lb)
Max. velocità massima raggiungibile	12 km/h
Temperatura di funzionamento	-10 °c -+45 °c

Bateria

Modello	EL-0702U
Tipo	Lithium-ion Battery
Tensione della batteria	29,4 V DC
Capacità	4 Ah, 100,8 Wh
Produttore	DONGGUAN CHY BATTERY TECHNOLOGY CO.,LTD No. 2, Qinghe Road, HuangJingKeng Village, HuangJiang Town, DongGuan City

Alimentatore

Nome o marchio del produttore, numero di registrazione dell'azienda e indirizzo	E-Link Technology Co., LTD - Plant 8-4 , Tong Fuyu Industrial Park, Ai`qun road, Shangwu Community, Shi`yan Street, Bao`an, Shenzhen, Guangdong, China	
Identificatore del modello	GC42-294150-2A	
	Valore nominale / rilevato	Unité
Tensione in entrata	100-240	V AC
Frequenza della corrente alternata in entrata	50/60	Hz
Tensione in uscita	29,4	V DC
Corrente in uscita	1,5	A
Potenza in uscita	44,1	W
Efficienza media di esercizio	89,13	%
Efficienza cop carico minimo (10%)	86,14	%
Consumo energetico a vuoto	0.067	W

IMPORTANTI ISTRUZIONI DI SICUREZZA

ATTENZIONE! L'uso del dispositivo (hoverboard) comporta il rischio di gravi lesioni dovute a cadute e collisioni. I problemi possono essere ridotti in modo significativo, ma mai eliminati del tutto, osservando, tra l'altro, le presenti istruzioni per l'uso.

L'uso del dispositivo è sempre a rischio e responsabilità dell'utente.

Sportstech Brands Holding GmbH non è responsabile di eventuali danni o lesioni derivanti da incidenti o dall'uso non corretto del dispositivo.

IMPORTANTE! Si prega di leggere attentamente e di conservare per riferimento futuro.



Requisiti personali

- Il dispositivo (hoverboard) può essere utilizzato solo da persone che hanno una **buona padronanza** dell'ambiente circostante e che sono in grado di **reagire** in modo appropriato a situazioni che cambiano improvvisamente.
- Ogni persona che utilizza il dispositivo deve essere sufficientemente **preparata** per ridurre il più possibile i pericoli dell'uso.
- È assolutamente necessario potersi fermare e lasciare il dispositivo in sicurezza.
- Il dispositivo deve essere utilizzata solo in modo appropriato alle **capacità attuali** dell'utente. L'apprendimento richiede molto tempo.
- Il dispositivo (hoverboard) non deve essere utilizzato da bambini di età inferiore ai 7 anni.
- I bambini e i giovani di età inferiore ai 14 anni o quelli non addestrati devono sempre essere affiancati da un **accompagnatore** adeguato.
- Le donne incinte o le persone con malattie e lesioni esistenti, per le quali lo sforzo eccessivo e le cadute rappresentano un rischio maggiore, non devono utilizzare il dispositivo.
- Il dispositivo non deve essere utilizzato sotto l'effetto di farmaci, alcol o altri fattori che compromettano l'attenzione o comunque con un'attenzione ridotta.
- Il peso consentito dell'utente è compreso tra 20 kg (44 lb) e 100 kg (220 lb).



Condizioni generali di funzionamento

- **Il dispositivo deve essere utilizzato solo per la mobilità durante il tempo libero.** Il dispositivo è **non** approvato per scopi commerciali, come il noleggio. Inoltre, non deve essere utilizzato **per scopi acrobatici**.
- Il dispositivo non deve essere utilizzata su strade pubbliche o in aree affollate. L'uso è consentito solo su proprietà private.
- È vietato apportare oggetti e modifiche non autorizzate al dispositivo e agli accessori.
- Le **impostazioni di base** (*forza motrice, sensibilità dello sterzo, velocità massima, ecc.*) o le **modalità generali** (ad esempio *principiante, normale, professionale*) accessibili tramite l'app devono sempre **corrispondere al livello di allenamento**



dell'utente corrente. Non devono mai sopraffare l'utente.

- Adattare la velocità massima preselezionata e la velocità di guida reale alle capacità dell'utente, al percorso e alle condizioni ambientali. **La velocità di 12 km/h non deve mai essere superata. I principianti dovrebbero pedalare a un massimo di 6 km/h, gli esperti a un massimo di 8 km/h.**



Mutamento delle condizioni ambientali

- Utilizzare il dispositivo solo di giorno e in condizioni di buona visibilità e di tempo. Non utilizzare in caso di pioggia, neve o ghiaccio.
- Utilizzare solo nell'intervallo di temperatura approvato.
- Utilizzare l'apparecchio solo su superfici piane e asciutte. Le seguenti superfici, tra le altre, **non devono essere percorse. Devono essere evitati aggirandoli lentamente o passandoci accanto.**
 - Aree umide o bagnate; aree innevate o ghiacciate
 - superfici irregolari con ostacoli e/o terreno morbido
 - superfici inclinate, cordoli, gradini o simili.
- Non saltate gli ostacoli.



Immediatamente prima di ogni utilizzo assicurarsi che

- Il dispositivo è inoltre soggetta a forte usura durante il normale utilizzo. Pertanto, prima e dopo ogni utilizzo, **verificare visivamente che le condizioni siano perfette:**
 - Tutti **connessioni** devono essere stretti. Il dispositivo deve essere priva di danni. Cercate i **segni di affaticamento** (crepe, graffi, scolorimento, deformazioni) soprattutto nei punti soggetti a forti sollecitazioni (telaio, sospensioni, ecc.). Il **Regolazione dello sterzo** deve essere corretto.
- **In caso di possibili danni, non continuare** a utilizzare l'apparecchio, ma contattare il servizio clienti.
- Verificare che il dispositivo sia sufficientemente carica (ben oltre il 10%).
- Utilizzare il dispositivo solo con un **equipaggiamento e un abbigliamento protettivo** adeguato (almeno elmetto, guanti, ginocchiere e gomitiere, scarpe robuste).



Guida del dispositivo (hoverboard)

- Guidare sempre con prudenza e ad una velocità adeguata: L'arresto in sicurezza deve essere sempre possibile, anche in situazioni impreviste. La velocità massima è di 12 km/h. Una volta raggiunto, viene emesso un segnale acustico di avvertimento.
- Guidare sempre con la massima attenzione. Evitare la musica ad alto volume. Utilizzate smartphone e simili solo quando siete fermi.
- Tenere sempre presente che il dispositivo non ha un freno, ma può essere fermata solo spostando il peso. Scendere solo sul retro. Si noti che il dispositivo rotolerà un po' più in là.

- Non utilizzare l'apparecchio con più di una persona.
- Non utilizzare l'apparecchio per il trasporto di oggetti o animali.
- Mantenere sempre una distanza sufficiente dagli altri. Attrarre tempestivamente l'attenzione su di sé. Guidate sempre con prudenza.
- Utilizzare il dispositivo con entrambi i piedi. Non guidate per lunghi tratti all'indietro.
- Neppure eseguire manovre di svolta rapide.
- Assicurarvi di spegnere il dispositivo prima di sollevarla da terra per evitare lesioni dovute alle ruote che girano.
- Durante la guida, se il livello di carica è inferiore al 15%, l'indicatore LED lampeggia e viene emesso un segnale acustico. Quindi monitorare costantemente il livello della batteria.
- **ATTENZIONE:** se la carica della batteria è troppo bassa, viene emesso un segnale acustico. In questo caso, o se il livello della batteria è **inferiore al 10%, fermarsi immediatamente** e spegnere il dispositivo. In caso contrario, si rischia di cadere a causa di un arresto improvviso e di danneggiare la batteria e il dispositivo. Caricare la batteria subito, ma non immediatamente dopo una corsa.



AVVERTENZE SULLA SICUREZZA DEL CARICABATTERIE

Condizioni operative

- Proteggere l'hoverboard dalla forte luce solare, dal calore e dal fuoco: Pericolo di esplosione.
- Intervalli di temperatura:
 - **GUIDA: da -10°C a +45°C**
L'autonomia e le prestazioni della batteria diminuiscono notevolmente con il freddo.
 - **STOCCAGGIO E CARICA: da +10°C a +45°C**
Vedere anche la sezione "Dati tecnici".

Stato di carica

- Nella maggior parte dei casi il prodotto viene consegnato parzialmente carico. Lasciarlo in questo stato per il momento fino a quando non verrà utilizzato.
- In ogni caso, **caricare completamente** la batteria **dopo 30 giorni** di inutilizzo, poiché si scarica da sola. Quando si scarica, la batteria può rompersi.

Processo di caricamento

- Per caricare la batteria, utilizzare esclusivamente il **caricabatterie in dotazione**.
- Non caricare il dispositivo **subito dopo una corsa**. Lasciare raffreddare il dispositivo per un'ora prima di caricarla.
- **Effettuare la ricarica solo in ambienti interni asciutti e ben ventilati.**
- Posizionare il caricabatterie e l'hoverboard su una **superficie ignifuga** (ad esempio, un pavimento piastrellato). Non devono esserci sostanze infiammabili o combustibili nelle vicinanze.
- Non lasciare il processo di ricarica **incustodito** o durante la notte.



Continua dalla pagina precedente

- Se si avverte un odore insolito o se la batteria si riscalda, interrompere immediatamente la carica. Contattare il servizio clienti.

Altro

- **Non aprire mai l'hoverboard.** Se l'hoverboard è danneggiato, non toccare mai l'interno dell'involucro.
- La rimozione o la sostituzione della batteria deve essere effettuata solo da **personale qualificato**.
- Quando si smaltisce la batteria, questa deve essere smaltita separatamente dall'hoverboard da personale qualificato. Leggere il punto 5, "Smaltimento".



AVVERTENZE SULLA SICUREZZA DEL CARICABATTERIE

Condizioni operative

- Utilizzare il caricatore solo per caricare l'hoverboard.
- I bambini e le persone con ridotte capacità fisiche, sensoriali o mentali possono utilizzare l'apparecchio solo sotto sorveglianza.
- Tenere il caricabatterie **lontano da umidità e bagnato**. Non pulire mai il dispositivo bagnandola o immergendola in acqua.
- Verificare che il caricabatterie sia adatto alla **tensione di rete** presente sul posto.

Processo di caricamento

- Controllare che il caricatore e il cavo siano in **perfette condizioni e puliti** prima di ogni ricarica. Effettuare la ricarica solo quando il caricabatterie, il cavo, i connettori e l'hoverboard sono completamente integri, puliti e asciutti.
- In caso di danni visibili al caricabatterie o al cavo, contattare il servizio clienti.
- Assicurarsi che tutti i **cavi siano saldamente collegati**. Posare i cavi in modo che non costituiscano un pericolo di inciampo.
- Durante la ricarica, non coprire mai il caricabatterie, non collocarlo in aree ristrette e non posizionarlo vicino a fonti di calore: **Evitare il surriscaldamento**.
- Dopo la ricarica, scollegare il caricabatterie dalla rete elettrica e dall'hoverboard. Non tirare mai i cavi, ma sempre la spina.
- Lasciare raffreddare il caricabatterie prima di trasportarlo o conservarlo.

Altre informazioni sul caricatore

- Se il caricabatterie è caduto, è stato urtato o è stato danneggiato, fategli controllare dal servizio di assistenza.
- Non aprire mai il caricabatterie. Per le riparazioni rivolgersi a un centro di assistenza autorizzato.
- Osservare anche la sezione "Smaltimento" delle presenti istruzioni per l'uso.



ULTERIORI SUGGERIMENTI

- **PERICOLO DI SOFFOCAMENTO!** Tenere le confezioni di plastica lontano dai bambini!

FUNZIONAMENTO DEL DISPOSITIVO

È possibile leggere qui tutto quello che è necessario sapere per un funzionamento ottimale del nostro dispositivo. Sono disponibili informazioni importanti su come maneggiare al meglio il nostro dispositivo. Nota: per la sicurezza e una lunga durata del dispositivo, è importante rispettare queste istruzioni in qualsiasi momento.

PRIMO UTILIZZO DELL'HOVERBOARD

- Estrarre lentamente il nostro dispositivo e gli accessori dalla confezione.
- Verificare se il contenuto del pacchetto sia completo e senza difetti. Se il contenuto è incompleto o presenta difetti, non utilizzare il dispositivo. Piuttosto, si prega di contattare immediatamente il rivenditore.
- Per lo smaltimento del materiale da imballaggio, osservare le norme vigenti in materia.
- Si prega di conservare il materiale di imballaggio nel caso in cui si desideri conservare, spedire o trasportare il dispositivo in altri modi. Tenere fuori dalla portata dei bambini quando stoccato.

AVVERTIMENTO: Pericolo di soffocamento. I bambini amano giocare con il materiale da imballaggio e lo considerano un giocattolo. Borse, pellicole di plastica e polistirolo sono pericolosi: un bambino può soffocarsi. Pertanto: conservare sempre in modo sicuro il materiale da imballaggio dai bambini.

CARICA DELLA BATTERIA

AVVERTIMENTO: Pericolo di lesioni. Non utilizzare il nostro dispositivo se la potenza della batteria è inferiore al 15 %. Ciò evita i danni alla batteria e al dispositivo. Si prega di caricare la batteria immediatamente.



Si consiglia di caricare completamente la batteria come da procedura.



COMPONENTI DEL DISPOSITIVO

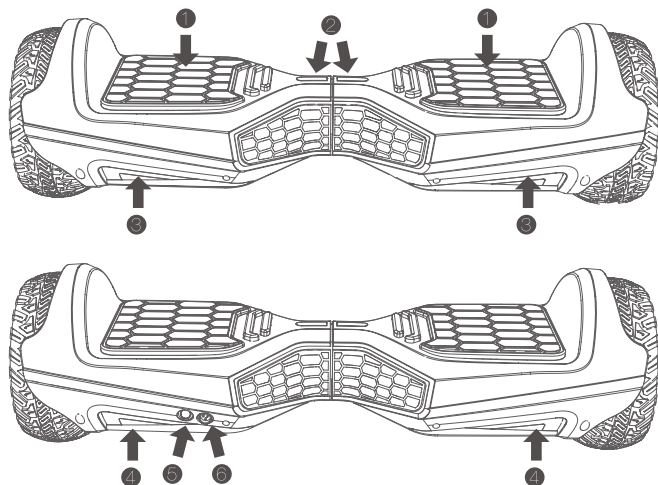

Visione anteriore

1. Tappetino
2. indicatore luci
3. luci posteriori
4. luci dei freni
5. tasto Power
6. presa elettrica per la carica

Visione posteriore

ACCENSIONE

Accendete il dispositivo tramite il tasto Power. Il tasto si trova sulla parte posteriore del Hoverboard. Le luci indicatori, indicano quando il dispositivo é pronto all'uso.

RESETTA

1. poggiate l'Hoverboard su una superficie piana.
2. Tenete premuto il tasto Power per 3-5 secondi, fino a che le luci di lampeggiano.
3. Riaccendete l'Hoverboard.

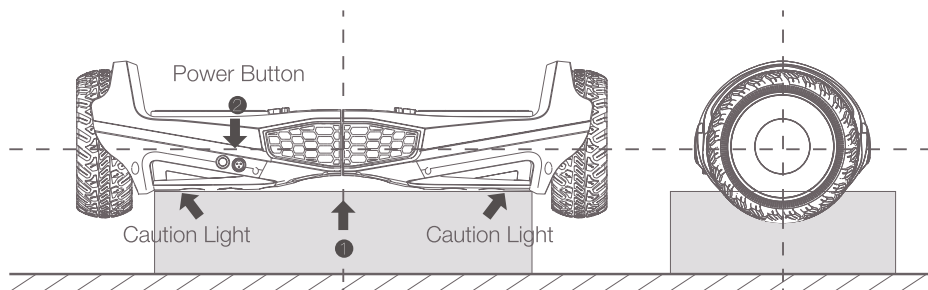

RICARICARE L'HOVERBOARD

AVVERTIMENTO: Non collegare il caricabatterie se si presentano segni di umidità sulla porta del caricabatteria.



- La porta del caricabatteria (1) è accanto al pulsante di accensione / spegnimento.
- Ora collegare il cavo del caricatore (2) alla porta del caricatore.
- Prestare attenzione alle note sulla targhetta del caricatore.

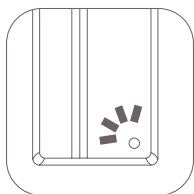
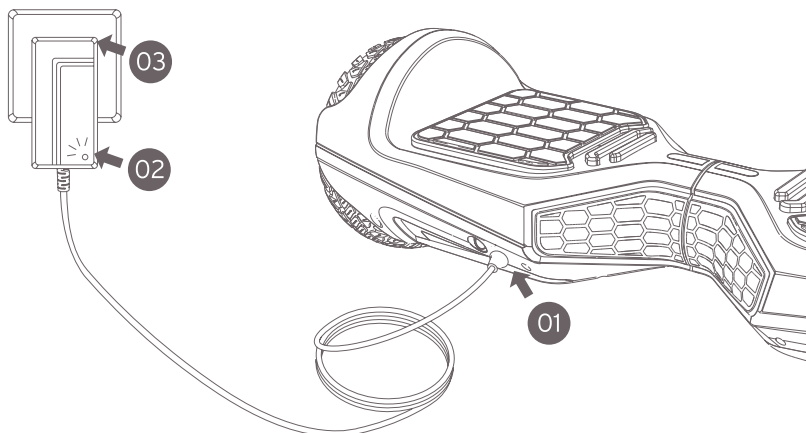

La spia dell'indicatore è verde: la carica è completa o il caricatore non può essere collegato. La spia è rossa: il dispositivo è in carica.

STATO DI CARICA DEL HOVERBOARD

	Carica in %
● ● ●	3 Luci verdi, ca. 71-100%.
● ● ○	2 Luci verdi, ca. 41-70 %.
● ○ ○	1 Luce verde, ca. 11-40%.
○ ○ ○	Nessuna luce verde, < 10%

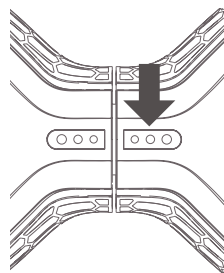

LUCI INDICATORI

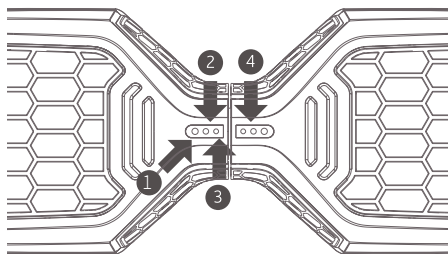

1. Indicatore di allerta (rosso)

Se vedete una luce rosso lampeggiante, potrebbe esserci verificato un errore (batteria scarica, velocità troppo elevata).



2. Indicatore di equilibrio (verde)

L'hoverboard si trova in modalità di equilibrio durante la corsa.



3. Stato della batteria (verde)

Se il dispositivo è acceso, si vedrà una luce verde. Se non vedete nessuna luce verde il dispositivo si spegne (carica della batteria < 10%).

ALLARME DI SICUREZZA



Durante l'utilizzo, il sistema può informare l'utente per alcune disfunzioni nel sistema. Se il dispositivo rileva un problema nel suo sistema ridondante oppure se la batteria si esaurisce fin oltre il limite, la velocità del motore diminuisce automaticamente. Comincerà a lampeggiare una luce ad intermittenza rossa, si sentirà un segnale di allarme e la modalità di equilibrio verrà disattivata.

Motivi per cui si azionano gli indicatori di allerta:

- Motivi per cui si azionano gli indicatori di allerta:
- angolazione di appoggio irregolare.
- Carica della batteria bassa.
- Il dispositivo si trova durante la carica della batteria (collegato alla rete elettrica).
- Danno alla piattaforma durante la corsa.
- spegnimento automatico del sistema) Raggiungimento della velocità massima.
- L'angolo di inclinazione della piattaforma è superiore a 35°(spegnimento automatico del sistema).
- Le ruote sono bloccate, scossa elettrica

APPLICAZIONE (APP)

APPLICAZIONE (APP) - TaoTaoPlus/TaoTao

L'App è disponibile nell'App Store sotto il nome di "TaoTaoPlus" per apparecchi iOS e „TaoTao“ per apparecchi Android. Prerequisiti apparecchi: Android 4.0.3 o superiore; iOS 8.0 o superiore.



Android

<https://play.google.com/store/apps/details?id=com.littlecloud.android.taotao>

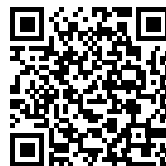

IOS

<https://itunes.apple.com/de/app/taotaoplus/id1052973016?mt=8>

Note sull'uso dell'app:

Le applicazioni mostrate non appartengono a SPORTSTECH. Decliniamo espressamente ogni responsabilità per i software di terzi e non siamo responsabili del loro contenuto, dei codici o di qualsiasi perdita o danno derivante dal loro uso. Se utilizzi risorse di terzi, sei soggetto ai loro termini e licenze e non sei più protetto dalla nostra politica sulla privacy o dalle misure di sicurezza.

Ricordarsi di attivare la funzionalità Bluetooth sul dispositivo.

AVVERTENZA: Rischio di lesioni gravi a causa di un controllo inadeguato!

Le **impostazioni di base** (*forza motrice, sensibilità dello sterzo, velocità massima, ecc.*) o le **modalità generali** (*ad esempio principiante, normale, professionale*) accessibili tramite l'app devono **sempre corrispondere al livello di allenamento dell'utente corrente**. Non devono mai sovraccaricare l'utente.

Adattare la velocità massima preselezionata e la velocità di guida reale alle capacità dell'utente, al percorso e alle condizioni ambientali. **La velocità di 12 km/h non deve mai essere superata. I principianti dovrebbero andare ad una velocità massima di 6 km/h, gli avanzati ad una velocità massima di 8 km/h.**

MUSICA BLUETOOTH

Per ascoltare musica, collegare separatamente l'apparecchio audio tramite Bluetooth. Scegliere "Music" dalla lista dei collegamenti Bluetooth. Attendere un suono di conferma dell'avvenuta connessione dall'Hoverboard.

Gli altoparlanti si trovano sulla parte inferiore del Hoverboard.

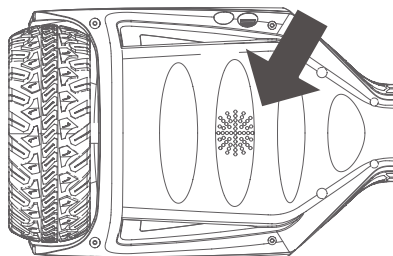

RESETTA LA MEMORIA BLUETOOTH

Per resettare la memoria del Bluetooth, Procedete con il resettamento precedentemente descritto (Resetta).

UTILIZZARE L'HOVERBOARD BLUEWHEEL

AVVERTIMENTO:

Errori nell'utilizzo di un hoverboard può portare a gravi lesioni!

FARE PRATICA

- Esercitati a salire e scendere, guidare e fermarti lentamente e **per un tempo sufficiente** per imparare a padroneggiare il dispositivo **in sicurezza**.
- Lascia che altre persone, ti aiutino nella pratica.

USO

- **Equipaggiamento di protezione:** Utilizzare sempre dispositivi di protezione adeguati contro le cadute; soprattutto un **casco**.
- **Salire:** Salire con il secondo piede il più rapidamente possibile dopo aver posizionato il primo piede. In caso contrario, l'hoverboard inizierà a girare su se stesso.

• Guida e sosta:

- **Osservare** tutte le **istruzioni di sicurezza** e **le** regole del traffico.
Usare il buon senso.
- Guidare sempre ad una **velocità ragionevole**: il dispositivo non ha freni.
- **Mai girare velocemente** o prendere curve veloci!
- Non inclinarsi **troppo in** avanti, indietro o lateralmente.
- Non guidare su superfici in **pendenza o irregolari**.

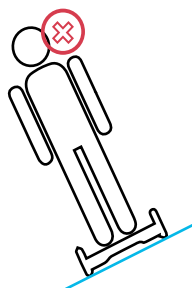

• Scendere:

- Scendere solo **quando** si é fermi.
- Scendere solo, posizionando un piede **dietro**:
In caso contrario il dispositivo avanza: rischio di caduta.

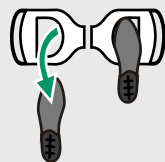



AVVERTENZA: Rischio di lesioni gravi a causa di un controllo inadeguato!

Le **impostazioni di base** (*forza motrice, sensibilità dello sterzo, velocità massima, ecc.*) o le **modalità generali** (*ad esempio principiante, normale, professionale*) accessibili tramite l'app devono **sempre corrispondere al livello di allenamento dell'utente corrente**. Non devono mai sovraccaricare l'utente.

Adattare la velocità massima preselezionata e la velocità di guida reale alle capacità dell'utente, al percorso e alle condizioni ambientali. **La velocità di 12 km/h non deve mai essere superata. I principianti dovrebbero andare ad una velocità massima di 6 km/h, gli avanzati ad una velocità massima di 8 km/h.**

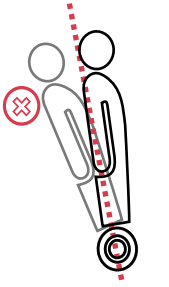
- Indossare **indumenti protettivi** adeguati.
- Verificare che la **batteria sia sufficientemente** carica, ovvero almeno al 15%.
- Premere il pulsante **di accensione/spegnimento** (2) per attivare o disattivare il dispositivo.
- Fai un passo avanti con il primo piede e **subito dopo con il secondo piede**. In primo luogo, stare **il più dritto possibile** per fermare il dispositivo in posizione eretta.
- Quando sei in una posizione sicura, controlla il dispositivo spostando il peso del tuo corpo:

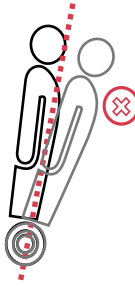
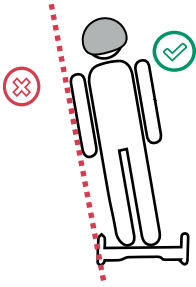
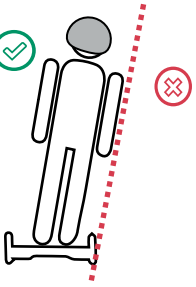
Direzione/velocità desiderata	Indietro/ più lento	Fermare	Avanti/ più veloce
Lentamente e non troppo inclinare il baricentro del tuo corpo:			
	... all'indietro	... al centro, distribuito uniformemente su entrambi i piedi	... inoltrare
Direzione/velocità desiderata	Hoverboard a sinistra		Hoverboard a destra
Lentamente e non troppo inclinare il baricentro del tuo corpo:			
	... a sinistra		... a destra



PULIZIA, STOCCAGGIO, MANUTENZIONE

PULIZIA

- Spegner il dispositivo. Prima di ogni pulizia, scollegare il caricabatterie (8, 9) dalla presa e lasciare raffreddare completamente tutte le parti.
- Per la pulizia non utilizzare mai solventi, abrasivi, spazzole dure, oggetti metallici o taglienti. I solventi sono dannosi per la salute e attaccano le parti in plastica. I detergenti abrasivi e gli ausili graffiano la superficie.
- Pulire il caricatore (8, 9) e il dispositivo con un panno leggermente umido. Asciugare tutte le parti con un panno asciutto.

AVVERTENZA: Non immergere mai il dispositivo in acqua o altri liquidi. Non tenerlo mai sotto l'acqua corrente. C'è il rischio di scosse elettriche!



Conservare il dispositivo in un luogo asciutto e pulito, inaccessibile ai bambini e animali, preferibilmente nella confezione originale.

- Assicurarsi che sia spento e che si sia raffreddato completamente. Si raccomanda di utilizzare sempre la confezione originale o una borsa per il trasporto.
- Assicurarsi che il dispositivo non possa cadere o rovesciarsi durante il trasporto. Proteggere il dispositivo da urti e vibrazioni, soprattutto quando lo si trasporta in auto.

AVVERTENZA: Il dispositivo è dotato di una batteria agli ioni di litio installata in modo permanente. Le batterie agli ioni di litio sono considerate merci pericolose per il trasporto e possono essere trasportate solo se consentito dalle leggi locali o dalle norme dell'azienda di trasporto .

MANUTENZIONE

- Controllare che le condizioni siano perfette dopo e prima di ogni utilizzo: Tutte le viti devono essere ben strette. Il dispositivo deve essere priva di danni. Cercate i segni di affaticamento (crepe, graffi, scolorimento, deformazioni), soprattutto nelle aree più utilizzate. La regolazione dello sterzo deve essere corretta.
- La batteria è un componente soggetto a usura. Al termine della sua vita utile, deve essere sostituito da personale qualificato.
- In caso di danni, problemi o incertezze, contattare il servizio clienti. Non effettuare mai riparazioni da soli.

RISOLUZIONE DEI PROBLEMI

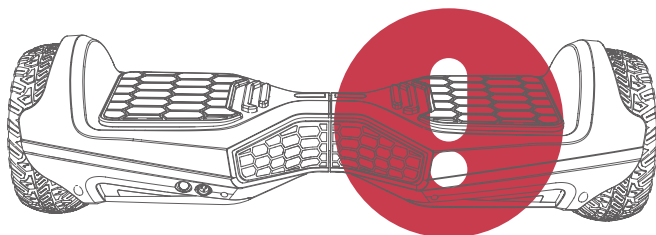

Problema	Causa e correzione dei difetti
Il dispositivo non risponde.	L'Hoverboard non è acceso. 💡 Si prega di accendere il nostro dispositivo con il tasto on/ off
	La batteria non è completamente carica. 💡 Caricare la batteria.
	Un colpo violento (causato da un ribaltamento, ad esempio) ha scosso la nostra unità. Da allora la spia a LED è rossa. 💡 Spegner il nostro dispositivo e poi riaccenderlo.
La spia a LED è attiva e viene emesso un segnale.	L'utente sta viaggiando ad una velocità troppo elevata. 💡 Ridurre la velocità. Si prega di scendere con attenzione e con calma.
	L'utente si trova ad una pendenza ripida in questo momento. 💡 Si prega di ridurre la velocità. Solo allora, con calma e con cautela, scendere dal dispositivo.
	Le ruote sono bloccate. 💡 Si prega di ridurre la velocità. Scendere con calma e attenzione dal dispositivo. Si prega di ripulire le ruote da foglie, ciottoli, residui metallici, ecc. finché non tornano a girare.
	Batteria troppo bassa. 💡 Ridurre la velocità. Scendere dall'Hoverboard con calma e attenzione. Caricare la batteria immediatamente e completamente.



Cari client,

In qualità di consumatori finale, siete obbligati per legge a raccogliere i rifiuti di apparecchiature elettriche ed elettroniche, batterie e ricaricatori, separatamente dai rifiuti urbani. Vogliamo rendere questa operazione il più semplice possibile per i nostri clienti. Vi preghiamo quindi di prendere nota di tutte le informazioni contenute in questa pagina e sul retro.

Informazioni sulla direttiva UE 2012/19/UE (attuata in Germania nella legge sulle apparecchiature elettriche ed elettroniche (ElektroG); l'attuazione può differire altrove)



Informiamo i proprietari di apparecchiature elettriche ed elettroniche che, in conformità con le norme legali applicabili, le vecchie apparecchiature elettriche devono essere raccolte separatamente dai rifiuti urbani. Il simbolo di un bidone della spazzatura barrato, che compare sui rifiuti di apparecchiature elettriche ed elettroniche, indica anche l'obbligo di raccogliarli separatamente dai rifiuti urbani.

B. Informazioni sullo smaltimento e sui simboli per un apparecchio elettrico basato sulla direttiva UE 2006/66/UE (in Germania secondo la legge sulle batterie (BattG); l'implementazione può differire altrove).



Le vecchie batterie e accumulatori non possono essere smaltiti come rifiuti domestici. In qualità di proprietario della batteria, si è legalmente obbligati a restituire le batterie usate. Il simbolo con il bidone della spazzatura barrato significa che non è consentito smaltire le batterie vecchie nei rifiuti domestici.

Utilizzare i punti di raccolta ufficiali per smaltirli, come i punti di raccolta della società che si occupa dei rifiuti pubblici. Può restituire anche le batterie usate in alcuni punti vendita al dettaglio, a condizione che vendano batterie. Se sotto il simbolo del bidone della spazzatura barrato viene visualizzato il simbolo Cd, Hg o Pb, significa che la batteria contiene cadmio, mercurio o piombo. Si tratta di metalli pesanti tossici che non solo comportano rischi significativi per l'ambiente ma anche per la salute umana.



Riciclaggio dei rifiuti

Il materiale di imballaggio può essere riciclato. Smaltire il materiale di imballaggio in conformità alle disposizioni di legge. Per informazioni dettagliati rivolgersi alla società addetta alla raccolta di rifiuti pubblici oppure ai centri di raccolta differenziata.

Informazioni sulle batterie incluse

Informazioni ai sensi del § 4 comma 4 Elektrogesetz

Tipo di batteria:	Batteria agli ioni di litio
Sistema chimico:	Li-NMC Litio Nichel Cobalto Manganese Ossido

Informazioni sulla rimozione sicura delle batterie o degli accumulatori

Le batterie/accumulatori possono essere rimossi solo da persone qualificate.

La sezione seguente descrive come rimuovere la batteria. Prima di smaltire il prodotto, la batteria deve essere rimossa e smaltita separatamente.

Strumenti necessari: cacciavite a croce

- Rimuovere le viti nella parte inferiore del prodotto con un cacciavite adatto.
- La batteria è nel supporto (A). Rimuovere la staffa (A) rimuovendo le viti sulla staffa (A) con apposito cacciavite.
- Tagliare i cavi (B) che portano alla batteria (C).
- Rimuovere il supporto (A) insieme alla batteria (C) e smaltirli secondo le linee guida applicabili. Non è necessario aprire la batteria (C).
- La batteria/batteria ricaricabile e, se applicabile, il dispositivo possono ora essere smaltiti separatamente presso il punto di raccolta ufficiale appropriato. Si prega di notare anche le normative vigenti a livello locale.

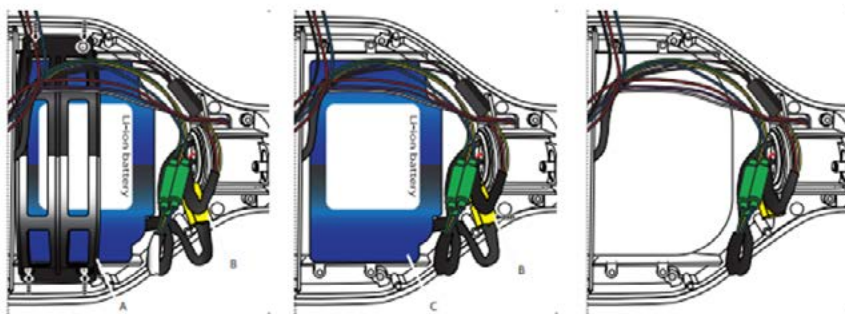

GEBRUIKERSAANWIJZING

NEDERLANDS



- **Zorg ervoor dat ALLE personen die het apparaat gebruiken de gebruikershandleiding hebben gelezen en deze begrijpen.**



- **Bewaar deze handleiding in de buurt van het apparaat.**
- **Volg ALLE veiligheidsinstructies in deze handleiding op.**

Deze handleiding geeft de stand van zaken op de publicatiedatum weer.
Zij is onderhevig aan wijzigingen zonder voorafgaande kennisgeving en aan fouten en weglatingen.
Afwijkingen in vorm of kleur hebben geen invloed op de beschreven functies.

Onze **Video-tutorials** voor jou

1. Scan de QR-code
2. Bekijk video's
3. Begin snel en veilig

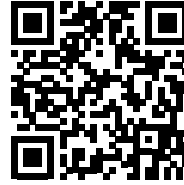

Link naar de videos:
https://service.innovamaxx.de/hx360_video

We zijn ook actief op social media

Raadpleeg voor de meest recente productinformatie, trainingen en nog veel meer, onze:



Instagram-pagina



<https://www.instagram.com/bluewheel.official/>

onze:

Facebook-pagina



<https://www.facebook.com/bluewheelberlin>



Onze merken - Ontdek nog veel meer interessante producten:

Sportstech Fitness

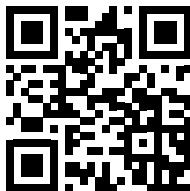

<https://www.sports-tech.uk.com/>

**Bluewheel
Electromobility**

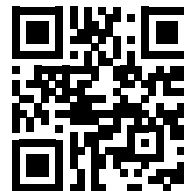

<https://www.bluewheel.de/>



INHOUD

EXPLOSIETEKENING / ONDERDELENLIJST	105
TECHNISCHE GEGEVENS	106
BELANGRIJKE VEILIGHEIDSAANWIJZINGEN.....	107
BEDIENING VAN HET APPARAAT	111
APPLICATIE (APP)	115
MET HET BLUEWHEEL-HOVERBOARD RIJDEN.....	116
SCHOONMAKEN, OPSLAG, ONDERHOUD.....	118
PROBLEMEN OPLOSSEN.....	119
VERWIJDERING	120
DECLARATION OF CONFORMITY.....	122

EXPLOSIETEKENING / ONDERDELENLIJST

Onder de volgende link vindt u
Explosietekening /
Onderdelenlijst:

https://service.innovamaxx.de/hx360_spareparts



CONFORMITEITSVERKLARING

Sportstech Brands Holding GmbH verklaart hierbij de conformiteit van het apparaat met de betreffende normen en voorschriften. De volledige tekst van de verklaring van overeenstemming is beschikbaar op het volgende internetadres:

https://service.innovamaxx.de/hx360_conformity



TECHNISCHE GEGEVENS

Bluewheel Scooter

Model	HX360
Ingang	29,4 V DC, 1,5 A
Afmetingen (verpakking)	635 x 235 x 225 mm
Afmetingen (product)	605 x 190 x 186 mm
Nettogewicht (product)	8 kg
Totaalgewicht	9,6 kg
Draagkracht	minimaal 20 kg (44 lb) tot maximaal 100 kg (220 lb)
Max. haalbare snelheid	12 km/h
Werkings temperatuur	-10 °c -+45 °c

Accu

Model	EL-0702U
Type	Lithium-ionbatterij
Spanning	29,4 V DC
Capaciteit	4 Ah, 100,8 Wh
Fabrikant	DONGGUAN CHY BATTERY TECHNOLOGY CO.,LTD No. 2, Qinghe Road, HuangJingKeng Village, HuangJiang Town, DongGuan City

Technische gegevens van de voeding

De naam of het handelsmerk van de fabrikant, het handelsregisternummer en het adres	E-Link Technology Co., LTD Plant 8-4 , Tong Fuyu Industrial Park, Ai`qun road, Shangwu Community, Shi`yan Street, Bao`an, Shenzhen, Guangdong, China	
Identificatie van het model	GC42-294150-2A	
	Nominale of meetwaarde	Eenheid
Ingangsspanning	100-240	V AC
Ingangswisselstroomfrequentie	50/60	Hz
Uitgangsspanning	29,4	V DC
Uitgangsstroom	1,5	A
Uitgangsvermogen	44,1	W
Gemiddelde operationele efficiëntie	89,13	%
Efficiëntie bij lage belasting (10%)	86,14	%
Stroomverbruik bij nullast	0.067	W

LET OP! Het gebruik van het apparaat (hoverboard) brengt het risico van ernstige verwondingen door vallen en botsen met zich mee. Deze kunnen aanzienlijk worden verminderd, maar nooit helemaal uitgesloten, door onder andere deze gebruiksaanwijzing te volgen.

Het gebruik van het apparaat is altijd op eigen risico en verantwoordelijkheid.

Sportstech Brands Holding GmbH is niet aansprakelijk voor schade of letsel als gevolg van ongelukken of onjuist gebruik van het apparaat.

BELANGRIJK! Lees zorgvuldig en bewaar voor toekomstig gebruik.



Persoonlijke eisen

- Het apparaat (hoverboard) mag **alleen** gebruikt worden door mensen die een **goed begrip hebben van hun omgeving** en ook goed kunnen reageren op plotseling veranderende situaties.
- Elke persoon die het apparaat gebruikt, moet zich voldoende hebben **voorbereid** om de gevaren van het gebruik zoveel mogelijk te beperken. Het is absoluut noodzakelijk dat u kunt stoppen en het apparaat veilig kunt verlaten.
- Het apparaat mag alleen gebruikt worden op een manier die past bij de **huidige vaardigheden** van de gebruiker. Leren kost veel tijd.
- Het apparaat mag niet gebruikt worden door kinderen onder de 7 jaar.
- Kinderen en jongeren onder de 14 jaar of ongetrainde jongeren moeten altijd door een geschikte **begeleider** worden vergezeld.
- Zwangere vrouwen of mensen met bestaande ziekten en verwondingen voor wie overbelasting en vallen een verhoogd risico vormen, mogen het apparaat niet gebruiken.
- Gebruik het apparaat niet onder invloed van drugs, alcohol of anderszins.
- beperkte aandacht kan worden gebruikt.
- Het toelaatbare gebruikersgewicht ligt tussen 20 kg (44 lb.) en 100 kg (220 lb.).



Algemene gebruiksvoorwaarden

- Het apparaat mag alleen voor **recreatieve doeleinden** worden gebruikt. Het apparaat is niet goedgekeurd voor commerciële doeleinden, zoals verhuur. Het mag ook **niet gebruikt worden voor acrobatische doeleinden**.
- Het apparaat mag niet gebruikt worden op de openbare weg of in drukke gebieden gebruikt worden. Gebruik is alleen toegestaan op privéterrein.
- Niet toegestane voorwerpen en wijzigingen aan het apparaat en de accessoires zijn verboden.
- De **basisinstellingen** (*aandrijfkracht, stuurgevoeligheid, maximumsnelheid, enz.*) of **algemene modi** (*bv. beginner, normaal, professioneel*) die via de app toegankelijk zijn, moeten **altijd overeenstemmen met het trainingsniveau van de huidige gebruiker**. Zij mogen de gebruiker nooit overbelasten.

Vervolg van vorige pagina

- Pas de voorgeselecteerde maximum- en werkelijke rijnsnelheid aan aan de vaardigheden van de gebruiker, de route en de omgevingsomstandigheden. **De snelheid van 12 km/u mag nooit overschreden worden. Beginners moeten max. 6 km/u rijden, gevorderden max. 8 km/u.**



Veranderende omgevingen

- Gebruik het apparaat alleen overdag en bij goed zicht en goede weersomstandigheden. Niet gebruiken bij regen, sneeuw of ijs.
- Alleen gebruiken binnen het goedgekeurde temperatuurbereik.
- Gebruik het apparaat alleen op een vlakke en droge ondergrond. Onder andere over de volgende oppervlakken mag niet gereden worden. Ze moeten worden vermeden door er langzaam omheen te rijden of er voorbij te lopen:
 - Vochtige of natte gebieden; besneeuwde of beijzelde gebieden
 - onregelmatige oppervlakken met obstakels en/of zachte ondergrond
 - schuine oppervlakken, stoepranden, treden of iets dergelijks.
- Spring niet over hindernissen.



Direct vóór elk gebruik

- Het apparaat is bij normaal gebruik ook onderworpen aan sterke belasting. Daarom moet u voor en na elk gebruik visueel controleren of het apparaat **in perfecte staat** is:
 - Alle **verbindingen** moeten goed vastzitten. Het apparaat moet vrij zijn van beschadigingen. Let op tekenen van beschadiging (scheuren, krassen, verkleuring, vervorming), vooral op plaatsen die zwaar belast worden (frame, vering, enz.). De **afstelling van de stuurinrichting** moet juist zijn.
- In geval van **eventuele schade**, moet u het apparaat **niet verder gebruiken**, maar contact opnemen met de klantendienst.
- Controleer het apparaat op voldoende lading (ruim boven 10%).
- Gebruik het apparaat alleen met **geschikte beschermende uitrusting en kleding** (minstens harde hoed, handschoenen, knie- en elleboogbeschermers, stevige schoenen).



Rijden op het apparaat (hoverboard)

- Rijd altijd voorzichtig en met een gepaste snelheid: Veilig stoppen moet altijd mogelijk zijn, ook in onvoorziene situaties. De maximumsnelheid is 12 km/u. Wanneer dit bereikt is, klinkt er een waarschuwingston.
- Rijd altijd met volle aandacht. Vermijd luide muziek. Gebruik smartphones en soortgelijke apparaten alleen wanneer u stilstaat.
- Bedenk altijd dat het apparaat geen rem heeft, maar alleen gestopt kan worden door uw gewicht te verplaatsen. Daal alleen af naar achteren. Merk op dat het apparaat dan een eindje verder rolt.
- Gebruik het apparaat niet met meer dan één persoon.
- Gebruik het apparaat niet voor het vervoer van voorwerpen of dieren.

- Houd altijd voldoende afstand van anderen. Zorg dat u op de weg kenbaar bent. Rijd altijd bedachtzaam.
- Gebruik het apparaat met beide voeten. Leg geen lange afstanden achterwaarts af. Probeer geen snelle draaimanoeuvres uit te voeren.
- Zorg ervoor dat u het apparaat uitschakelt voordat u het van de grond tilt, om verwondingen door ronddraaiende wielen te voorkomen.
- Tijdens het rijden knippert de LED-indicator wanneer het oplaadniveau van de batterij lager is dan 15% en klinkt er een signaaltoon. **Let dan voortdurend op** het batterijniveau.
- **LET OP:** Als de lading van de batterij te laag is, zal er een pieptoon klinken. In dit geval of als het batterijniveau **minder dan 10% is, moet u onmiddellijk stoppen en het apparaat uitzetten**. Schakel het apparaat uit. Anders bestaat er gevaar voor vallen door een plotselinge stop en voor beschadiging van de batterij en het apparaat. Laad de batterij snel op, maar niet gelijk na een rit.



OPMERKINGEN OVER DE VEILIGHEID VAN DE BATTERIJ

Gebruiksomstandigheden

- Bescherm het hoverboard tegen fel zonlicht, hitte en vuur: Ontploffingsgevaar.
- Temperatuurbereiken:
 - **RIJDEN: van -10°C tot +45°C**
 De actieradius en de prestaties van de batterij nemen aanzienlijk af bij koud weer.
 - **OPSLAG EN OPLAAD: +10°C tot +45°C**
 Zie ook het hoofdstuk "Technische gegevens van het apparaat".

Laadtoestand

- Het product wordt gewoonlijk gedeeltelijk opgeladen geleverd. Laat het voorlopig in deze toestand tot het gebruikt moet worden.
- In elk geval moet u de batterij na 30 dagen zonder gebruik volledig opladen, want deze ontladde zichzelf. Als de batterij ontladen is, kan hij breken.

Laadproces

- Gebruik alleen de **bijgeleverde lader** om de batterij op te laden.
- Laad het apparaat **niet onmiddellijk na een rit** op. Laat het apparaat een uur afkoelen alvorens het op te laden.
- Laad alleen op in een **droge binnenruimten met goede ventilatie**.
- Plaats de oplader en het hoverboard op een **vuurvaste ondergrond** (b.v. tegelvloer). Er mogen geen brandbare of ontvlambare stoffen in de buurt zijn.
- Laat het opladen **niet onbeheerd** of 's nachts gebeuren.
- Als u een ongewone geur waarneemt of de batterij warm wordt, stop dan onmiddellijk met opladen. Neem contact op met de klantendienst.



Vervolg op volgende pagina

Overige

- **Maak het hoverboard nooit open.** Als het hoverboard beschadigd is, mag u nooit in de behuizing grijpen.
- Laat alleen **bevoegd personeel** de batterij verwijderen of vervangen.
- Bij het weggooien van de batterij moet deze apart van het hoverboard worden weggegooid door gekwalificeerd personeel. Leest u alstublieft punt 5, "Afvoer".



OPMERKINGEN OVER DE VEILIGHEID VAN DE BATTERIJLADER

GEBRUIKSOMSTANDIGHEDEN

- Gebruik de oplader alleen om het hoverboard op te laden.
- Kinderen en personen met verminderde lichamelijke, zintuiglijke of geestelijke vermogens mogen het apparaat alleen onder toezicht gebruiken.
- Houd de lader uit de buurt **van vocht en nattigheid**. Maak de lader nooit schoon als hij nat is of ondergedompeld in water.
- Controleer of de lader geschikt is voor de **netspanning** ter plaatse.

LAADPROCES

- Controleer **vóór** elk opladen of de lader en de kabel in **perfecte staat verkeren en schoon zijn**. Laad alleen op als de oplader, de kabel, de verbindingen en het hoverboard helemaal intact, schoon en droog zijn.
- Als er zichtbare schade is aan de lader of de kabel, neem dan contact op met de klantendienst.
- Zorg ervoor dat alle **kabels goed aangesloten** zijn. Leg de kabels zo dat ze geen struikelgevaar vormen.
- Dek de lader tijdens het opladen nooit af, plaats hem niet in een afgesloten ruimte en niet in de buurt van warmtebronnen: **Voorkom oververhitting**.
- Na het opladen koppelt u de lader los van het stroom en van het hoverboard. Trek nooit aan de kabels, maar altijd aan de stekker.
- Laat de lader afkoelen voordat u hem vervoert of opbergt.

OVERIGE INFORMATIE OVER DE LADER

- Als de lader gevallen of gestoten is, moet u hem door de klantendienst laten nakijken voor verder gebruik.
- Maak de lader nooit open. Neem voor reparaties contact op met een erkend servicecentrum.
- Lees ook het hoofdstuk "Afvoer" zorgvuldig.



OVERIGE AANWIJZINGEN

- **VERSTIKKINGSGEVAAR!** Houd plastic verpakkingen uit de buurt van kinderen!

BEDIENING VAN HET APPARAAT

Je kunt hier lezen wat je moet weten voor een optimale werking van ons apparaat. Je krijgt belangrijke informatie over hoe je het beste en makkelijkst met ons apparaat kunt omgaan. Let op: voor je veiligheid en de lange levensduur van je apparaat is het belangrijk dat je deze instructies precies volgt.

EERSTE GEBRUIK VAN HET HOVERBOARD

- Verwijder het apparaat en de accessoires voorzichtig uit de verpakking.
- Controleer of de inhoud van de verpakking compleet en intact is. Gebruik het apparaat niet als de inhoud onvolledig is of defecten vertoont. Geef dit onmiddellijk door aan de verkoper.
- Hou rekening met de geldende wettelijke bepalingen voor het verwijderen van het verpakkingsmateriaal.
- Bewaar het verpakkingsmateriaal voor het geval je het apparaat op een andere manier wilt opslaan, verzenden of vervoeren. Let er bij opslag op dat het veilig en buiten het bereik van kinderen wordt bewaard.

WAARSCHUWING: Gevaar voor verstikking. Verpakkingsmateriaal wordt door kinderen vaak als speelgoed gezien. Tassen, plastic films en piepschuim zijn gevaarlijk: een kind kan stikken. Berg daarom het verpakkingsmateriaal altijd veilig op uit de buurt van kinderen.

DE BATTERIJ OPLADEN

WAARSCHUWING: Gevaar voor letsel. Gebruik het apparaat niet buitenshuis als het accuvermogen lager is dan 15%. Zo voorkom je schade aan de accu en je apparaat. Laad de accu meteen volledig op.



We raden je aan de accu altijd volledig op te laden.



ONDERDELEN VAN HET APPARAAT

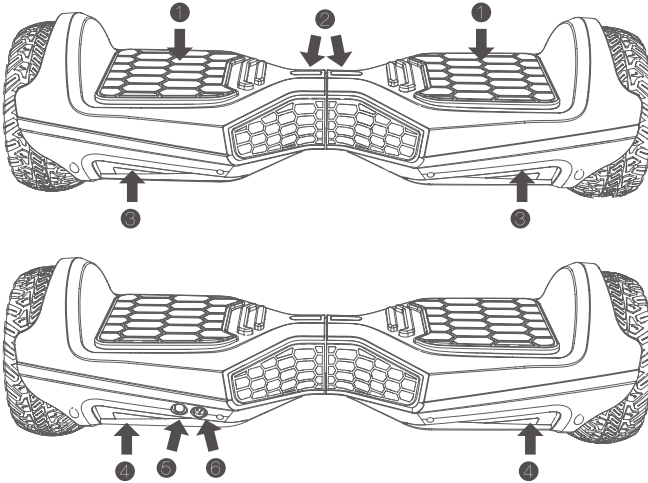

Voorraanzicht

1. Voetpads
2. Indicatorlichten
3. Voorste lichten
4. Remlichten
5. Power-knop
6. Oplaadpoort

Achteraanzicht

INSCHAKELEN

Schakel het apparaat in met de power-knop. Deze bevindt zich aan de achterzijde van het hoverboard. De indicatorlampjes geven aan dat het apparaat klaar is voor gebruik.

RESETTEN

1. Plaats het hoverboard op een vlakke ondergrond zodanig dat de wielen de grond niet raken.
2. Druk gedurende 3-5 seconden op de Power-knop tot de waarschuwingslichten knipperen.
3. Zet het hoverboard uit en weer aan.

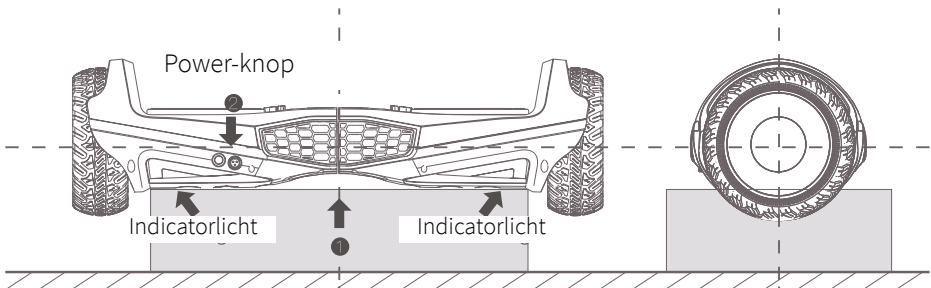

HET HOVERBOARD OPLADEN

WAARSCHUWING: Sluit de lader niet aan (8, 9) als je tekenen van vocht op de laadaansluiting (1) ziet.



- De laadaansluiting (1) bevindt zich naast de Power-knop.
- Sluit nu het netsnoer (2) aan op een stopcontact.
- Let op de instructies op het typeplaatje van de lader.

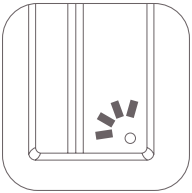
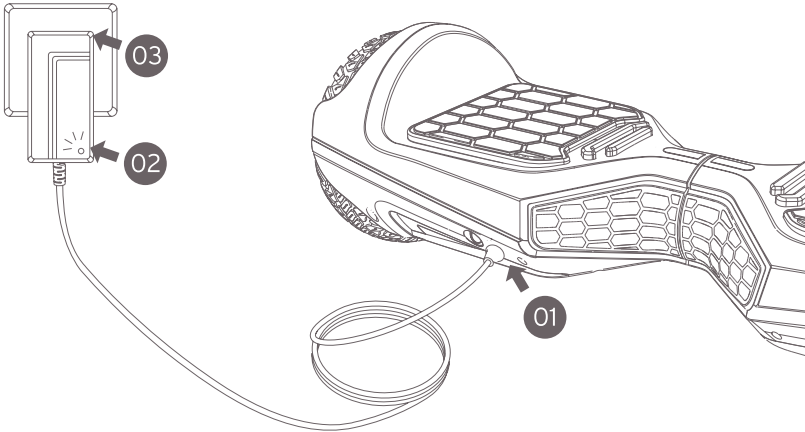

Het controlelampje van de laadkabel (8) is groen: het opladen is voltooid of de lader (8, 9) is niet aangesloten. Als het controlelampje rood is, betekent dit dat het apparaat wordt opgeladen.

LAADSTATUS OP HET HOVERBOARD

- Lading in %
- ● ● 3 groene indicatorlichten, tussen 71-100%.
 - ● ○ 2 groene indicatorlichten, tussen 41-70%.
 - ○ ○ 1 groen indicatorlicht, tussen 11-40%.
 - ○ ○ GEEN groen indicatorlicht, minder dan 10%

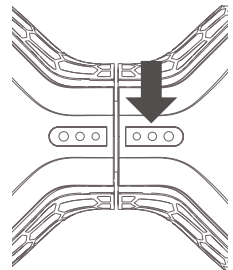

INDICATORLICHTEN

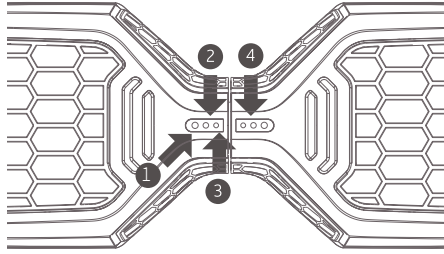

1. Waarschuwingsindicator (rood)

Als je een rood knipperend licht ziet, kan er een storing zijn (laag accuvermogen, te hoge snelheid).



2. Evenwichtindicator (groen)

Het hoverboard is in de evenwichtsmodus tijdens het rijden.



3. Status van de accu (groen)

Als het apparaat is ingeschakeld, wordt er groen licht weergegeven. Als er geen groen licht te zien is, schakelt het apparaat uit (accuvermogen < 10%).

VEILIGHEIDSALARM



Tijdens het gebruik kan het apparaat de gebruiker waarschuwen voor onregelmatigheden in het systeem. Als er een storing in een van de aangesloten systemen wordt gedetecteerd of als de accu onder de minimumgrens komt, wordt de snelheid van de motor automatisch verlaagd. Er brandt een rood waarschuwingslicht, er klinkt een waarschuwingssignaal en de evenwichtsmodus wordt gedeactiveerd.

Redenen die de waarschuwingsindicator veroorzaken:

- Onregelmatige hoek van de voetpads.
- Lage accuspanning.
- Het apparaat wordt opgeladen (aangesloten op de netstekker).
- Beschadigingen van het platform tijdens het rijden (systeem wordt uitgeschakeld).
- Snelheidslimiet bereikt.
- Platformhelling is groter dan 35° (het systeem wordt uitgeschakeld).
- De wielen zijn geblokkeerd.
- Elektrische stroomstoot.

APPLICATIE (APP)

APPLICATIE (APP) - TaoTaoPlus/TaoTao

Je kunt de app 'TaoTaoPlus' voor een iOS-apparaat of 'TaoTao' voor Android downloaden in je app-store. Voorwaarde mobiel apparaat: Android 4.0.3 of hoger, iOS 8.0 of hoger.



Android

<https://play.google.com/store/apps/details?id=com.littlecloud.android.taotao>



IOS

<https://itunes.apple.com/de/app/taotao-plus/id1052973016?mt=8>

Opmerkingen over het gebruik van de app:

De apps die worden getoond zijn geen eigendom van SPORTSTECH. We verwerpen uitdrukkelijk alle aansprakelijkheid voor software van derden en zijn niet verantwoordelijk voor hun inhoud, codes of voor verlies of schade die uit het gebruik ervan voortvloeit. Als je bronnen van derden gebruikt, ben je onderworpen aan hun voorwaarden en licenties en word je niet langer beschermd door ons privacybeleid of onze veiligheidsmaatregelen.

Vergeet niet om de Bluetooth-functie op je apparaat in te schakelen.

WAARSCHUWING: Gevaar voor ernstig letsel door onvoldoende controle!

De basisinstellingen (aandrijfkracht, stuurgevoeligheid, maximumsnelheid, enz.) of algemene modi (bv. beginner, normaal, professioneel) die via de app toegankelijk zijn, moeten altijd overeenstemmen met het trainingsniveau van de huidige gebruiker. Zij mogen de gebruiker nooit overbelasten.

Pas de voorgeselecteerde maximum- en werkelijke rijsnelheid aan aan de vaardigheden van de gebruiker, de route en de omgevingsomstandigheden. **De snelheid van 12 km/u mag nooit overschreden worden. Beginners moeten max. 6 km/u rijden, gevorderden max. 8 km/u.**

BLUETOOTH-MUZIEK

Om de muziekfunctie te gebruiken, moet je het apparaat apart verbinden met de Bluetooth-functie van je mobiele apparaat. Selecteer hiervoor 'Music' in het Bluetooth-menu van het apparaat. Er klinkt een bevestiging van de verbinding met het hoverboard.

De luidsprekers bevinden zich aan de onderkant van het hoverboard.

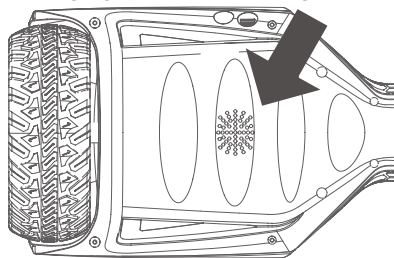

Het Bluetooth-geheugen resetten

Als je het Bluetooth-geheugen opnieuw wilt instellen, voer je een reset van het apparaat uit zoals eerder beschreven ('resetten').



MET HET BLUEWHEEL-HOVERBOARD RIJDEN

WAARSCHUWING:

Fouten bij het gebruik van een hoverboard kunnen ernstige verwondingen veroorzaken!

OEFENEN

- Oefen op en af te stappen, langzaam te rijden en te stoppen en **met voldoende tijd** tot je het apparaat **veilig beheerst**.
- Laat je door geschikte andere mensen steunen bij het oefenen.

GEBRUIKEN

- **Beschermende uitrusting:** gebruik altijd geschikte beschermingsmiddelen tegen vallen, vooral een **helm**.
- **Opstappen:** plaats de tweede voet zo snel mogelijk na de eerste voet. Anders begint het hoverboard te draaien.

- **Rijden en stoppen:**

- **Neem alle veiligheidsinstructies en verkeersregels in acht.**

Gebruik je gezond verstand.

- Rijd altijd met een **redelijke snelheid**: het apparaat heeft geen remmen.

- **Draai nooit snel** en neem nooit snelle bochten!

- Leun niet **te ver** naar voren, naar achteren of opzij.

- Rijd niet over **hellende of oneffen** oppervlakken.

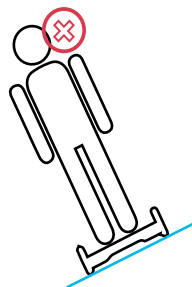

- **Afstappen:**

- Stap alleen af **als** je stilstaat.

- Stap alleen **naar achter** af:

anders beweegt het apparaat naar voren en is er kans op vallen.

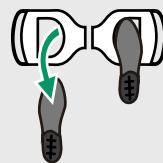





WAARSCHUWING: Gevaar voor ernstig letsel door onvoldoende controle!

De basisinstellingen (aandrijfkracht, stuurgevoeligheid, maximumsnelheid, enz.) of algemene modi (bv. beginner, normaal, professioneel) die via de app toegankelijk zijn, moeten altijd overeenstemmen met het trainingsniveau van de huidige gebruiker. Zij mogen de gebruiker nooit overbelasten.

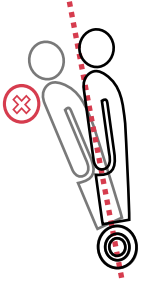
Pas de voorgeselecteerde maximum- en werkelijke rijsnelheid aan aan de vaardigheden van de gebruiker, de route en de omgevingsomstandigheden. **De snelheid van 12 km/u mag nooit overschreden worden. Beginners moeten max. 6 km/u rijden, gevorderden max. 8 km/u.**

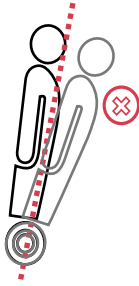
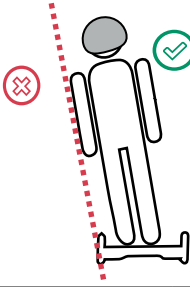
- Trek geschikte **beschermende kleding** aan.
- Controleer of de **batterij voldoende is** opgeladen, namelijk minimaal 15% opgeladen.
- Druk op de **aan/uit**-knop (2) om het apparaat in of uit te schakelen.
- Stap op met de eerste voet en **onmiddellijk daarna met de tweede voet**. Ga eerst **zo recht mogelijk** staan om het apparaat in staande positie te stoppen.
- Als je in een veilige positie staat, bestuur je het apparaat door je lichaamsgewicht te verplaatsen::

Gewenste richting/ snelheid	Achteruit/ langzamer	Stoppen	Vooruit/ sneller
Kantel het zwaartepunt van je lichaam langzaam en niet te ver:			
	... naar achter	... naar het midden, gelijkmatig verdeeld over beide voeten	... naar voor
Gewenste richting/ snelheid	Hoverboard naar links		Hoverboard naar rechts
Kantel het zwaartepunt van je lichaam langzaam en niet te ver:			
	... naar links		... naar rechts

SCHOONMAKEN, OPSLAG, ONDERHOUD

SCHOONMAKEN

- Schakel het apparaat uit. Haal voor elke reiniging de stekker van de lader (8, 9) uit het stopcontact en laat alle onderdelen volledig afkoelen.
- Gebruik nooit oplosmiddelen, schuurmiddelen, harde borstels, metaal of scherpe voorwerpen voor het reinigen. Oplosmiddelen zijn schadelijk voor de gezondheid en tast de plastic onderdelen aan. Schurende reinigingsmiddelen en hulpmiddelen bekrassen het oppervlak.
- Maak de lader (8, 9) en het apparaat schoon met een licht vochtige doek. Droog alle onderdelen met een droge doek.

WAARSCHUWING: Dompel het apparaat nooit onder in water of andere vloeistoffen. Houd het nooit onder stromend water. Er bestaat gevaar voor elektrische schokken!

OPSLAG EN VERVOER



Bewaar het apparaat op een droge, schone plaats die ontoegankelijk is voor kinderen en dieren, bij voorkeur in de oorspronkelijke verpakking.

- Zorg ervoor dat hij is uitgeschakeld en volledig is afgekoeld. Het wordt aanbevolen om altijd de originele verpakking of een draagtas te gebruiken voor het vervoer.
- Zorg ervoor dat het apparaat tijdens het vervoer niet kan vallen of omvallen. Bescherm het apparaat tegen stoten en trillingen, vooral wanneer het in voertuigen wordt vervoerd.

WAARSCHUWING: Het apparaat heeft een permanent geïnstalleerde Li-Ion batterij. Li-ion batterijen worden beschouwd als gevaarlijke goederen voor vervoer en mogen alleen worden vervoerd indien toegestaan door de plaatselijke wetgeving of de voorschriften van de vervoersmaatschappij .

ONDERHOUD

- Controleer na en voor elk gebruik op perfecte staat: Alle schroeven moeten vastzitten. Het apparaat mag niet beschadigd zijn. Let op tekenen van vermoeidheid (scheuren, krassen, verkleuring, vervorming), vooral op intensief gebruikte plaatsen. De afstelling van de stuurinrichting moet juist zijn.
- De batterij is een slijtageonderdeel. Aan het einde van zijn levensduur moet hij worden vervangen door gekwalificeerd personeel.
- Neem in geval van schade, problemen of onduidelijkheden contact op met de klantendienst. Voer nooit zelf reparaties uit.

PROBLEMEN OPLOSSEN

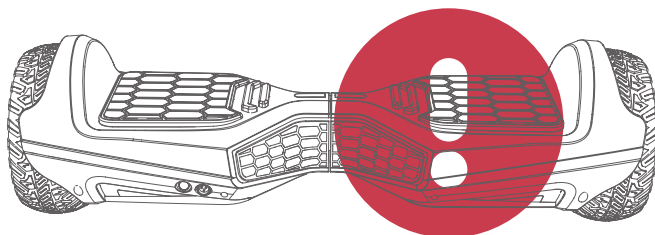

Probleem	Oorzaak en oplossing
Het apparaat werkt niet.	Het apparaat is niet ingeschakeld. 💡 Schakel het apparaat in met de power-knop (2).
	De accu is niet volledig opgeladen. 💡 Laad de accu.
	Een sterke impact heeft het product door elkaar geschud (bv. het apparaat is omgeslagen bij het afdalen). Het waarschuwingslicht brandt rood. 💡 Zet het apparaat uit en weer aan.
De waarschuwingsled (7) brandt en er klinkt een signaal.	Je rijdt te snel. 💡 Verlaag je snelheid en stap langzaam en voorzichtig af.
	Je rijdt op een steile helling. 💡 Verlaag je snelheid en stap langzaam en voorzichtig af.
	De wielen (3) blokkeren. 💡 Verlaag je snelheid en stap langzaam en voorzichtig af. Verwijder bladeren, kleine stenen en soortgelijke voorwerpen die de wielen blokkeren.
	De accu is te zwak. 💡 Verlaag je snelheid en stap langzaam en voorzichtig af. Laad de accu volledig op.

VERWIJDERING

Beste klant,

Je bent als eindgebruiker wettelijk verplicht om gebruikte elektrische en elektronische apparaten en batterijen en accu's gescheiden van het huisvuil af te voeren. We willen het je zo makkelijk mogelijk maken. Neem daarom de aanwijzingen op deze pagina en aan de achterkant in acht.

Informatie over EU-richtlijn 2012/19/EU (in Duitsland ten uitvoer gelegd in de wet elektrische en elektronische apparatuur (ElektroG); de tenuitvoerlegging kan elders anders zijn)



We wijzen de eigenaren van elektrische en elektronische apparaten erop dat oude elektrische apparaten gescheiden van het huisvuil moeten worden afgevoerd volgens de geldende wettelijke voorschriften. Het symbool van een doorgestreepte vuilnisbak, dat op gebruikte elektrische en elektronische apparaten wordt weergegeven, geeft bovendien aan dat gescheiden inzameling is verplicht.

B. Informatie over de verwijdering en symbolen voor een elektrisch apparaat op basis van EU-richtlijn 2006/66/EU (in Duitsland in overeenstemming met de batterijwet (BattG); de implementatie kan elders anders zijn)



Gebruikte batterijen en accu's mogen niet met het huisvuil worden weggegooid. Als eindgebruiker ben je wettelijk verplicht gebruikte batterijen in te leveren. Het teken met de doorgestreepte vuilnisbak betekent dat je gebruikte batterijen niet bij het huisvuil mag gooien.

Maak hiervoor gebruik van de officiële inzamelpunten, zoals de inzamelpunten van openbare afvalverwerkers. Je kunt gebruikte batterijen ook inleveren bij winkels, op voorwaarde dat ze batterijen verkopen. Als het symbool Cd, Hg of Pb wordt weergegeven onder het symbool van de doorgestreepte vuilnisbak, is dit een indicatie dat de batterij cadmium, kwik of lood bevat. Dit zijn giftige zware metalen die niet alleen een aanzienlijk risico vormen voor het milieu, maar ook voor de gezondheid van de mens.

Recyclingcyclus



Verpakkingsmaterialen kunnen worden teruggebracht in de grondstoffenkringloop. Voer de verpakking af volgens de geldende voorschriften. Informatie kan worden verkregen uit de retournerings- en ophaalsystemen van je gemeente.

Informatie over meegeleverde batterijen

Informatie volgens § 4 paragraaf 4 Elektrogesetz

Type batterij:	Li-ion batterij
Chemisch systeem:	Li-NMC lithium-nikkel-kobalt-mangaanoxide

Informatie over het veilig verwijderen van batterijen of accu's

De batterijen/accumulatoren mogen alleen door gekwalificeerde personen worden uitgenomen.

In het volgende gedeelte wordt beschreven hoe u de batterij verwijdert. Voordat u het product weggooit, moet de batterij worden verwijderd en apart worden weggegooid.

Benodigd gereedschap: kruiskopschroevendraaier

- Verwijder de schroeven aan de onderkant van het product met een geschikte schroevendraaier.
- De batterij zit in de houder (A). Verwijder de beugel (A) door de schroeven op de beugel (A) te verwijderen met een geschikte schroevendraaier.
- Knip de kabels (B) die naar de accu (C) leiden door.
- Verwijder de houder (A) samen met de batterij (C) en voer deze af volgens de geldende richtlijnen. Het is niet nodig om de batterij (C) te openen.
- De batterij/oplaadbare batterij en, indien van toepassing, het apparaat kunt u nu apart inleveren bij het daarvoor bestemde officiële inzamelpunt. Let ook op de plaatselijk geldende voorschriften.

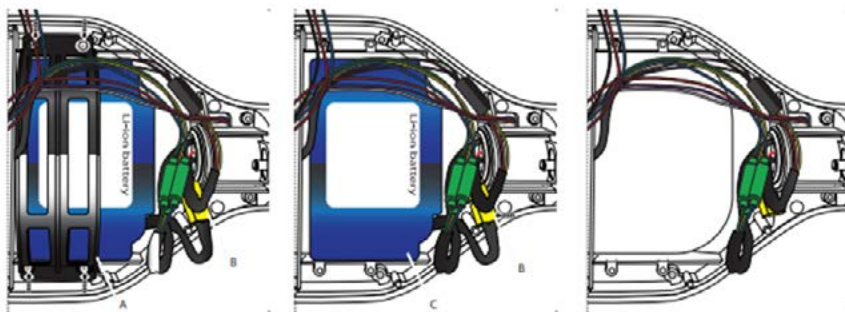

DECLARATION OF CONFORMITY

EU-Konformitätserklärung

der
Sportstech Brands Holding GmbH
Potsdamer Platz 11
10785 Berlin
Deutschland

Diese Erklärung bezieht sich nur auf das nachstehend genannte Produkt in dem Zustand, in dem es in Verkehr gebracht wurde; vom Endnutzer nachträglich angebrachte Teile und/oder nachträglich vorgenommene Eingriffe bleiben unberücksichtigt.

Bevollmächtigter für das Zusammenstellen der technischen Unterlagen: Achraf Ben Salah, Potsdamer Platz 11, 10785 Berlin

Geräteart: Hoverboard

Handelsbezeichnung: Hoverboard Bluewheel HX360

Handelsmarke: „Bluewheel“

Modell: HX360

Hiermit erklären wir in alleiniger Verantwortung, dass das oben bezeichnete Produkt allen einschlägigen Bestimmungen der nachstehenden Richtlinien entspricht,

- Richtlinie 2006/42/EG (Maschinen-Richtlinie)
- Richtlinie 2011/65/EU (RoHS-Richtlinie)
- Richtlinie 2014/53/EU (Funkanlagen)

sowie, dass die Bestimmungen der angewandten harmonisierten Normen und anderen technischen Spezifikationen erfüllt:

- Harmonisierte Normen nach der Richtlinie 2006/42/EG (Maschinen-Richtlinie)
 - EN 12100:2010
 - EN 60335-1:2012/A11:2014/A13:2017
- Harmonisierte Normen nach der Richtlinie 2014/53/EU (RED-Richtlinie)
 - EN 301 489-17 V2.2.1
 - EN 301 489-1 V1.9.2
 - EN 300 328 V2.2.2
 - EN 62479:2010
- Harmonisierte Normen nach der Richtlinie 2014/30/EU (EMV-Richtlinie)
 - EN 61000-6-3:2007/A1:2011/AC:2012
 - EN 61000-6-1:2007
- Harmonisierte Normen und Prüfnormen nach der Richtlinie 2011/65/EU (RoHS-Richtlinie)
 - EN 50581:2012

Sowie andere Produktsicherheit Norm für die Batterie:

- EN 62133-2:2017

Berlin, 15.01.2021

Unterzeichnet für und im Namen der Sportstech Brands Holding GmbH von: Ali Ahmad
(Geschäftsführer)

Unterschrift





www.bluewheel.de

Verkauf durch / Distributed by / Distribuido por / Distribué / Distribuito da / Verkoop via

Sportstech Brands Holding GmbH
Karl-Liebknecht-Str. 7
10178 Berlin, Germany

 +49 30 23 59 600

 www.sportstech.de