

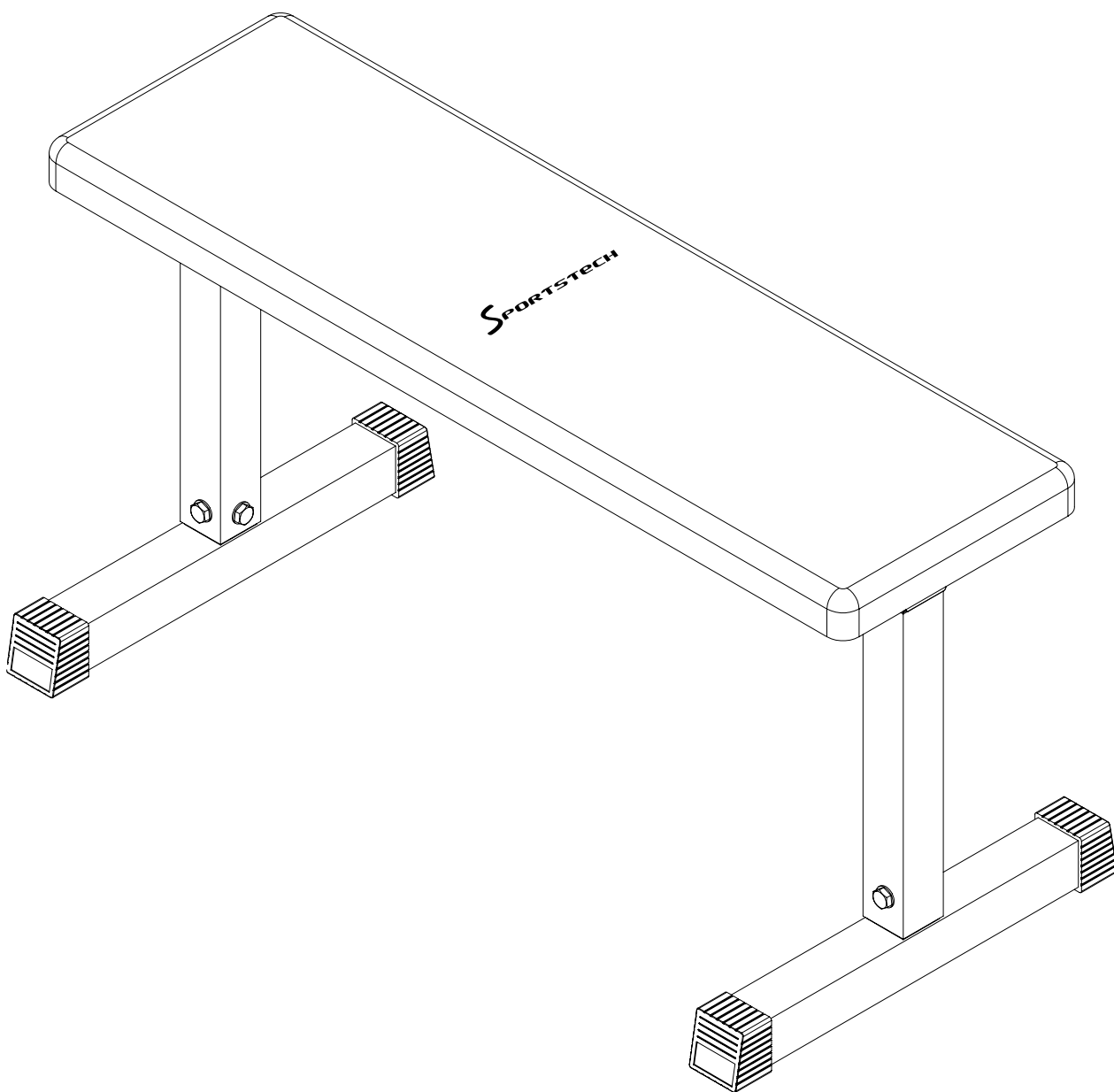

***SPORTSTECH***

# *BRT50*

Flat bench



DE

EN

ES

FR

IT

NL

## WICHTIGE SICHERHEITSHINWEISE

1. Halten Sie jederzeit Kinder und Haustiere von dem Gerät fern. Lassen Sie Kinder niemals unbeaufsichtigt im gleichen Raum mit dem Gerät.
2. Es darf nur eine Person das Gerät zur selben Zeit benutzen.
3. Wenn der Benutzer Schwindelgefühle, Brechreiz oder Brustschmerzen hat, muss er das Training sofort abbrechen. Wenden Sie sich umgehend an einen Arzt.
4. Positionieren Sie das Gerät auf einer freien, ebenen Oberfläche. Verwenden Sie das Gerät nicht nahe am Wasser oder im Freien.
5. Hände von allen beweglichen Teilen fernhalten.
6. Tragen Sie immer angemessene Trainingskleidung. Tragen Sie keine Kleider oder andere Kleidungsstücke, die sich in dem Gerät verfangen könnten. Lauf- oder Turnschuhe sind auch erforderlich, wenn Sie das Gerät verwenden.
7. Verwenden Sie die Maschine nur für den vorgesehenen Einsatz, wie in dieser Anleitung beschrieben. KEIN Zubehör verwenden, das nicht vom Hersteller empfohlen wurde.
8. Stellen Sie keine scharfkantigen Gegenstände im Umkreis des Geräts ab.
9. Menschen mit Behinderung sollten das Gerät nicht ohne eine qualifizierte Person oder einen Arzt benutzen.
10. Vor der Verwendung des Geräts zum Üben, immer Dehnübungen machen, um sich entsprechend aufzuwärmen.
11. Verwenden Sie das Gerät niemals, wenn es nicht ordnungsgemäß funktioniert.
12. Während des Trainings wird jemand zur Hilfestellung empfohlen.
13. Es besteht Sturz- und Verletzungsgefahr, durch ein mögliches Herunterfallen vom Gerät.
14. Platzieren und verwenden Sie das Gerät auf einer trockenen, ebenen und rutschfesten Fläche, mit mindestens 0,6 m Abstand drumherum.
15. Das Gerät ist ausschließlich für den privaten Heimgebrauch und nicht für kommerzielle Zwecke bestimmt.
16. Platzieren Sie das Gerät keinesfalls auf einer Oberfläche, wenn dadurch Belüftungsöffnungen blockiert würden.
17. Um den Boden oder den Teppich vor Beschädigungen oder Verfärbungen zu schützen, sollten Sie eine spezielle Bodenschutzmatte unter das Gerät legen.

Stand: 08.01.2021

## PFLEGE & WARTUNG

1. Überprüfen Sie das Gerät in regelmäßigen Abständen, um entstandene Beschädigungen oder Abnutzungen zu erkennen.
2. Überprüfen und befestigen Sie alle Teile, bevor Sie das Gerät verwenden. Ersetzen Sie defekte Teile sofort und benutzen Sie das Gerät nicht weiter, bis es sich in einwandfreiem Zustand befindet.
3. Das Gerät kann mit einem feuchten Tuch und einem milden, nicht scheuernden Reinigungsmittel gereinigt werden. Keine Lösungsmittel verwenden.
4. Versuchen Sie nicht das Gerät selbst zu reparieren. Sollten Sie Schwierigkeiten bei der Montage, dem Betrieb oder der Nutzung Ihres Trainingsgerätes haben, oder wenn Sie der Meinung sind, dass Teile fehlen, wenden Sie sich bitte an den Hersteller.

## TECHNISCHE DATEN

Nettogewicht dieses Modells: 9 kg

Max. Benutzergewicht: 180 kg

Maße aufgebaut: 1000 x 450 x 450 mm



Dieses Produkt ist konform zu: BS EN ISO 20957-1:2013, EN ISO 20957-4:2016 Klasse (H) - Heimanwendung.

# MONTAGE



## Alle Bauteile und vormontierten Teile fest anziehen!

1. Stecken Sie die Standfüße [4] an die senkrechten Rahmen [5], sodass Sie beide mit sechs Unterlegscheiben und Schrauben (2) verbinden können.

1

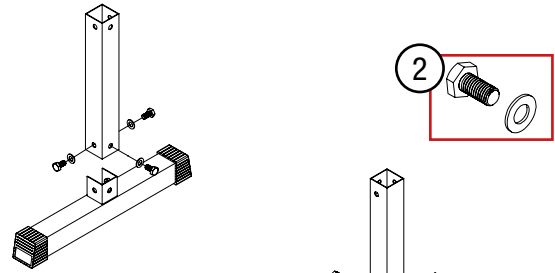

2. Setzen Sie den Hauptrahmen [6] oben auf die senkrechten Rahmen [5]. Verbinden Sie die Bauteile mit sechs Unterlegscheiben und Schrauben (2).

2

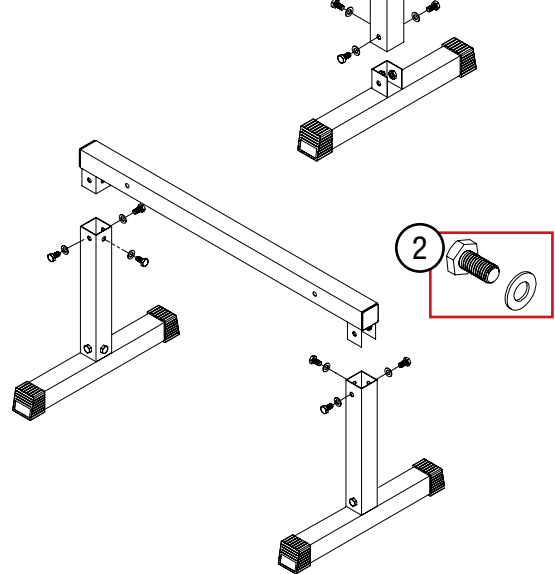

3. Befestigen Sie die vier Winkelverbinder [7] am Hauptrahmen [6], mit zwei Schrauben, vier Unterlegscheiben und zwei Muttern (3).

3

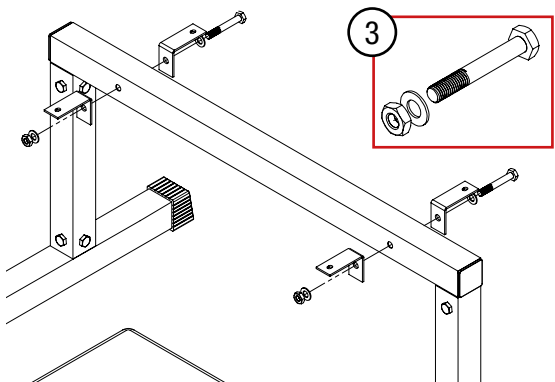

4. Schrauben Sie die Auflagefläche [8] an die Winkelverbinder [7], mit vier Unterlegscheiben und Schrauben (1).

4

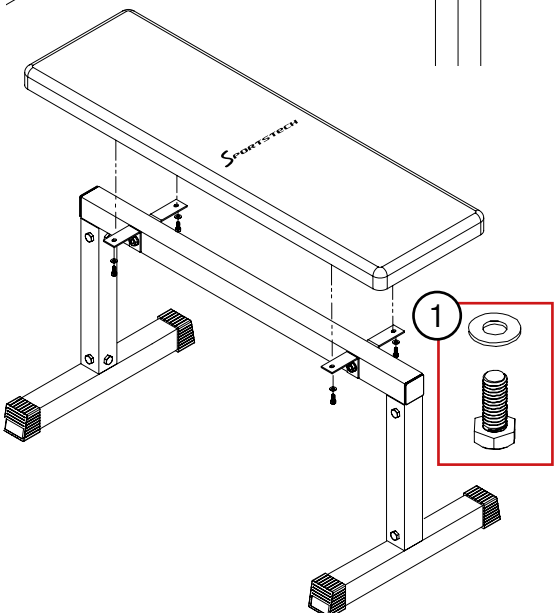

### ERSATZTEILLISTE

[https://service.innovamaxx.de/brt50\\_spareparts](https://service.innovamaxx.de/brt50_spareparts)



DE

## IMPORTANT SAFETY NOTICE

1. Keep children and pets away from the machine at all times. Do not leave children unattended in the same room with the machine.
2. Only one person at a time should use the machine.
3. If the user experiences dizziness, nausea, chest pain, or any other abnormal symptoms, stop the workout at once. consult a physician immediately.
4. Position the machine on a clear, leveled surface. Do not use the machine near water or outdoors.
5. Keep hands away from all moving parts.
6. Always wear appropriate workout clothing when exercising. Do not wear robes or other clothing that could become caught in the machine. Running or aerobic shoes are also required when using the machine.
7. Use the machine only for its intended use as described in this manual. Do not use attachments not recommended by the manufacturer.
8. Do not place any sharp object around the machine.
9. Disabled person should not use the machine without a qualified person or physician in attendance.
10. Before using the machine to exercise, always do stretching exercises to properly warm up.
11. Never operate the machine if the machine is not functioning properly.
12. A spotter is recommended during exercise.
13. There is a risk of falling and possible injury due to the device falling down.
14. Place and use the device on a dry, even and non-slip surface with at least 0,6 meters space around it.
15. The device is intended exclusively for home use and not for commercial purposes.
16. Never place the unit on a surface if it blocks the ventilation openings.
17. To protect the floor or carpet from damage or discoloration, place a special floor mat under the unit.

## CARE AND MAINTENANCE

1. Examine the equipment periodically in order to detect any damage or wear which may have been produced.
2. Inspect and tighten all parts before using the equipment, replace any defective parts immediately, and do not use the equipment again until it is in perfect working order.
3. The equipment can be cleaned using a damp cloth and mild non-abrasive detergent. Do not use solvents.
4. Do not attempt to repair this equipment yourself. Should you have any difficulty with assembly, operation or use of your exercise product or if you think that you may have parts missing, contact the manufacturer.

## TECHNICAL SPECIFICATIONS

The Netto weight of the model is: 9 kg

Max. user weight: 180 kg

The assembly size is: 1000 x 450 x 450 mm



This product conforms to: BS EN ISO 20957-1:2013, EN ISO 20957-4:2016 Class (H) - Home Use.

# ASSEMBLY



**Firmly tighten all component parts  
and pre-assembled parts!**

1. Attach the feet [4] to the vertical frame [5] so that you can connect the two with six washers and screws (2).

1

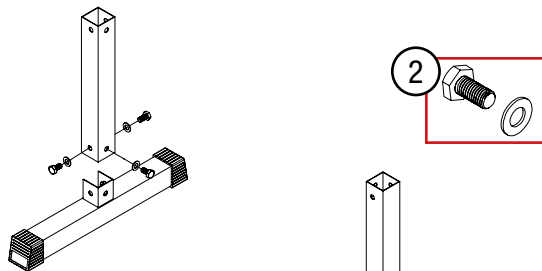

2. Place the main frame [6] on top of the vertical frame [5]. Connect the components with six washers and screws (2).

2

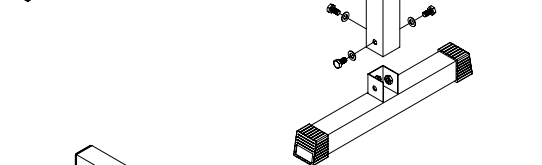

3. Fasten the four angle connectors [7] to the main frame [6] with two screws, four washers and two nuts (3).

3

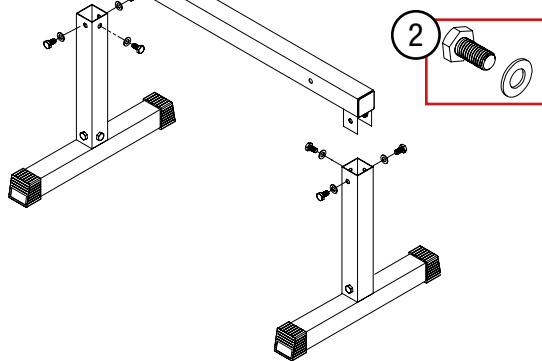

4. Screw the support surface [8] onto the angle connector [7] with four washers and screws (1).

4

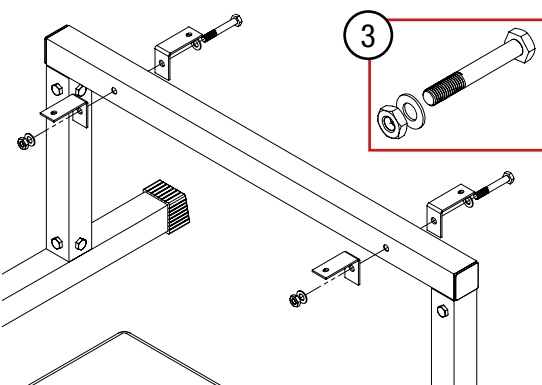

## SPAREPARTS

[https://service.innovamaxx.de/brt50\\_spareparts](https://service.innovamaxx.de/brt50_spareparts)



## AVISO DE SEGURIDAD IMPORTANTE

1. Mantenga a los niños y las mascotas lejos de la máquina siempre. No deje a los niños solos en la misma habitación de la máquina.
2. Solo una persona a la vez debería usar la máquina.
3. En caso de que el usuario experimente mareos, náuseas, dolor en el pecho o cualquier otro síntoma anormal, pare el entrenamiento de inmediato y consulte a un médico inmediatamente.
4. Coloque la máquina sobre una superficie limpia y plana. No use la máquina cerca del agua o al aire libre.
5. Mantenga las manos alejadas de todas las partes móviles.
6. Siempre use ropa de entrenamiento apropiada cuando entrene. No use batas u otras prendas que puedan quedar atrapadas en la máquina. También se requieren zapatillas de correr o zapatos aeróbicos para usar la máquina.
7. Use la máquina solo según el uso previsto, como se describe en este manual. No use accesorios no recomendados por el fabricante.
8. No deje ningún objeto afilado alrededor de la máquina.
9. Las personas discapacitadas no deben usar la máquina sin la ayuda de una persona calificada o la presencia de un médico.
10. Siempre haga ejercicios de estiramiento para calentar adecuadamente, antes de entrenar con la máquina.
11. No use nunca la máquina en caso de que no esté funcionando correctamente.
12. Se recomienda un supervisor durante el ejercicio.
13. Existe el riesgo de daños y lesiones debido a una posible caída del dispositivo.
14. Coloque y use la unidad en una superficie seca, nivelada y antideslizante con al menos 0,6 m de espacio libre alrededor.
15. El dispositivo está destinado exclusivamente para uso doméstico privado y no con fines comerciales.
16. No coloque el producto cerca de ningún objeto que obstruya la ventilación.
17. Para proteger el suelo, coloque una alfombrilla o esterilla debajo del aparato.

## CUIDADO Y MANTENIMIENTO

1. Examine el equipo regularmente para detectar cualquier daño o desgaste que pueda haberse producido.
2. Inspeccione y apriete todas las piezas antes de usar el equipo, reemplace cualquier pieza defectuosa inmediatamente y no vuelva a utilizar el equipo hasta que esté en perfecto estado de funcionamiento.
3. Puede limpiar el equipo con un paño húmedo y un detergente suave no abrasivo. No use solventes.
4. No intente reparar este equipo usted mismo. Si tiene alguna dificultad con el montaje, la operación o el uso de su equipo de entrenamiento o si cree que le pueden faltar algunas piezas, comuníquese con el fabricante.

## ESPECIFICACIONES TÉCNICAS

Peso neto: 9 kg

Peso max. del usuario: 180 kg

Dimensiones: 1000 x 450 x 450 mm



Este producto cumple con: BS EN ISO 20957-1: 2013, EN ISO 20957-4: 2016 Clase (H) - Uso casero.

# MONTAJE



## Apriete todos los componentes y piezas premontadas!

1. Fije los soportes [4] a los bastidores verticales [5] para que se puedan conectar con seis arandelas y tornillos (2).

1

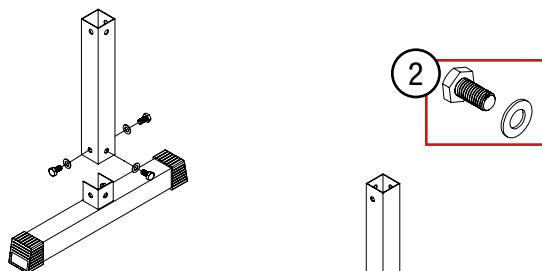

2. Coloque el marco principal [6] encima de los bastidores verticales [5]. Conecte los componentes con seis arandelas y tornillos (2).

2

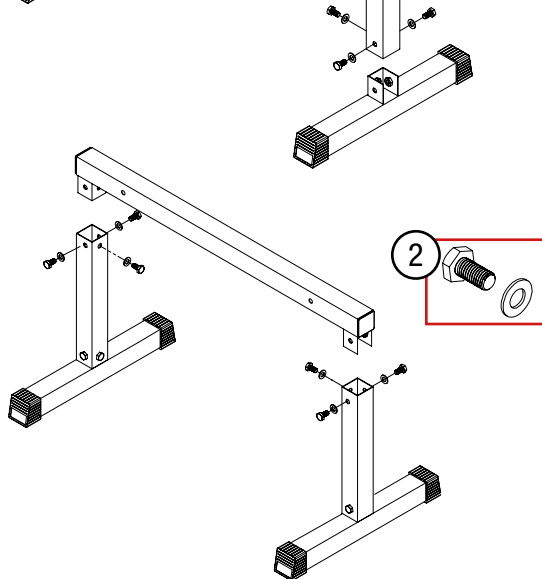

3. Fije las cuatro escuadras [7] al marco principal [6] usando dos tornillos, cuatro arandelas y dos tuercas (3).

3

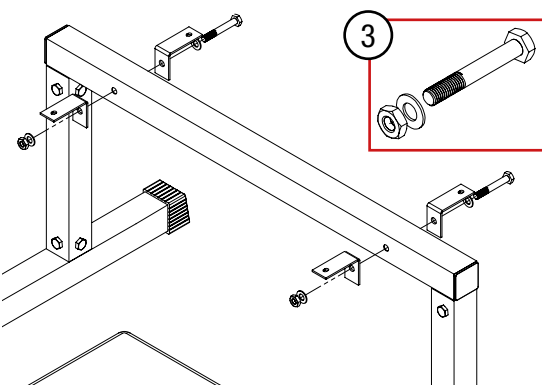

4. Atornille la superficie de apoyo [8] a las escuadras [7] usando cuatro arandelas y tornillos (1).

4

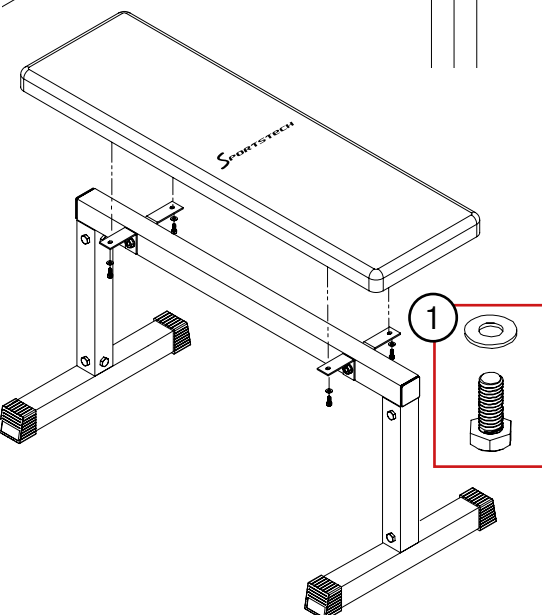

### REPUESTOS

[https://service.innovamaxx.de/brt50\\_spareparts](https://service.innovamaxx.de/brt50_spareparts)



## AVIS DE SÉCURITÉ IMPORTANT

1. Gardez toujours les enfants et les animaux domestiques à l'écart de la machine. Ne laissez pas les enfants sans surveillance dans la même pièce que la machine.
2. Une seule personne à la fois devrait utiliser la machine.
3. Si l'utilisateur ressent des vertiges, des nausées, des douleurs thoraciques ou tout autre symptôme anormal, arrêtez immédiatement l'entraînement et consultez un médecin.
4. Positionnez la machine sur une surface claire et plane. N'utilisez pas la machine près de l'eau ou à l'extérieur.
5. Gardez les mains à l'écart de toutes les pièces mobiles.
6. Toujours porter des vêtements d'entraînement appropriés lors de l'exercice. Ne portez pas de peignoirs ou d'autres vêtements qui pourraient se coincer dans la machine. Des chaussures de course ou de sport sont également nécessaires lors de l'utilisation de la machine.
7. Utilisez la machine uniquement pour l'utilisation prévue décrite dans ce manuel. N'utilisez pas d'accessoires non recommandés par le fabricant.
8. Ne placez aucun objet pointu autour de la machine.
9. Une personne handicapée ne doit pas utiliser la machine sans la présence d'une personne qualifiée ou d'un médecin.
10. Avant d'utiliser la machine pour faire de l'exercice, faites toujours des étirements.
11. N'utilisez jamais la machine si elle ne fonctionne pas correctement.
12. Un observateur est recommandé pendant les exercices.
13. Il y a un danger de chute et de blessure en cas où l'appareil venait à se renverser.
14. Placez et utilisez l'appareil sur une surface sèche, plane et antidérapante avec un espacement d'au moins 0,6 mètres tout autour de lui.
15. L'appareil est destiné exclusivement à un usage privé et non à un usage commercial.
16. Ne placez pas l'appareil sur une surface où il pourrait obstruer les ouvertures de ventilation.
17. Pour protéger le plancher ou la moquette des dommages ou de la décoloration, placez un tapis de sol spécial sous l'appareil.

## ENTRETIEN ET MAINTENANCE

1. Examiner périodiquement l'équipement afin de détecter tout dommage ou usure qui aurait pu se produire.
2. Inspectez et serrez toutes les pièces avant d'utiliser l'équipement, remplacez immédiatement toutes les pièces défectueuses et n'utilisez pas l'équipement jusqu'à ce qu'il soit en parfait état de fonctionnement.
3. L'équipement peut être nettoyé avec un chiffon humide et un détergent doux non abrasif. N'utilisez pas de solvants.
4. N'essayez pas de réparer vous-même cet équipement. Si vous avez des difficultés avec l'assemblage, le fonctionnement ou l'utilisation de votre produit ou si vous pensez que vous avez des pièces manquantes, contactez le fabricant.

## SPÉCIFICATIONS TECHNIQUES

Le poids net du modèle est: 9 kg

Poids maximum de l'utilisateur: 180 kg

La taille de l'assemblage est: 1000 x 450 x 450 mm



Ce produit est conforme à : BS EN ISO 20957-1: 2013, EN ISO 20957-4: 2016 Classe (H) - Usage domestique.



# ENSEMBLE



**Serrez fermement tous les composants et les pièces préassemblées !**

1. Fixez les pieds d'appui [4] aux cadres verticaux [5] de manière à pouvoir les assembler avec six rondelles et vis (2).

1

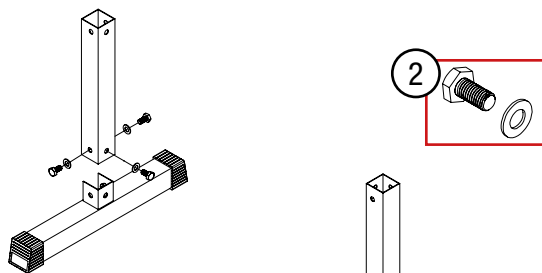

2. Placez le cadre principal [6] en haut sur les cadres verticaux [5]. Raccordez les éléments à l'aide de six rondelles et vis [2].

2

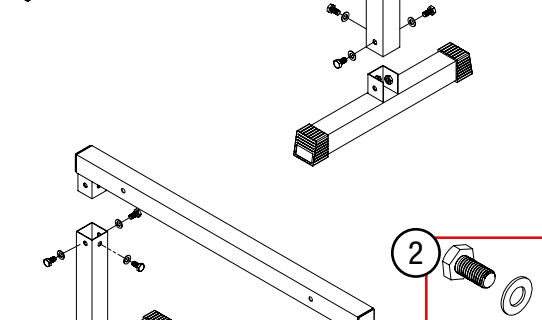

3. Fixez les quatre connecteurs d'angle [7] au cadre principal [6], à l'aide de deux vis, quatre rondelles et deux écrous (3).

3

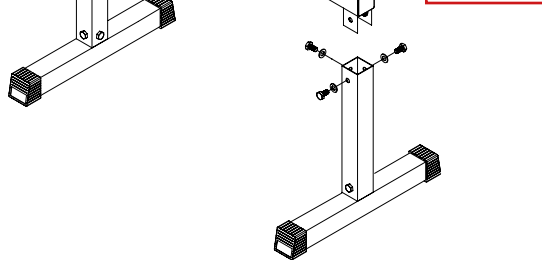

4. Vissez la surface d'appui [8] aux connecteurs d'angle [7], à l'aide de quatre rondelles et vis (1).

4

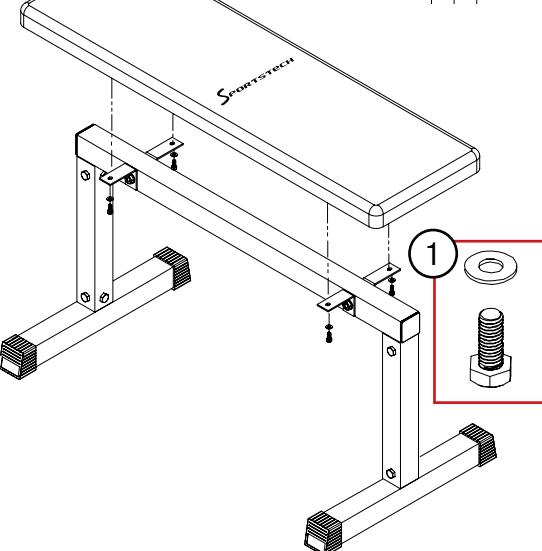
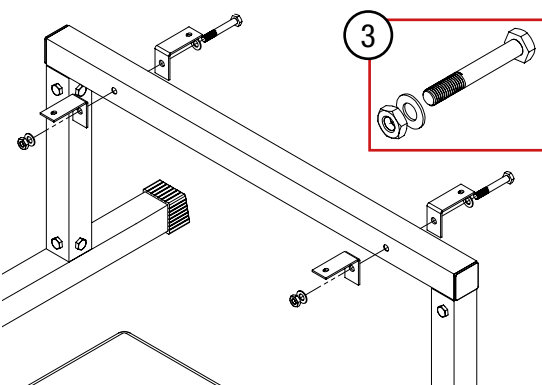

PIÈCES DE RECHANGE

[https://service.innovamaxx.de/brt50\\_spareparts](https://service.innovamaxx.de/brt50_spareparts)



FR

## IMPORTANTE AVVISO DI SICUREZZA

1. Tenere il macchinario fuori dalla portata di bambini e animali. Non lasciate i bambini incustoditi nella stessa stanza del macchinario.
2. La macchina deve essere utilizzata da una sola persona alla volta.
3. Nel caso in cui percepiate sintomi quali vertigini nausea, dolore al petto o qualsiasi altro sintomo anormale si prega di interrompere immediatamente l'allenamento e consultare subito il medico.
4. Posizionate la macchina su una superficie piana e libera. Non utilizzare il macchinario in prossimità di acqua o all'aperto.
5. Si prega di non toccare pezzi in movimento.
6. Indossare sempre indumenti consoni all'allenamento. Non indossare vestiti o altri indumenti che possano rimanere impigliati nella macchina. Durante il training indossare scarpe da corsa o ideali per l'allenamento aerobico.
7. Utilizzare il macchinario in modo consono come previsto dal manuale. Seguire istruzioni che siano previste solo ed esclusivamente dal produttore, non fare fede ad altre misure.
8. Assicurarsi che nelle zone limitofe alla macchina non vi siano oggetti appuntiti.
9. Persone affette da disfunzioni motorie o handicap fisici possono utilizzare il macchinario solo se affiancati da un medico o da una persona appositamente qualificata.
10. Eseguire sempre esercizi di allungamento per riscaldarsi prima di utilizzare il macchinario.
11. Non utilizzare la macchina in caso di malfunzionamento della stessa.
12. Si raccomanda di essere sempre affiancati da qualcuno durante l'esecuzione dell'esercizio.
13. La caduta del dispositivo può provocare lesioni a chiunque rimanga colpito.
14. Posizionare e utilizzare il dispositivo su una superficie asciutta, piana e antiscivolo e durante l'utilizzo posizionarsi ad almeno 0,6 metri attorno ad esso.
15. Il dispositivo è destinato esclusivamente all'uso domestico e non a scopi commerciali.
16. Non posizionare mai il tappetino sulle aperture di ventilazione.
17. Per proteggere il pavimento o il tappeto da danni o evitare che la superficie si scolorisca, posizionare un tappetino speciale sotto, durante l'utilizzo.

## PULIZIA & MANUTENZIONE

1. Controllare periodicamente l'attrezzatura per rilevare preventivamente qualsiasi tipo di danno o difetto.
2. Prima di utilizzare la macchina controllare che tutte le parti siano collegate per bene, provvedendo a sostituire immediatamente pezzi difettosi. Non riutilizzare la macchina fino a che non sia perfettamente funzionante.
3. Per pulire il macchinario si prega di utilizzare un panno morbido leggermente imbevuto di un detergente non abrasivo. Non utilizzare solventi.
4. Non cercare di riparare la macchina da solo. In caso di difficoltà con l'assemblaggio, in caso riscontriate difficoltà operative nello svolgimento dell'esercizio o se ritenete che manchino dei componenti si prega di contattare direttamente il produttore.

## SPECIFICHE TECNICHE

Peso netto del modello: 9 Kg

Peso massimo utente: 180 kg

Dimensioni da assemblato: 1000 x 450 x 450 mm



Questo prodotto è conforme alla normativa: BS EN ISO 20957-1:2013, EN ISO 20957-4:2016  
Classe (H) - Utilizzo a casa.

# MONTAGGIO



## Avvitare bene tutti gli elementi e i pezzi preassemblati!

1. Fissate i piedini [4] ai telai verticali [5] in modo che possano essere collegati con sei rondelle e viti (2).

1

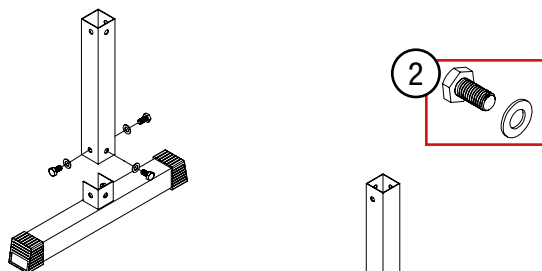

2. Posizionate il telaio principale [6] sopra i telai verticali [5]. Collegate i componenti con sei rondelle e le viti [2].

2

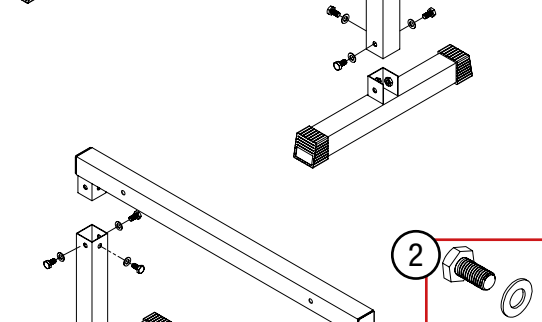

3. Fissate i quattro connettori angolari [7] al telaio principale [6] con due viti, quattro rondelle e due dadi (3).

3

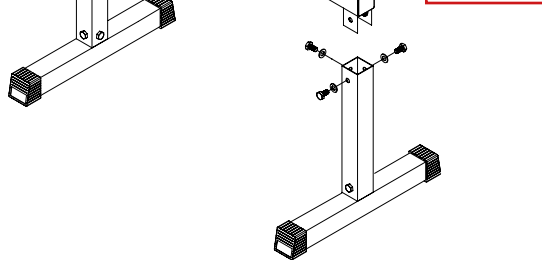

4. Avvitare la superficie di appoggio [8] ai connettori angolari [7] con quattro rondelle e viti (1).

4

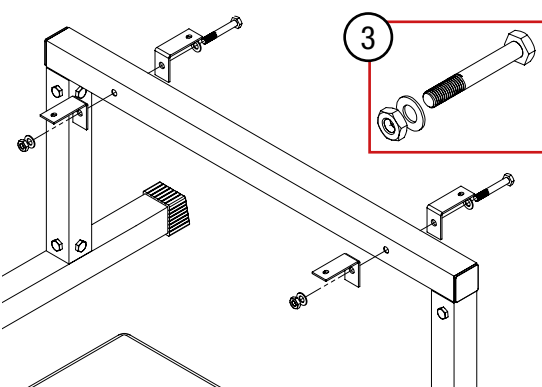

PEZZI DI RICAMBIO  
[https://service.innovamaxx.de/brt50\\_spareparts](https://service.innovamaxx.de/brt50_spareparts)



## BELANGRIJKE VEILIGHEIDSLINSTRUCTIES

1. Houd kinderen en huisdieren altijd uit de buurt van het apparaat. Laat kinderen nooit onbewaakt in dezelfde kamer met het apparaat.
2. Er mag maar een persoon tegelijk het apparaat gebruiken.
3. Als de gebruiker duizeligheid, misselijkheid of pijn op de borst ervaart, moet de training onmiddellijk worden stopgezet. Raadpleeg onmiddellijk een arts.
4. Plaats het apparaat op een vrije, vlakke ondergrond. Gebruik het apparaat niet in de buurt van water of in de openlucht.
5. Houd de handen uit de buurt van alle bewegende delen.
6. Draag altijd geschikte sportkleding. Draag geen kleding of andere kledingstukken die in het apparaat verstrikt kunnen raken. Loop- of sportschoenen zijn ook vereist als je het apparaat gebruikt.
7. Gebruik de machine alleen voor het beoogde gebruik zoals beschreven in deze handleiding. Gebruik GEEN accessoires die niet door de fabrikant zijn aanbevolen.
8. Plaats geen scherpe voorwerpen in de omgeving van het apparaat.
9. Mensen met een beperking mogen het apparaat niet gebruiken zonder een gekwalificeerde persoon of een arts.
10. Doe altijd eerst rek- en stretchoefeningen om je op te warmen voordat je gaat trainen op het apparaat.
11. Gebruik het apparaat nooit als het niet goed werkt.
12. Er wordt iemand aanbevolen voor assistentie tijdens de training.
13. Er is risico op vallen en letsel, door een mogelijke val van het apparaat.
14. Plaats en gebruik het apparaat op een droge, vlakke en slipvrije ondergrond met minimaal 0,6 meter afstand rondom.
15. Het apparaat is uitsluitend voor thuisgebruik en is niet voor commerciële doeleinden bestemd.
16. Plaats het apparaat nooit op een oppervlak als er hierdoor ventilatie-openingen worden geblokkeerd.
17. Leg een speciale beschermingsmat onder het apparaat om de vloer of het tapijt tegen beschadiging of verkleuring te beschermen.

## ZORG EN ONDERHOUD

1. Inspecteer het apparaat met regelmatige tussenpozen om eventuele schade of slijtage op te sporen.
2. Controleer en maak alle onderdelen vast voordat je het apparaat gebruikt. Vervang defecte onderdelen onmiddellijk en gebruik het apparaat pas weer als het in perfecte staat is.
3. Het apparaat kan worden gereinigd met een licht vochtige doek en een mild niet-schurend schoonmaakmiddel. Gebruik geen oplosmiddelen.
4. Probeer het apparaat niet zelf te repareren. Als je moeite hebt met het installeren, bedienen of gebruiken van je trainingsapparaat, of als je vermoedt dat er onderdelen ontbreken, neem dan contact op met de fabrikant.

## TECHNISCHE GEGEVENS

Nettogewicht van dit model: 9 kg

Max. gebruikersgewicht: 180 kg

Afmetingen opgebouwd: 1000 x 450 x 450 mm



Dit product is volgens: BS EN ISO 20957-1:2013, EN ISO 20957- 4:2016 Klasse (H) - Thuisgebruik.

# MONTAGE



## Alle componenten en voormonteerde onderdelen stevig vastdraaien!

1. Bevestig de steunpoten [4] aan de verticale frames [5], zodat deze met zes sluitringen en schroeven (2) kunnen worden verbonden.

1

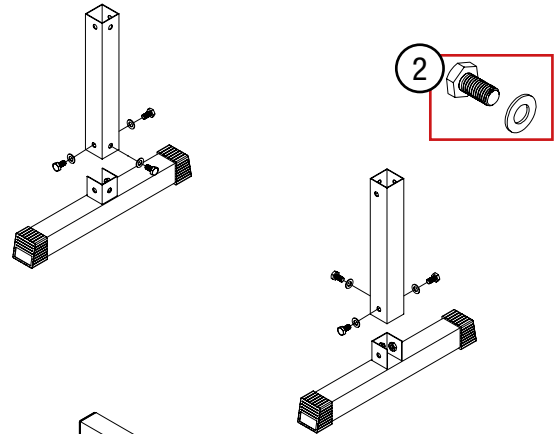

2. Plaats het hoofdframe [6] op de verticale frames [5]. Verbind de componenten met zes sluitringen en schroeven (2).

2

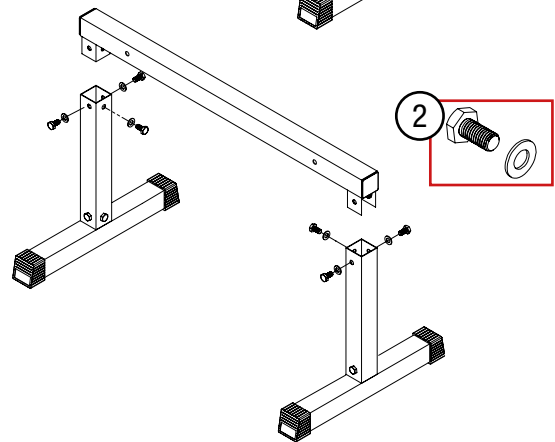

3. Bevestig de vier hoekverbindingen [7] aan het hoofdframe [6] met twee schroeven, vier sluitringen en twee moeren (3).

3

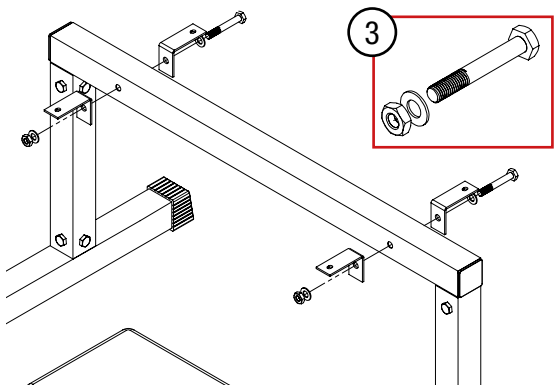

4. Schroef het draagvlak [8] met vier sluitringen en schroeven (1) vast aan de hoekverbindingen [7].

4

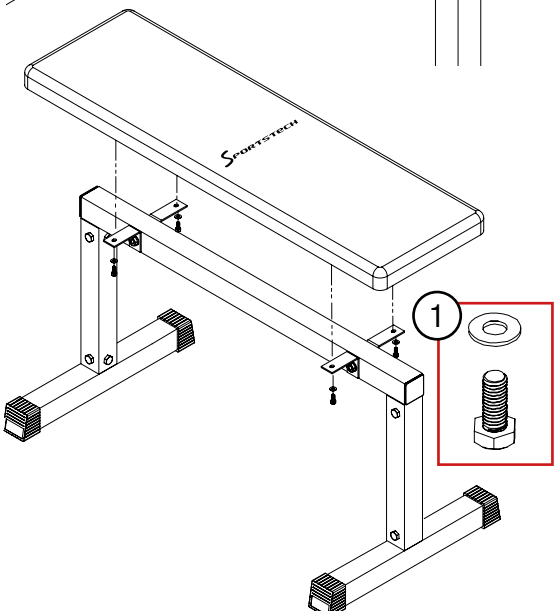

### ONDERDELEN

[https://service.innovamaxx.de/brt50\\_spareparts](https://service.innovamaxx.de/brt50_spareparts)



Verkauf durch / Distributed by / Distribuido por / Distribué / Distribuito da / Verkoop via

Sportstech Brands Holding GmbH  
Potsdamer Platz 11  
10785 Berlin

 +49 30 220 663 520

 [www.sportstech.de](http://www.sportstech.de)